

VR|46

MOTOR BIKE

Kids e-bike



User manual | Manuale d'uso | Manual de usuario | Manuel d'utilisation
Benutzerhandbuch | Instrukcja obsługi | Návod k použití | Návod na použitie
Manual do usuário | Εγχειρίδιο χρήστη | Navodila za uporabo | Uputstvo za korišćenje

Index

English	01
Italiano	28
Español	55
Français	82
Deutsch	109
Polski	136
Česky	163
Slovenský	190
Português	217
Ελληνικά	244
Slovenščina	271
Srpski	298

MOTOR BIKE

Kids e-bike

User manual

Original instructions

Thank you for choosing this product.

For information, technical support and assistance, contact your dealer or visit the website
www.vr46e-mobility.com

Contents

1. Safety first
2. Parts and warning labels
3. Specifications
4. Battery handling and prohibited actions
5. Assembly
6. Charging
7. Rider fitting
8. Operating
9. Troubleshooting
10. Clean and basic maintenance
11. Warranty

1. Safety first

WARNING

Suggest not letting children under the age of 3 use this product.

This suggestion is not only based on age, weight or height, but also shows the concern of skills, body type and coordination. The suggested minimum user age is an estimate only; it could be varied by the user's body type, weight or skills. Not every 3-year-old child is suitable to ride on a balance bike. Any child that is not able to ride on a bike comfortably should not try to ride on this product. The guardian should only allow children to ride on the product based on the adequacy of their maturity, skills and the ability to follow rules and instructions. Strongly recommend adults do not neglect the suggestions from the manufacturer and do not allow children under the age of 3 or children that are over 3 years old but are mentally or physically inadequate to use this product. This product is only suitable to be used with parents' or guardians' assistance and when children are able to ride on it comfortably. Children could get injured if they are mentally or physically out of condition while using this product. When children's cognitive ability are impacted, it would result in confusion over understanding and following safety instructions. Pregnant women, children or adults with heart, neck or dorsal illness (or had surgeries on these mentioned parts) are prohibited from either using the product or providing supervision. It is the guardian's responsibility and obligation to educate their children how to use this product properly and follow the safety instructions accordingly and also evaluate if their children have the ability to use this product.



WARNING

Do not use this product in the following conditions: roads usually open with traffic circulation or when vehicles are around, steep inclines, on or close to stairs, night or low visibility environment, rainy, fog, snow, mud, sand, gravel, dirt, wet weather or any other potentially dangerous environment. Personal use only riding two-up is prohibited. Please do not use this product to carry or drag any other people, objects or vehicles. Stay away from other vehicles and automobiles; swimming pool or other water areas. Please use the product carefully; check and follow any local laws and regulations which they might affect how and where this product should be used. Use this product at your own risk. The provider or manufacturer of this product is not responsible for any loss of personal property or injury or death caused by improper use.

STORAGE

Store this product in a dry, cool and safe place, avoid moisture and high temperatures. Humidity can cause electrical components damaged. When the lithium battery fails, please contact your local recycling agency and dispose of the lithium battery in accordance with your national or local laws and regulations.



For your safety, read and understand this entire manual before allowing a child to use this product. Follow the safety regulations in this chapter below; fail to comply can cause severe injury or death. Use common sense to operate this product. Users take their own risk to operate this product. This manual should be considered part of the product and remain with it if sold.

- This product is intended for children over the age of 3 and must be used under the supervision of an adult . Practice this product in a wide and private area before riding it to anywhere else.This product is very sensitive, be sure to follow the instructions in this manual to avoid personal injury. Check local laws and regulations, in some area this product is not allowed to be used.
- Always wear appropriate protective gear when using this product, such as sports shoes, gloves, qualified helmet, elbow pads and knee pads, long-sleeved cloths and jeans.
- Do not barefoot or wear slippers and sandals. Make sure the shoelaces are fastened and stay out of the wheel and driving system.
- Always check the following things before each ride:
(All parts needs to be replaced if damaged)
 - Make sure the braking system is functioning properly.
 - Make sure all parts are in place and well fastened as original setting.
 - Ensure that the tyre pressure, tyre tread are in good condtion and no damages occurred.
 - Make sure all warning labels are intact and can be read by the user.
 - Always use original components for maintenance and repaired by authorized dealer.



Always be aware of obstacles that may get stuck in the wheel, force the vehicle to turn sharply or out of control. Avoid people, animals and other vehicles (Such as skateboards, bicycles, etc.).

- The maximum load of this product is 35KG, do not overload.
- Adding load on the handlebar will affect the stability of the vehicle, do not add load beside the rider's hand.If the rider feels uncomfortable when riding this product,stop immediately.
- Do not touch the motor, brakes, and any rotating parts of this bike. Motor, wheel and brake will generate a lot of heat after running at high speed, DO NOT TOUCH, to avoid personal injury such as burns.
- Do not use this product for performances or any dangerous actions. This product is not designed for stunt rides.

- This product has designed to be waterproof within the reasonable range of use. However, please avoid the water as far as possible. Prevent motor and other electronic components from entering. Short-circuiting can cause unpredictable risk; if soaked in water, stop using and air dry in an open space. Have authorized dealers to check if it can be operated again.



Protective equipment should be worn. Not to be used in roads usually open with traffic circulation.

2. Parts and warning labels

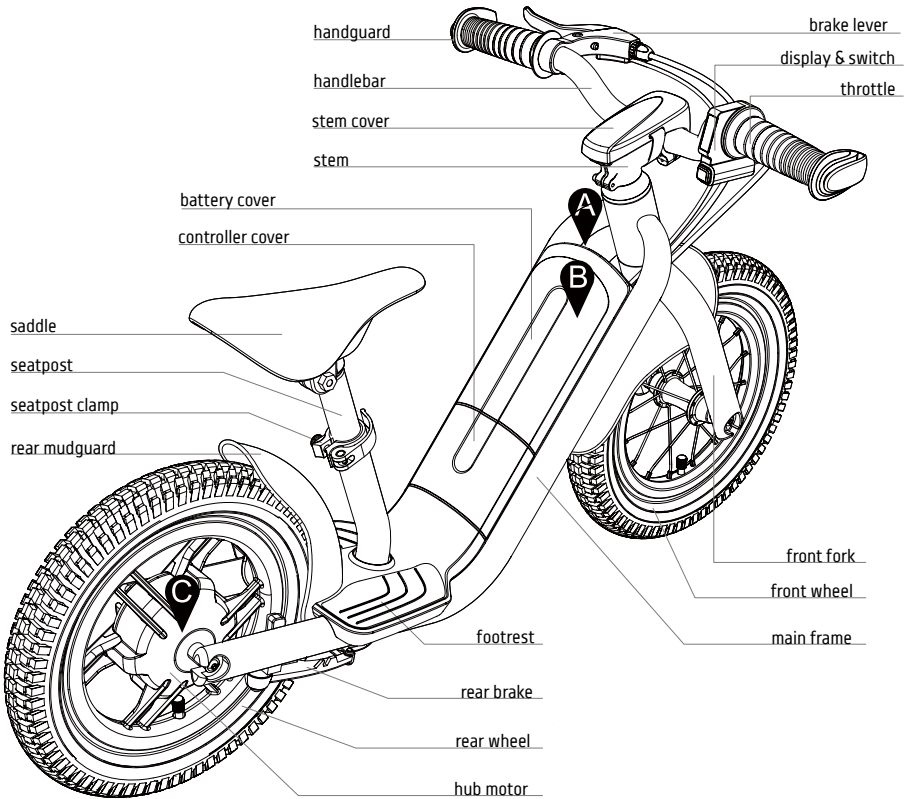

Label and context

Pay attention to hand safety.



For your safety, read the owner's manual before using this product.

- Not for users under age of 3. Adult supervision is required. - Always wear sports shoes, protective equipment such as qualified helmet, knee pads, and elbow pads. - Protective equipment should be worn. Not to be used in traffic. - Please do not use this product to carry or drag any other people, objects or vehicles. - Do not use this product in the following conditions: trafficked roads or when vehicles are around, steep inclines, on or close to stairs, night or low visibility environment, wet weather or any other potentially danger environment.



Keep away from moving parts.

3. Specifications

Frame	AL6061-T6 Alloy \ Internal cable routing
Fork	AL6061-T6 Alloy\Forged Forkend
Stem	AL6061-T6 Forged\Barbore: 25.4mm\ Rise: 7° \ Length: 50mm
Stem cover	TPE
Handlebar	AL6061-T6\440mm
Brake lever	Cast ALU Lever & Bracket \ Motor cut-off SW
Handguard	TPE
Footrest	Resin Cover \ Replaceable
Seatpost	AL6061-T6 \ ø25.4mm \ 170mm
Saddle	Kids series
Seat clamp	AL6061-T6/Quick Release Lever
Rear brake	V-Brake
Front wheel	12"Pneumatic Tire (12½ x2¼) \ 100mmHub \ SS Spokes\ ALU Rim
Rear wheel	12"Pneumatic Tire (12½ x2¼) \ One-piece ALU alloy Hubmotor Rim
Throttle	Integrated: Speed Throttle \ Power SW \ Mode SW
Battery	21.6V \ 2.75 Ah \ 59.4Wh (Samsung)
Weight	8.5 kg
Max. load	35 kg
Max. speed	12 kmh

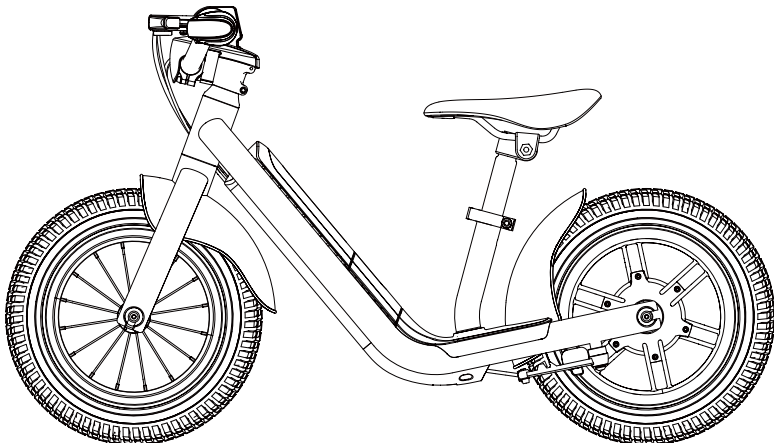

4. Battery handling and prohibited actions

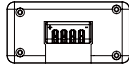

connector

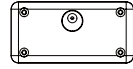

charging port

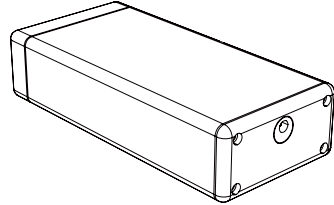
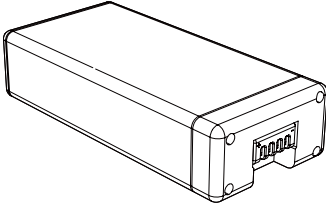

DANGER

Battery cell contains flammable and hazard substances. Mishandling can cause fire, smoke, explosion and severe personal injury or property loss. Always read and comply the following prohibited action, equip proper protective gear before perform any battery related operation. Keep the battery away from infant and children to avoid any accidents. If younger children use the battery, their guardians should explain the proper handling method and precaution before using, and always ensure the integrity of the battery.

- Use only dedicated charger and charge the battery only in the dedicated application. After each use, fully recharge the battery to extend its useful life.
- Don't charge the battery by an electric outlet directly or an automobile cigarette lighter charger.
- Don't charge battery unattended or even reverse the terminal polarity.
- Don't charge the battery under direct sunlight, or where temperature may be over 45°C.
- Don't leave the battery near the fire or a heated source and don't throw the battery into fire.
- Don't leave, use the battery in a car or similar place where inside of temperature may be over 50°C. Don't immerse, throw, and wet the battery in water / seawater etc.
- Don't short circuit or connect (+) positive and (-) negative terminals with metallic object. Don't store the battery in a pocket or a bag together with metallic objects such as keys, necklaces, hairpins, coins, or screws.
- Don't pierce the battery with a sharp object such as a needle, screw drivers.
- Don't heat partial area of the battery with heated objects such as soldering iron.
- Don't hit with heavy objects such as a hammer, weight. Don't step on the battery and throw or drop the battery to avoid mechanical shock. Don't use seriously scared or deformed battery.

- Don't disassemble the battery or modify the battery design including electric circuit.
- Don't solder on the battery directly and don't use or assemble old and new batteries together.
- Don't put the battery into a microwave oven, dryer, or high-pressure container.
- Don't use or assemble the battery with other makers' batteries, different types and/or models of batteries such as dry batteries, nickel-metal hydrogen batteries, or nickel-cadmium batteries.
- Do not use the battery in the case of static electricity generation (more than 100V), the battery protection circuit will be damaged.



Keep away from fire immediately when leakage or foul odors are detected. If liquid leaks onto your skin or cloths, wash well with fresh water immediately. If liquid leaking from the battery gets into your eyes, don't rub your eyes and wash them with clean water and go to see a doctor immediately. If the terminals of the battery become dirty, wipe with a dry cloth before using the battery.

- Cover terminals with proper insulating tape before disposal.
- Before using /installing /removing the battery or using the charger, always read the user's manual and comply the precaution of the handling.
- Replace the battery when using time of battery becomes much shorter than usual.
- Cover terminals with insulating tape before proper disposal.
- If the battery is needed to be stored for an long period, battery should be removed from the application do not store the battery in an environment where the temperature is above 50 °C or below -20.
- While the battery is charged, used and stored, keep it away from object materials with static electric chargers.
- Cannot use non-rechargeable battery as replacement.
- The battery must be removed from the appliance before it is scrapped.
- The appliance must be disconnected from the supply mains when removing the battery.The battery is to be disposed of safely.Check your local regulation to recycle the battery.

5. Assembly

What's inside the box?

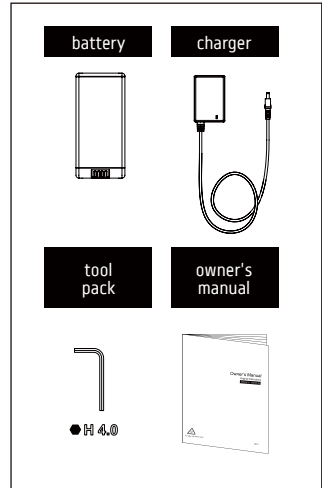
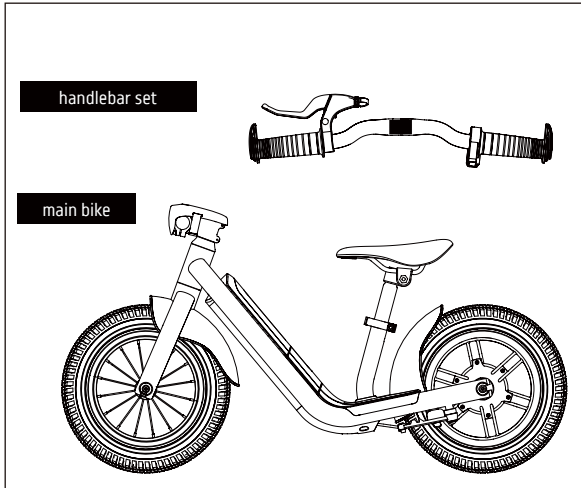

Assembly instructions



WARNING!

To be assembled by an adult.

Remove safeguards on the product carefully and dispose of them according to local regulations.

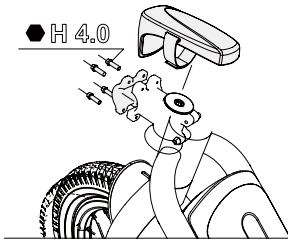

1. Remove the stem cover from the stem, then carefully remove the front cap of the stem with tools. (4.0 hexagon wrench) Pay attention that the screws might slip out once the screws are loosened.

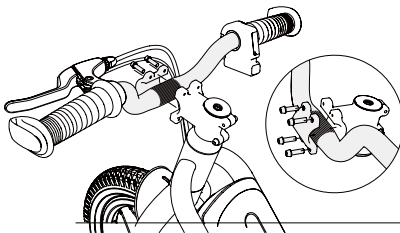

2. Install the handlebar kit and front cover. Tighten all four screws by hand and ensure good contact between the front cover and the handlebars.

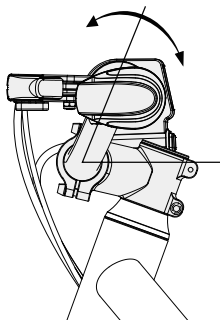

3. Adjust the handlebar set to the proper position.

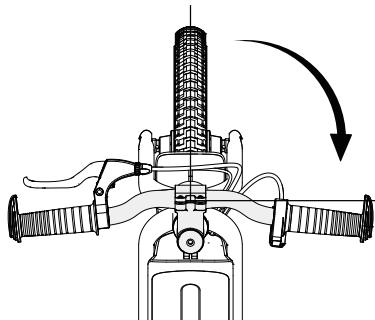

4. Adjust the handlebar set to the correct position. There should be a 90 angle between the front tire and the handlebar set.

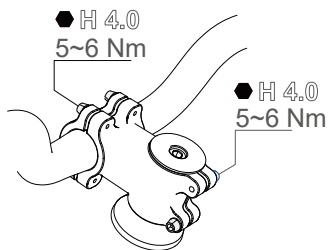

5. Fasten the screws according to the standard torque value.

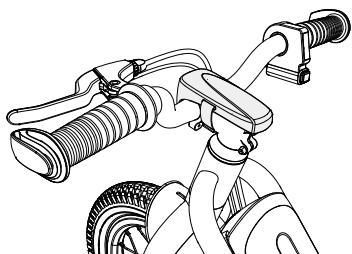

6. Put the stem cover on. Complete!

! IMPORTANT!

Locate where the tire valve is and then remove the cap from the valve to add air to your tires. Use a tire inflator with a tire gauge to make sure the tire pressure is the same as the marks on the side of the tire. Make sure if there is any abnormal sound while airing the tire and check the appearance. Check if the tire fits with the rim tightly. Put the valve cap back tightly if no problems are found.

Battery installation & removal



Always make sure the power switch is off before taking any actions. The installation instructions are shown as below. Install the battery properly before using the product. Please contact your local dealer if you have any installation concerns.

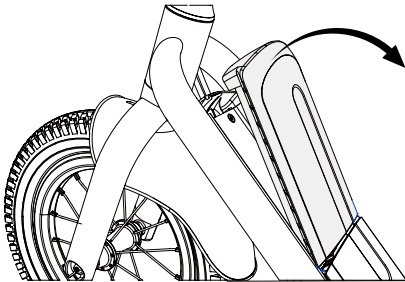
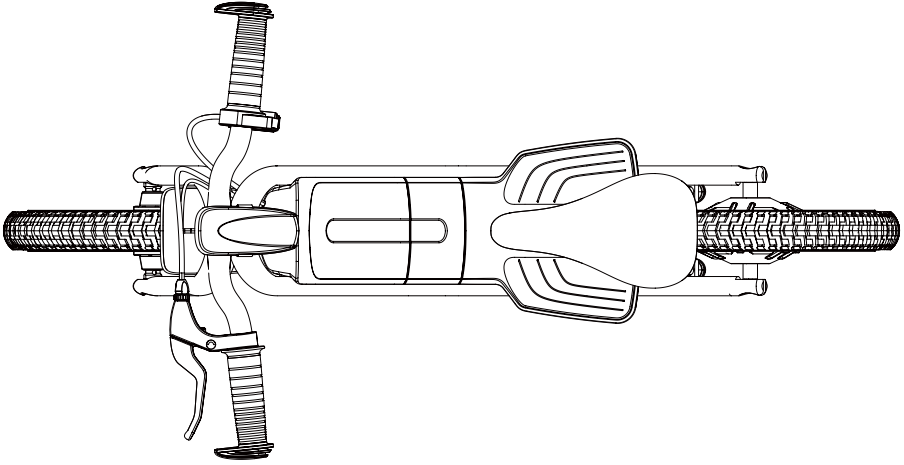

1. Press the edge of the battery cover to lift it up

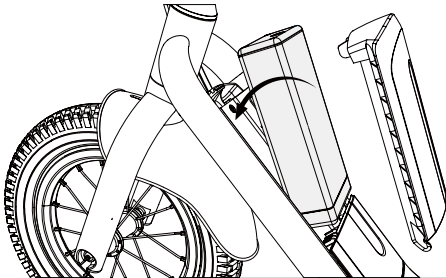

2. Insert the battery into the frame.

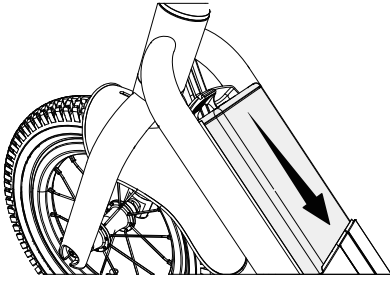

3. Press the battery to get it placed and plugged.

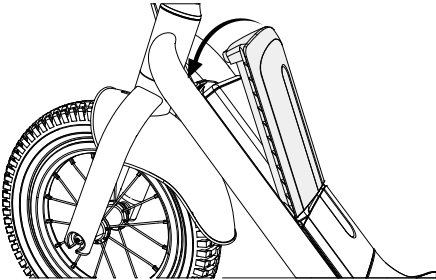

4. Put the battery cover back.

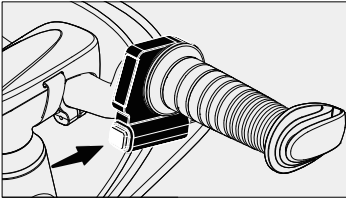

Turn off the power before removing the battery.

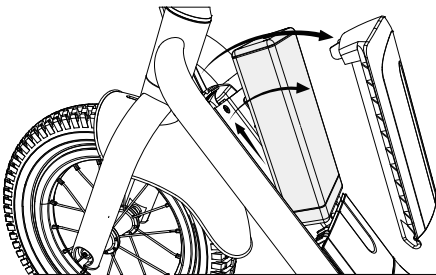

Reverse step 4-1 to remove the battery.

6. Charging

Use only original charger, improper use can cause personal injury and property lost .The warranty does not bear any liability caused by the use of non-original charger.

Do not charge when near any fluid /fire source, always avoid flammable substance.

Do not leave the device unattended while charging.

Do not recharge the product immediately after use. Allow the product to cool for an hour before charging.

The charging interface is provided with special slot. Do not force the connector to be inserted, which can cause damage to the device.

The charger has a charging indicator as shown in picture below (figure 5). The charger indicator is red when the battery is charging. The indicator is green, when charging completed.

Remove the charger when charger indicator is green. overcharge or over discharge will cause irreversible damage to the battery or property loss.

If the charger indicator turned green immediately while charging after riding, please disconnect the charger and allows the battery to cool down before recharge.This is the normal phenomenon of intelligent protection due to the high internal temperature of the battery.

Charging can begin after the battery cools down.

STOP CHARGING! If the battery is not fully charged after a period of time, disconnect the charger. Contact customer service for further information.

This product uses lithium battery cell. Always take extra care while handling the battery.

Stop charging the battery if charging isn't completed within the specified time.

Stop using the battery if the battery becomes abnormally hot, odor, discoloration, deformation, or other abnormal condition is detected during use, charge, or storage.

The battery can be used within the following temperature ranges. Don't exceed these ranges.

Charge temperature ranges : 0°C ~ 45°C

Discharge temperature ranges : -20°C ~ 50°C (Battery performance vary by temperature).

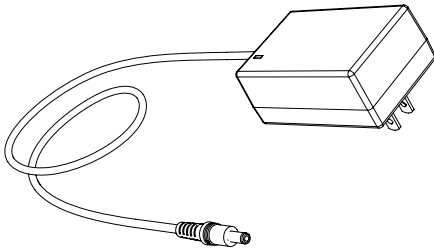

The charger may vary from country to country.

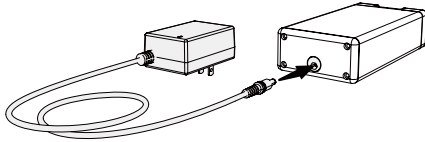

AC110V ~240V

Remove the battery to charge it.

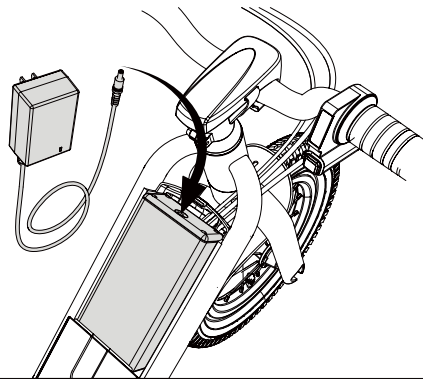

Charge the battery while it remains in the vehicle.

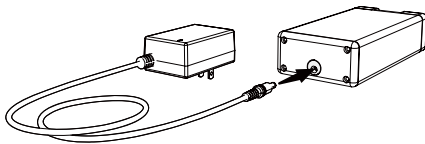

Red: charging

Green: charge completed



Stop charging if any abnormal conditions were noticed.



A full battery charge takes about 2~3 hours

7. Rider fitting

Adjust saddle position

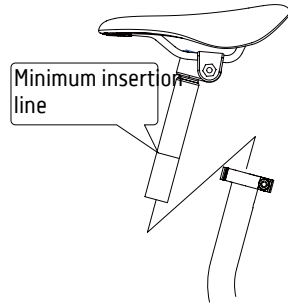
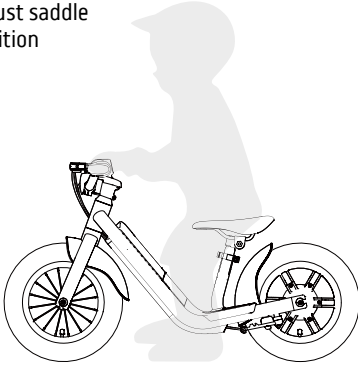

For correct seat height, the child's feet should be able to touch the ground comfortably.

Do not slide the seatpost out above its "Minimum insertion" point, as marked on the seatpost.

Stem

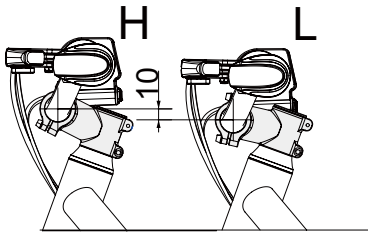

The stem can be installed upright or upside down to adjust the height between the handlebar and the floor.

Throttle angle

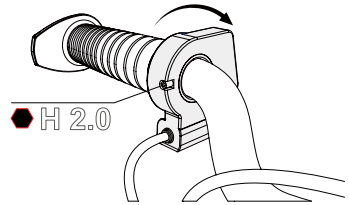

The throttle can be adjusted by loosening the screws. Adjust the throttle to a suitable angle which the lights can be seen clearly.

Brake lever angle

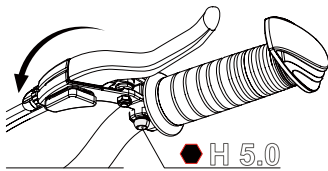

Loosen the screws to adjust the brake lever position. Adjust the brake lever to a suitable angle for children to use easily and then fasten it.

Handguard angle

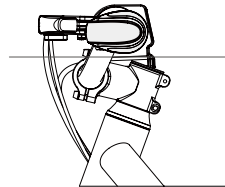

Make sure the handguard is facing front to give the best hand protection.

8. Operating



Always check the completeness of the bike before each ride.

Always use protective gear to ride this bike.

Ensure shoe laces are fastened.

Stay out of wheels, avoid rolling in hazard causing by personal outfit.

Choose your outfit wisely and don't wear loose fit clothing or dresses.

Do not touch motor and braking system as it can generate extensive heat.

Prepare to ride

Before using the product for the first time, fully charge the battery.

Powering On/Off the bike

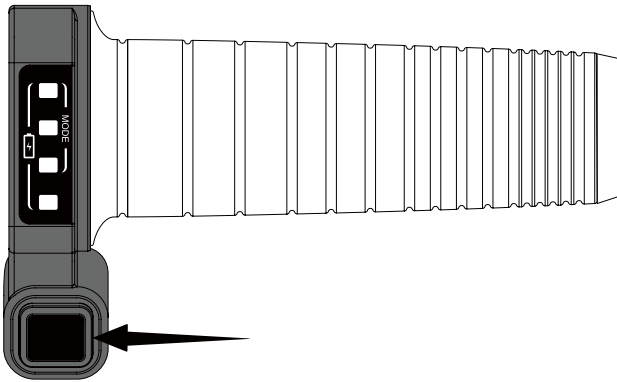

Long press the button about 3 seconds.

After powering on the bike, current speed mode will be shown first; 3 seconds later, battery capacity will be shown.

Short press the power button again to check the current speed mode.

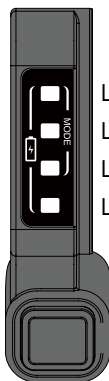

LED-1
LED-2
LED-3
LED-4

Battery capacity

70%~99%

50%~69%

30%~49%

10%~29%

Lights start blinking when battery capacity is lower than 10%.

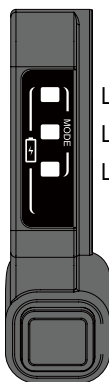

LED-1
LED-2
LED-3

Speed mode

Age 6+

Mode 3 (high speed)

Age 3~6

Mode 2 (standard)

Mode 3 (low speed)

Learn how to control twist throttle.

Learn how to balance and put their feet on the footrest.

Learn how to use their feet and control handbrakes to stop the bike.

Changing speed mode

(To be performed by adults only)

Twist the throttle to the end and press the power button at the same time and also hold it for at least 3 seconds and then you will get into the Speed Mode Switching process. (You can only operate this when the power is off)

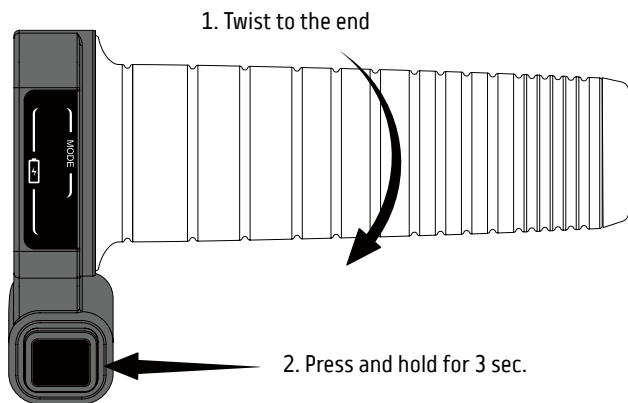

During the speed mode switching process, press the power button to switch to different speed modes.

Mode 1 Low speed

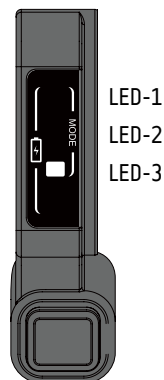

Mode 2 Standard

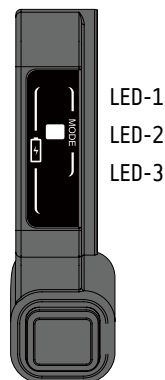

Mode 3 High speed

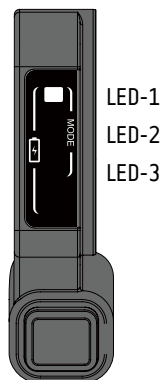

Once you pause at the selected speed mode, long press the power button to turn off the bike and then turn it on again. After that, you are ready to ride with the speed mode you just selected. (*This is a protection for preventing children switching speed modes themselves without adult attention and permission.) Age 6+ for high speed mode,Warning! This mode is unsuitable for children under 6 years due to its maximum speed. Age 3 ~ 6 for low speed and standard mode.Warning! This mode is unsuitable for children under 3 years due to its maximum speed.















The bike will be turned off itself after being put aside for 10 minutes.

9. Troubleshooting



If the problem may cause the bike to fail, the display will show error signal. On this chart, different signal indicates different fault causes. When the bike has an error signal, please contact the dealer for repair and provide this information to your local dealer, and DO NOT ride the bike until the problem is solved.

 <p>LED-1</p>	<p>The motor is overheating now. Please do not touch it and leave it for at least 30 minutes until it cools down and then reboot the system.</p>	 <p>LED-2</p>	<p>The system detects the battery temperature is abnormally high. Please stop using the product and leave it for at least 30 minutes until it cools down.</p>
 <p>LED-3</p>	<p>The rear motor is not working. Release the throttle and do not ride the bike until the problem is solved.</p>	 <p>LED-4</p>	<p>Low battery power level warning. Please re-charge or replace the battery immediately.</p>
 <p>LED-1 LED-2</p>	<p>Motor hall signal error. Please contact authorized dealer.</p>	 <p>LED-1 LED-3</p>	<p>Rear brake sensor error. Please contact authorized dealer.</p>
 <p>LED-1 LED-4</p>	<p>Motor or system controller error. Please contact authorized dealer.</p>	 <p>LED-2 LED-3</p>	<p>Overload current on motor controller error. Please contact authorized dealer.</p>
 <p>LED-2 LED-4</p>	<p>Throttle abnormal. Please contact authorized dealer.</p>	 <p>LED-3 LED-4</p>	<p>Throttle abnormal. Please contact authorized dealer.</p>
 <p>LED-1 LED-2 LED-3</p>	<p>Wrong battery. Please only use E2 battery on E2 bike.</p>	 <p>LED-1 LED-2 LED-3 LED-4</p>	<p>System communication malfunctioning, please contact our authorized dealer.</p>

For further questions in regards of the bike, please contact your local dealer.

Error	Cause	Solution
Motor doesn't start	Power Switch	Turn on the power.
Battery won't be able to charge	Electrical problem	Check if the discharge terminal misaligned to the connecting terminal.
	Battery charging port	Charge battery individually, if function properly, contact local dealer to replace charge port on the electrical compartment.
	Battery charger	Check wall outlet /charger / charging plug for looseness, if so, change or reconnect it and try again.
	Cables & wires	Internal loose of cables & wires could also be the cause. Contact your local dealer to solve such issue.
Bike runs sluggish	Poor riding condition	Ride on flat & hard surfaces.
	Over Load	The maximum load is 35KG, reduce the load.
	Over Heat	For safety reasons, the motor controller will reduce or stop if the temperature of the motor rise rapidly. Stop driving and let the motor cool down.
	Low pressure	Inflate the tire and check the pressure with tire gauge.
	Brake pad	Faulty adjustment of brake system can cause high resistance to entire system. Check Chapter 10 to correctly adjust brake system.
Bike runs but stop unintentionally	Cables & wires	If the scooter runs but stop unintentionally, is most likely having faulty cables & wires. Contact your local dealer to solve such issue as soon as possible.
	Brake sensor	Faulty brake sensor can cause scooter to stop unintentionally. Check and brush to clean the gap of brake lever. Make sure brake cable smoothly rebound to its original position after each brake. If the problem cannot be solved, contact your local dealer to solve such issue as soon as possible.
Pull the brake but the motor is still running	Brake sensor	Faulty brake sensor, switch OFF the scooter immediately. Stop using the scooter and contact your local dealer. Do not use it again before the problems have been solved.

For further questions in regards of the bike, please contact your local dealer.

10. Clean & basic maintenance



Adjust brake system at your own risk. If you have any doubt of faulty adjustment, contact your local dealer.

Please contact your local dealer if your brakes are not performing properly or are worn out abnormally.

Brake

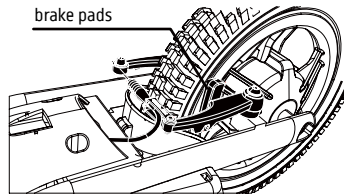

Check the tyre tread & pressure before each ride. Inflate the tyre to indicated pressure to ensure that the tyre works properly. Carefully inspect the tread of the tyre. If there are bulges, cracks, cuts, pegs and abnormal tyre wear on the surface of the tyre, replace tyre immediately. Use a tyre pressure gauge to check if the tyre pressure is normal. Please refer to the tyre indication located on the tyre side wall. Avoid direct sunlight, oil, fire and other heat sources. UV, corrosive chemicals, and other rubber sensitive substance can damage the lifespan and integrity of the tyre.

Tyres

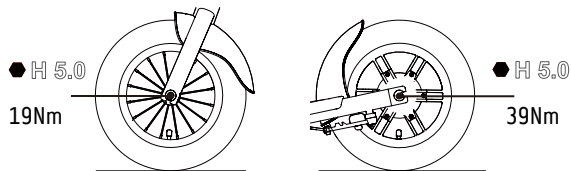

Battery

The battery pack is maintenance-free device. Do not disassemble or modify the battery pack in any circumstances. Use only certified original battery. Connectors must be clean and rust-free. The connectors have coating to protect terminals from rusting; if scratch by foreign object or store in high humidity environment can cause rust and damage the battery. Check for clean and rust-free terminals before and after every ride.

Basic clean

Always disconnect the product from the charger first, turn off the power of the product, and avoid fluid contact with the battery, motor and other electronic parts during cleaning to avoid unforeseen hazard. Do not use a high pressure water jet to clean the product or soak it in water. Do not use thinner or other solvents to clean the product.

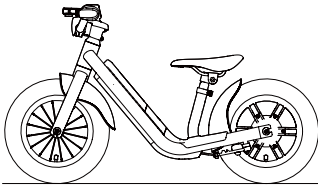

Power off then soft
brush-off dirt & clean
with damp cloths

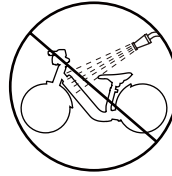

Do not pressure wash

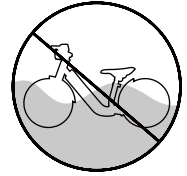

Do not submerge in water

11. Warranty

For general terms of warranty, contact your dealer or visit the website:

www.ducatiurbanemobility.com

We are not obligated to the claim of any defective products causing by the including but not limited to the following reasons:

1. The cosmetic parts and damage or malfunction caused by alteration or repair of any personal other than the authorized dealer.
2. Any damage or malfunction caused by the use of non-genuine parts.
3. Damage, malfunction or loss due to reasons beyond normal use, including incorrect use of power and voltage, abnormal voltages, causing overheating, corrosive environment, chemical reactions, unmaintained products.
4. Products that fail to operate or use according to instructions; traffic accidents, mishandling, abuse, destruction, theft, fire, thunder, floods, hurricanes, etc.
5. Damage or malfunction caused by improper transportation, disassembly, maintenance, storage conditions, removal, etc.
6. The serial number has been removed or damaged to the place that cannot be identify.
7. Purchased from an unauthorized point of sale or second-hand dealer.
8. Any other unreasonable claim and unlawful action that did not mention in this manual, manufacture will not comply the warranty.
9. Normally worn parts (including but not limited to corrosion, scratches, dents, rust and stains) and parts that need to be replaced, such as tires, sprocket, brake pads, etc.



Any implied warranties that may be imposed by law are limited in duration to the applicable warranty period. To the maximum extent permitted by applicable law, in no event, under any law theory or contract, the product provider will not be responsible for any indirect, incidental or consequential damages; including loss of property, time of losses, losses of use, delay in service or incapable to provide services on any covered product.



Disposing of electrical or electronic devices at the end of their life (applicable in all countries of the European Union and in other European systems with separate collection systems)

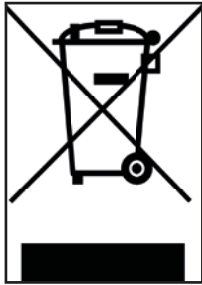

This symbol on the product or on the packaging indicates that the product should not be considered as normal household waste, but should instead be taken to an appropriate collection point for the recycling of electrical and electronic equipment (WEEE).

By ensuring this product is disposed of correctly, you will help prevent potential negative consequences for the environment and human health which could otherwise be caused by inappropriate disposal. Recycling of materials helps to conserve natural resources.

For more detailed information on the disposal and recycling of this product, you can contact your local waste disposal service or the outlet where you purchased it.

In any case it is necessary to dispose of the product according to the regulations in force in the country of use.

Specifically, consumers must not dispose of WEEE as municipal waste, but must dispose of this type of waste separately, in two possible ways:

- 1) At municipal collection centres (also called Eco-pitches, ecological islands), directly or via the collection services of municipal companies, where these are available.
- 2) At sales outlets selling new electrical and electronic equipment.

Here, very small WEEE can be left free of charge (with the longest side less than 25 cm), while larger ones can be left on a 1-on-1 basis, i.e. you can leave the old product when a new one with the same function is purchased.

Should you dispose of electrical or electronic equipment in an illegal manner, the penalties provided for by current legislation on environmental protection may be applied (valid only for Italy).

If WEEE contains batteries or accumulators, these must be removed and disposed of via specific separate waste collection.



Disposal of dead batteries (applicable in all countries of the European Union and in other European systems with separate collection system)



This symbol on the product or packaging indicates that the battery pack should not be considered normal household waste. On some types of batteries, this symbol may be used in combination with a chemical symbol.

The chemical symbols for mercury (Hg) or lead (Pb) are added if the battery contains more than 0.0005% mercury or 0.004% lead.

By ensuring that battery packs are disposed of correctly, you will help prevent potential negative consequences for the environment and health which could otherwise be caused by inappropriate waste handling. Material recycling will help to conserve natural resources. Where for safety, performance or data protection reasons, products require a fixed connection to an internal battery/cell, this must only be replaced by qualified service personnel.

At the end of its life, deliver the product to a collection point suitable for the disposal of electrical and electronic equipment, this will ensure that the battery inside is also disposed of correctly.

For more detailed information on the disposal of the dead battery or the product, you can contact your local waste disposal service or the outlet where you purchased it.

In any case it is necessary to dispose of the battery and/or product according to the regulations in force in the country of use.

NOTE

Read the manual and instructions below in full before using the product.

Product name: MOTOR BIKE

Product type: KID E-BIKE

Year of production: 2021



Note:

- To recharge this electric scooter, use ONLY the supplied battery charger labelled HK-AD-219A100-EU with the following output voltage: 21,9V-1.0A.
- Using another type of charger can damage the product or pose other potential risks.
- Never leave the product to charge unsupervised.
- Store the product at temperatures between 0°C and 35°C (the optimum storage temperature is 25°C)
- Do not recharge the product immediately after use. Allow the product to cool for an hour before charging.
- If you are away for a certain period of time, for example for holidays, and you entrust the device to a third party, leave it in a partially charged state (20-50% charge). Not fully charged.



Declaration of Conformity

M.T. Distribution S.R.L

Address: Via Bargellino 10, 40012 Calderara di Reno (BO), Italy

This declaration of conformity is issued under the sole responsibility of the Manufacturer

Product Brand: VR46

Product Model: VR46 Motor Bike

Description of product: Electric Bike

The object of the declaration described above is in conformity with the relevant EU harmonization legislation:

Directive 2009/48/EC on the safety of toys.

Directive 2014/30/EU on the harmonization of the laws of the Member States relating to electromagnetic compatibility.

Directive 2011/65/EU on the restriction of the use of certain hazardous substances in electrical and electronic equipment.

References to the relevant harmonized standards used:

EN 71-1:2014+A1:2018, EN 71-2:2011+A1:2014, EN 71-3:2019, EN IEC 62115:2020+A11:2020, EN 55014-1:2017+A11:2020, EN 55014-2:1997+A1:2001+A2:2008+AC:1997, EN 61000-3-2:2014, EN 61000-3-3:2013, EN IEC 63000:2018

Factory name: SICHUAN AEE AVIATION TECHNOLOGY CO., LTD.

Factory address: Room 812, enterprise service center, No.17, section 3, west section of Changjiang North Road, Linggang Economic Development Zone, Yibin City, SICHUAN, P.R.C

Date: 14/10/2021

Technical file available from EU headquarter

Declaration Place: Bologna, Italy

First name and surname: Alessandro Summa

Position: CEO

MT DISTRIBUTION S.R.L

Via Bargellino 10, 40012, Calderara di Reno (BO), Italy

Authorized person: Alessandro Summa

Position: CEO

NOTE: This declaration of conformity is only applicable to Electric Scooter sold in countries that follow the CE marking directives.

M.T. DISTRIBUTION SRL
Via Bargellino, 10/b/c
40012 CALDERARA DI RENO (BO)
Cod. Fisc. 071119840877
Partita IVA 041119840877



MOTOR BIKE

Kids e-bike

Manuale dell'utente

Traduzione delle istruzioni originali

Grazie per aver scelto questo prodotto.

Per informazioni o per richiedere un supporto tecnico e assistenza, contattare il rivenditore, oppure visitare il sito web www.vr46e-mobility.com

1. Per prima cosa la sicurezza
2. Parti e etichette di avvertenza
3. Specifiche
4. Manipolazione della batteria e azioni proibite
5. Montaggio
6. Ricarica
7. Idoneità dell'utente
8. Utilizzo
9. Risoluzione dei problemi
10. Pulizia e manutenzione di base
11. Garanzia

1. Per prima cosa la sicurezza



Non lasciare che i bambini al di sotto dei 3 anni utilizzino questo prodotto.

Questa raccomandazione non si basa solo sull'età, il peso o l'altezza, ma fa riferimento anche alle abilità, alla corporatura e alla coordinazione. L'età minima consigliata è solo un'indicazione esemplificativa; potrebbe variare in funzione della corporatura del peso o dalle abilità dell'utente. Non tutti i bambini di 3 anni sono in grado di utilizzare una balance bike. I bambini che non sono in grado di utilizzare comodamente una normale balance bike non dovrebbero provare nemmeno questo prodotto. Il tutore deve permettere ai bambini di utilizzare questo prodotto solo in base alla loro maturità, alle abilità e alla capacità di seguire le regole e le istruzioni. Si raccomanda vivamente agli adulti di non trascurare i suggerimenti del produttore e di non permettere ai bambini di età inferiore ai 3 anni, o ai bambini che hanno più di 3 anni ma sono mentalmente o fisicamente inadeguati, di usare questo prodotto. Questo prodotto è pensato per essere utilizzato solo con l'assistenza dei genitori o dei tutori e quando i bambini sono in grado di salirci comodamente. I bambini potrebbero farsi male se sono mentalmente o fisicamente inadeguati per utilizzare questo prodotto. Se le capacità cognitive dei bambini sono compromesse, non potrebbero comprendere e seguire correttamente le istruzioni per la sicurezza. Le donne in stato di gravidanza, i bambini o gli adulti con patologie cardiache o problemi al collo o alla schiena (ad esempio se hanno subito interventi chirurgici in queste parti del corpo) non possono utilizzare il prodotto né fornire un'adeguata supervisione. È responsabilità e obbligo del tutore educare i bambini all'uso corretto di questo prodotto e seguire le istruzioni di sicurezza, valutando anche se i bambini sono in grado di usare questo prodotto.



Non utilizzare questo prodotto nelle seguenti condizioni: strade generalmente aperte alla circolazione del traffico o in presenza di veicoli, discese ripide, nei pressi di scale, ambienti notturni o con scarsa visibilità, condizioni di pioggia, nebbia, neve, fango, sabbia, ghiaia, sporco, umidità o altri ambienti potenzialmente dannosi. Solo per uso personale; è vietato salire in due persone sulla balance bike. Si prega di non usare questo prodotto per trasportare o trainare altre persone, oggetti o veicoli. Stare lontano da altri veicoli, automobili, piscine o altre zone d'acqua. Utilizzare il prodotto con attenzione; prendere visione e applicare tutte le leggi e i regolamenti locali che regolano e limitano l'uso del prodotto. Questo prodotto viene usato a rischio e pericolo dell'utente.

Il fornitore o il produttore del prodotto non sono responsabili in caso di perdite di proprietà personale, lesioni o morte causate da un uso improprio.



Riporre questo prodotto in un luogo asciutto, fresco e sicuro, al riparo dall'umidità e dalle alte temperature. L'umidità può danneggiare i componenti elettrici. In caso di guasto della batteria al litio, contattare l'agenzia di riciclaggio locale e smaltire la batteria al litio in conformità con le leggi e i regolamenti nazionali o locali.



Per garantire la vostra sicurezza, siete pregati di leggere e comprendere l'intero manuale prima di permettere a un bambino di usare il prodotto. Seguire le norme di sicurezza descritte in questo capitolo; la mancata osservanza delle istruzioni può causare gravi lesioni o addirittura la morte. Applicare sempre il buon senso quando si utilizza il prodotto. Gli utenti si assumono tutte le responsabilità legate all'uso di questo prodotto. Questo manuale deve essere considerato parte integrante del prodotto e deve accompagnare il prodotto in caso di rivendita.

- Questo prodotto è destinato ai bambini di età superiore ai 3 anni e deve essere utilizzato sotto la supervisione di un adulto. Fare pratica con questo prodotto in un'area ampia e privata, prima di utilizzarlo in qualsiasi altro luogo. Questo prodotto è molto sensibile; assicurarsi di seguire le istruzioni contenute in questo manuale per evitare lesioni fisiche. Pendere visione delle leggi e dei regolamenti locali, poiché in alcune aree questo prodotto non può essere usato.
- Indossare sempre un equipaggiamento di protezione adeguato quando si usa il prodotto, come ad esempio scarpe sportive, guanti, casco omologato, gomitiere e ginocchiere, abiti a maniche lunghe e jeans.
- Non utilizzare il prodotto a piedi nudi e non indossare ciabatte e sandali. Assicurarsi che i lacci delle scarpe siano allacciati e rimangano lontani dalla ruota e dal sistema di guida.
- Prima di ogni utilizzo, controllare sempre quanto segue:
(Tutte le parti devono essere sostituite se danneggiate)
 - Assicurarsi che il sistema frenante funzioni correttamente.
 - Assicurarsi che tutte le parti siano posizionate e fissate correttamente, secondo l'impostazione originale.
 - Assicurarsi di applicare una pressione adeguata agli pneumatici e che il battistrada sia in buone condizioni e non ci siano segni di danneggiamento.
 - Assicurarsi che tutte le etichette di avvertimento siano intatte e siano leggibili dall'utente.
 - Utilizzare sempre componenti originali per la manutenzione e assicurarsi che eventuali riparazioni vengano effettuate da un rivenditore autorizzato.



Fare sempre attenzione a eventuali ostacoli che possono bloccare le ruote, costringendo il veicolo a svoltare bruscamente o causandone la perdita di controllo. Evitare persone, animali e altri veicoli (come ad esempio skateboard, biciclette, ecc.).

- Il carico massimo di questo prodotto è 35 kg; non sovraccaricarlo.
- L'aggiunta di un carico aggiuntivo sul manubrio compromette la stabilità del veicolo; non aggiungere alcun tipo di carico nell'area di guida. Se l'utente si sente a disagio durante l'uso del prodotto, è pregato di fermarsi immediatamente.

- Non toccare il motore, i freni e le parti rotanti della balance bike. Il motore, la ruota e il freno generano molto calore se utilizzati ad alta velocità. **NON TOCCARE** per evitare lesioni personali e ustioni.
- Non usare il prodotto per spettacoli o azioni pericolose. Questo prodotto non è progettato per corse acrobatiche.
- Questo prodotto è stato progettato per essere resistente all'acqua, purché utilizzato in modo ragionevole. In ogni caso, evitare il più possibile il contatto con l'acqua. Evitare che l'acqua penetri nel motore e negli altri componenti elettronici. Il cortocircuito può causare un rischio imprevedibile; se immerso nell'acqua, smettere di utilizzare il prodotto e lasciare asciugare all'aria aperta. Chiedere ai rivenditori autorizzati di controllare se è possibile farlo funzionare di nuovo.



Indossare sempre dispositivi di protezione adeguati. Da non utilizzare in strade abitualmente aperte alla circolazione del traffico.

2. Parti e etichette di avvertenza

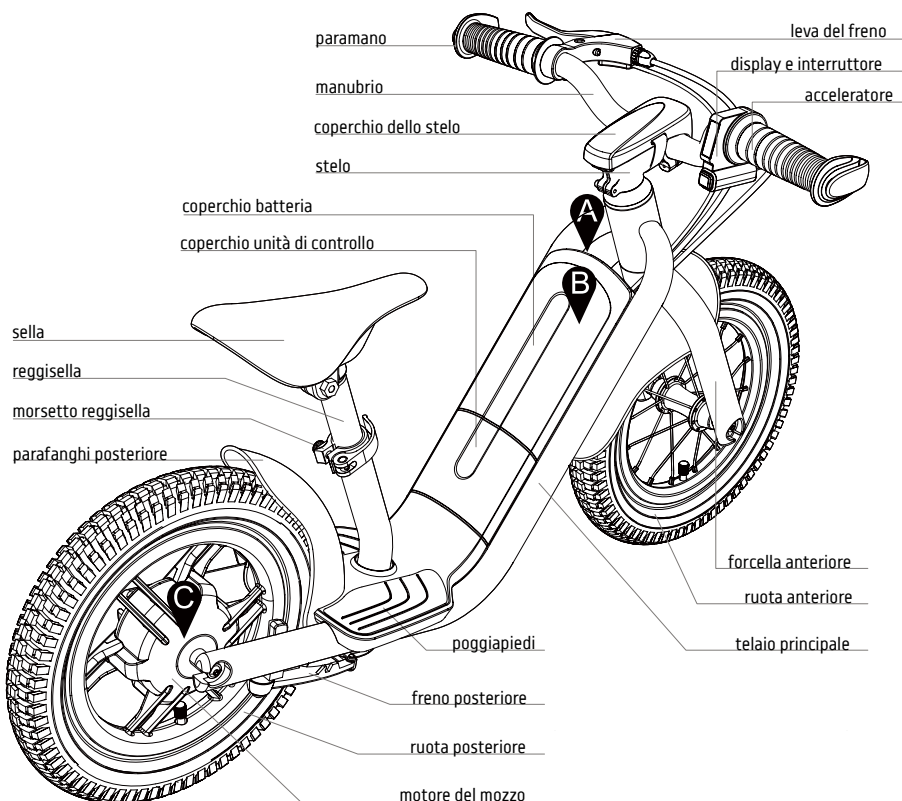

Simboli grafici e loro significato

Fare attenzione alla sicurezza delle mani.



AVVERTENZA!

Per garantire la vostra sicurezza, siete pregati di leggere il manuale d'uso prima di utilizzare il prodotto.

- Non adatto all'uso da parte di bambini di età inferiore ai 3 anni. È obbligatoria la supervisione di un adulto.
- Indossare sempre scarpe sportive, dispositivi di protezione tra cui casco omologato, ginocchiere, gomitiere.
- Indossare sempre i dispositivi di protezione. Non usare nel traffico.
- Non usare questo prodotto per trasportare o trainare altre persone, oggetti o veicoli.
- Non usare questo prodotto delle seguenti condizioni: strade trafficate o in presenza di veicoli, discese ripide, nei pressi di scale, ambienti notturni o con scarsa visibilità, condizioni di umidità o qualsiasi altro ambiente potenzialmente dannoso.



AVVERTENZA!

Mantenersi a distanza dalle parti in movimento.

3. Specifiche

Telaio	Lega AL6061-T6 \ Intradamento cavo interno lega
Forcella	AL6061-T6\Forcella forgiata
Stelo del manubrio	AL6061-T6 forgiato \ Diametro dello stelo: 25,4 mm \ Inclinazione: 7° \ Lunghezza: 50mm
Coperchio dello stelo	TPE
Manubrio	AL6061-T6\440mm
Leva del freno	Leva e staffa in alluminio pressofuso \ software di cut-off corrente motore paracolpi TPE
Paramano	Coperchio in resina \ Sostituibile
Poggiapiedi	AL6061-T6 \ ø25,4mm \ 170mm
Reggisella	Serie per bambini
Sella	AL6061-T6/Leva a rilascio rapido
Morsetto sella	Freno a V
Freno posteriore	Pneumatico da 12" (12½ x2¼) \ Mozzo da 100mm \ Raggi SS \ Cerchio in alluminio forgiato
Ruota anteriore	Pneumatico da 12" (12½ x2¼) - Cerchio mozzo in lega di alluminio monoblocco
Ruota posteriore	
Acceleratore	Integrato: Acceleratore \ Potenza SW \ Modalità SW
Batteria	21,6 V \ 2,75 Ah \ 59,4 Wh (Samsung)
Peso	8,5 kg
Carico max.	35 kg
Velocità max.	12 km/h

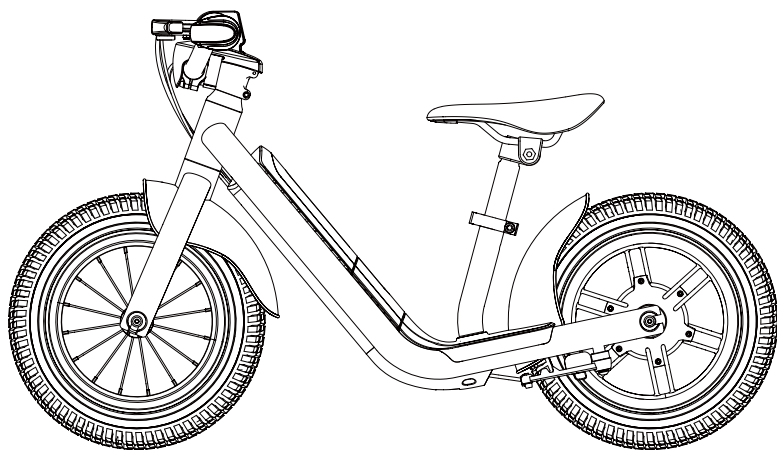

4. Manipolazione della batteria e azioni proibite



connettore

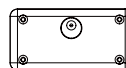

in carica
porta

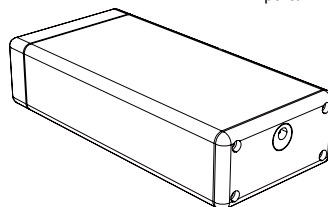
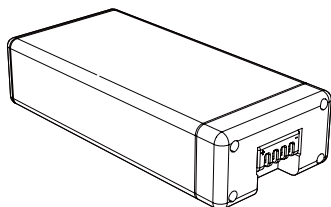

PERICOLO

La cella della batteria contiene sostanze infiammabili e pericolose. L'uso improprio può causare incendi, fumo, esplosioni e gravi lesioni personali o perdite di proprietà. Leggere sempre e rispettare le seguenti indicazioni inerenti alle azioni vietate e dotarsi dei dispositivi di protezione adeguati prima di eseguire qualsiasi operazione sulla batteria. Tenere la batteria lontano da neonati e bambini per evitare eventuali incidenti. Se i bambini più piccoli usano la batteria, i tutori dovranno spiegare loro il metodo di manipolazione corretto e fornire tutte le precauzioni necessarie prima dell'uso, oltre a garantire sempre l'integrità della batteria.

- Usare solo il caricatore dedicato e caricare la batteria secondo le modalità indicate. Dopo ogni uso, ricaricare completamente la batteria per estenderne la vita utile.
- Non caricare la batteria collegandola direttamente ad una presa elettrica o ad un caricatore per accendisigari per auto.
- Non lasciare incustodita la batteria durante la carica e non invertire la polarità del terminale.
- Non caricare la batteria esponendola alla luce diretta del sole o in un ambiente in cui la temperatura può superare i 45°C.
- Non posizionare la batteria vicino al fuoco o a una fonte di calore e non gettarla nel fuoco.
- Non lasciare o utilizzare la batteria in un'auto o in un luogo simile, dove la temperatura interna può superare i 50°C. Non immergere o gettare la batteria in acqua / acqua di mare ecc. e non bagnarla in alcun modo.
- Non cortocircuitare o collegare i terminali (+) positivo e (-) negativo con oggetti metallici. Non riporre la batteria in una tasca o una borsa insieme a oggetti metallici, come ad esempio chiavi, collane, forcine, monete o viti.
- Non forare la batteria con un oggetto appuntito, come ad esempio un ago o un cacciavite.
- Non riscaldare la batteria con oggetti caldi, come ad esempio un saldatore.
- Non colpire con oggetti pesanti, come ad esempio un martello o un peso. Non calpestare la batteria e non lanciarla o farla cadere, per evitare shock meccanici. Non usare batterie gravemente danneggiate o deformate.

- Non smontare la batteria o modificare il design della batteria, compreso il circuito elettrico.
- Non saldare direttamente sulla batteria e non usare o assemblare contemporaneamente batterie vecchie e nuove.
- Non mettere la batteria in un forno a microonde, in un essiccatore o in un contenitore ad alta pressione.
- Non usare o assemblare la batteria con batterie di altre marche, con diversi tipi e/o modelli di batterie, ad es. batterie a secco, batterie al nichel-metallo idrogeno, batterie al nichel-cadmio.
- Non utilizzare la batteria in caso di generazione di elettricità statica (più di 100V), poiché il circuito di protezione della batteria potrebbe danneggiarsi.



Tenere lontano dal fuoco in caso di perdite o cattivi odori. Se il liquido fuoriesce ed entra in contatto con la pelle o i vestiti, lavare immediatamente con acqua fresca. Se il liquido che fuoriesce dalla batteria entra in contatto con gli occhi, non strofinarli, lavarli con acqua pulita e andare immediatamente da un medico. Se i terminali della batteria si sporcano, pulirli con un panno asciutto prima di usare la batteria.

- Coprire i terminali con un nastro isolante adeguato prima dello smaltimento.
- Prima di usare/installare/rimuovere la batteria o usare il caricatore, leggere sempre il manuale dell'utente e rispettare le precauzioni per la manipolazione.
- Sostituire la batteria quando si nota che la sua durata diminuisce.
- Coprire i terminali con del nastro isolante prima dello smaltimento.
- Se la batteria deve essere conservata per un periodo di tempo prolungato, è necessario rimuoverla dall'applicazione; non conservare la batteria in un ambiente in cui la temperatura sia superiore a 50°C o inferiore a - 20.
- Durante la carica, l'uso e la conservazione della batteria, tenerla lontana dai materiali e oggetti con una forte carica elettrostatica.
- Non usare una batteria non ricaricabile come batteria sostitutiva.
- La batteria deve essere rimossa dall'apparecchio prima di essere rottamata.
- L'apparecchio deve essere scollegato dalla rete di alimentazione prima di rimuovere la batteria. La batteria deve essere smaltita in modo sicuro. Fare riferimento alle norme locali per il riciclo della batteria.

5. Montaggio

Contenuto della confezione

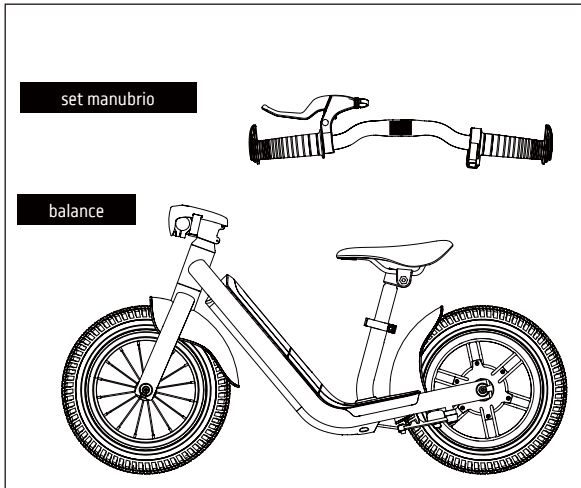

Istruzioni per il montaggio



AVVERTENZA!

Il prodotto deve essere assemblato da un adulto.

Rimuovere con cura le protezioni del prodotto e smaltirle secondo le norme locali.

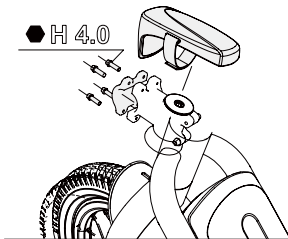

1. Rimuovere il coperchio dello stelo del manubrio, quindi rimuovere con attenzione la parte anteriore dello stelo del manubrio utilizzando gli appositi attrezzi. (chiave esagonale 4.0) Fare attenzione, in quanto le viti possono scivolare fuori dopo essere state allentate

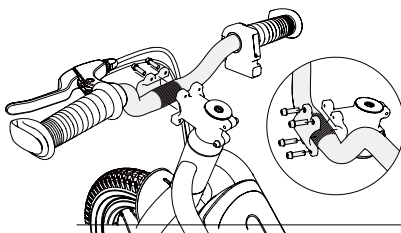

2. Installare il gruppo manubrio e il coperchio anteriore. Stringere tutte e quattro le viti a mano, assicurandosi che il coperchio anteriore e il manubrio siano ben in contatto tra loro.

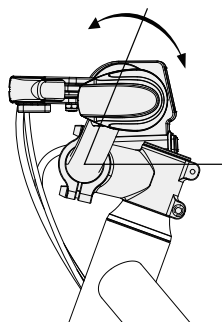

3. Regolare il manubrio nella posizione corretta.

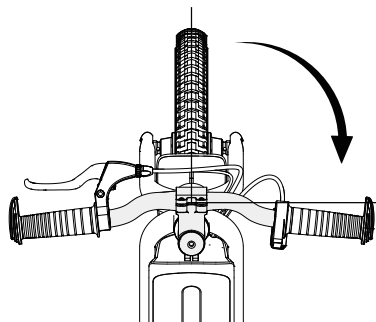

4. Regolare il manubrio nella posizione corretta. Dovrebbe esserci un angolo di 90° tra il pneumatico anteriore e il gruppo manubrio.

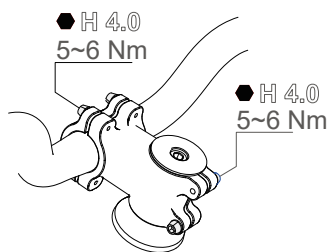

5. Fissare le viti secondo il valore di coppia standard.

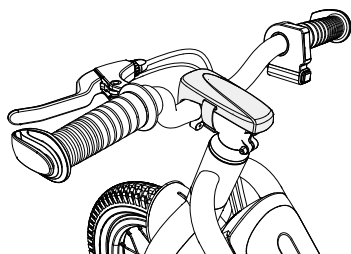

6. Riposizionare il coperchio dello stelo del manubrio. Assemblaggio completato!

⚠ IMPORTANTE!

Individuare dove si trova la valvola del pneumatico e rimuovere il tappo dalla valvola per gonfiare gli pneumatici. Usare un manometro per il gonfiaggio degli pneumatici, per assicurarsi che la pressione del pneumatico corrisponda al valore indicato sul lato del pneumatico. Assicurarsi che non venga emesso un rumore anomalo durante il gonfiaggio del pneumatico e controllarne l'aspetto. Controllare se il pneumatico si adatta bene al cerchio. Se non ci sono problemi, riposizionare il tappo della valvola e stringerlo bene.



Assicurarsi sempre che l'interruttore di alimentazione sia spento prima di eseguire qualsiasi azione. Le istruzioni per l'installazione sono riportate di seguito. Installare correttamente la batteria prima di utilizzare il prodotto. Contattate il rivenditore locale in caso di dubbi sull'installazione.

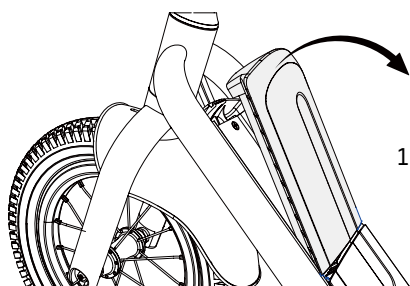
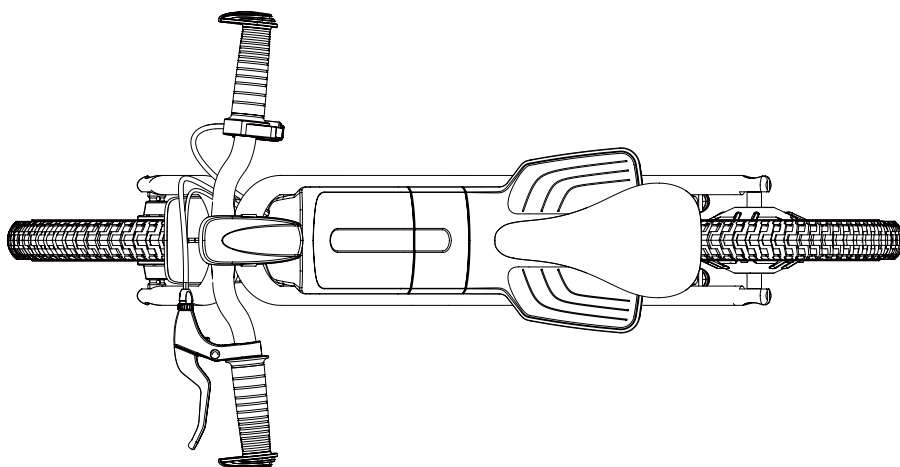

1. Premere il bordo del coperchio batteria per sollevarlo

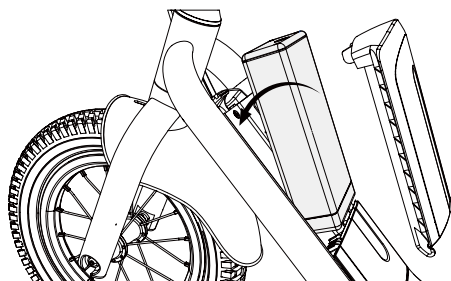

2. Inserire la batteria nell'alloggiamento dedicato sul telaio della bicicletta.

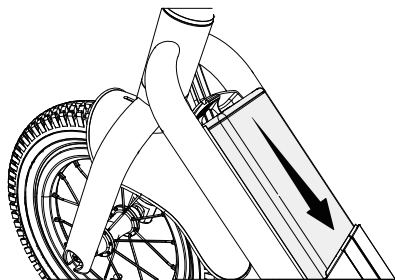

3. Premere la batteria per metterla in posizione e collegata

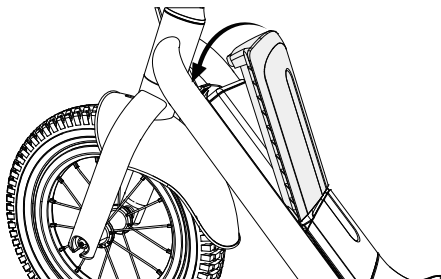

4. Riposizionare il coperchio batteria.

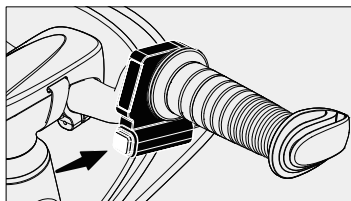

Scollegare l'alimentazione prima di rimuovere la batteria.

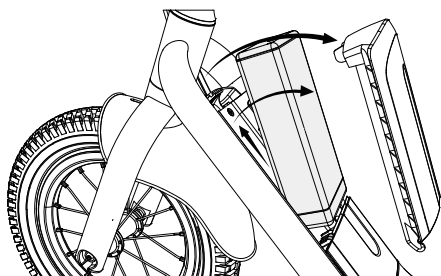

Ripetere la procedura in senso inverso, passaggi da 4 a 1, per rimuovere la batteria.

6. Ricarica

Utilizzare solo il caricabatterie originale, un uso improprio può causare lesioni fisiche e perdita di proprietà. La garanzia non si applica in caso di utilizzo di un caricabatterie non originale.

Non caricare la batteria in prossimità di liquidi infiammabili/fonti di accensione ed evitare sempre il contatto con sostanze infiammabili. Non lasciare il dispositivo incustodito durante la carica.

Non ricaricare il prodotto immediatamente dopo l'uso. Lasciare che il prodotto si raffreddi per un'ora prima del caricamento.

L'interfaccia di carica è dotata di uno slot speciale. Non forzare l'inserimento del connettore, poiché ciò potrebbe causare danni al dispositivo.

Il caricatore è dotato di un indicatore di carica, come raffigurato nell'immagine sottostante (figura 5). L'indicatore del caricatore si accende di rosso quando la batteria è in carica. L'indicatore diventa verde una volta completata la carica.

Rimuovere il caricatore quando l'indicatore del caricabatterie è verde. Il sovraccarico o la scarica eccessiva causeranno danni irreversibili alla batteria o la perdita di proprietà.

Se l'indicatore del caricatore diventa immediatamente verde durante la carica dopo l'uso del prodotto, scollegare il caricatore e lasciare che la batteria si raffreddi prima di ricaricarla. Si tratta del normale fenomeno di protezione intelligente dovuto all'alta temperatura interna della batteria.

La carica può iniziare una volta che la batteria si è raffreddata.

INTERROMPERE LA CARICA! Se la batteria non è completamente carica dopo un certo periodo di tempo, scollegare il caricatore. Contattare il servizio assistenza per ulteriori informazioni.

Questo prodotto utilizza una batteria al litio. Fare sempre molta attenzione durante la manipolazione della batteria. Interrompere la carica della batteria se non viene completata entro il tempo specificato.

Smettere di utilizzare la batteria, se questa diventa insolitamente bollente, emette odore, si decolora, si deforma o se vengono rilevate altre condizioni anomale durante l'utilizzo, la ricarica, la conservazione.

La batteria può essere utilizzata entro i seguenti intervalli di temperatura. Non superare questi intervalli.

Intervalli di temperatura di carica: 0°C ~ 45°C

Intervalli di temperatura di scarica: -20°C ~ 50°C (Le prestazioni della batteria variano in base alla temperatura).

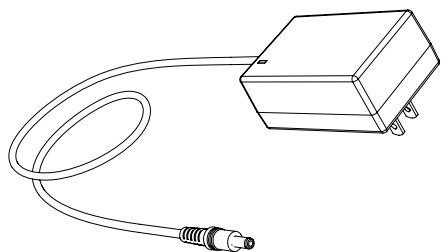

Il caricatore può variare da paese a paese.

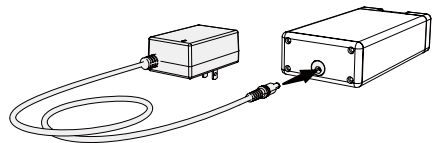

AC110V ~240V CA

Rimuovere la batteria per caricarla.

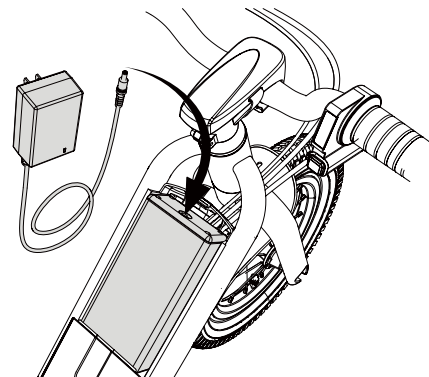

Caricare la batteria lasciandola nel suo alloggiamento.

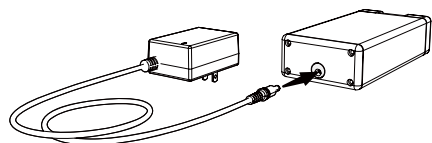

Rosso: in carica

Verde: carica completata



WARNING!

Interrompere la carica se si notano condizioni anomale.



WARNING!

Una carica completa della batteria richiede circa 2~3 ore

7. Idoneità dell'utente

Regolare la posizione della sella

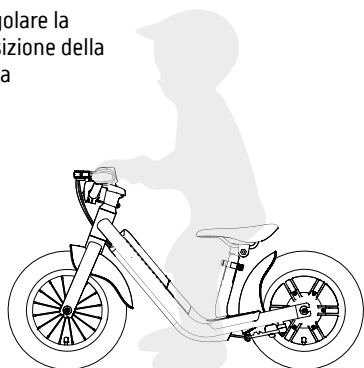

Per assicurarsi che la sella sia posizionata all'altezza corretta, verificare che i piedi del bambino possano toccare comodamente a terra.

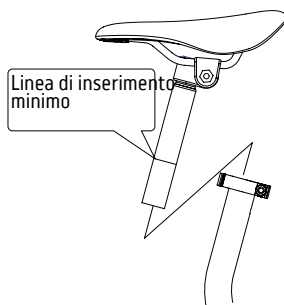

Non fare scorrere il reggisella oltre il punto di "inserimento minimo", come indicato sul reggisella.

Stelo

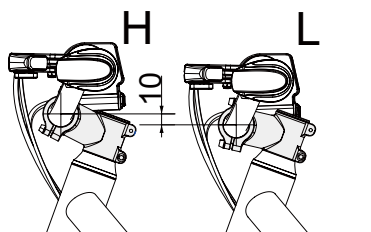

Lo stelo del manubrio può essere installato verso l'alto o verso il basso, per regolare l'altezza tra il manubrio e il pavimento.

Angolo acceleratore

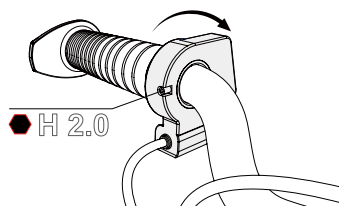

L'acceleratore può essere regolato allentando le viti. Regolare l'acceleratore ad un angolo adatto, in modo che le luci possano essere viste chiaramente.

Angolo leva del freno

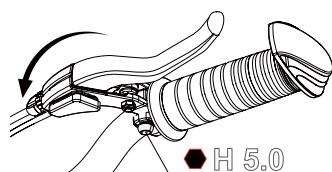

Allentare le viti per regolare la posizione della leva del freno. Regolare la leva del freno a un angolo idoneo per un facile utilizzo da parte dei bambini, quindi stringerla.

Angolo paramano

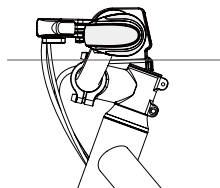

Assicurarsi che il paramano sia rivolto in avanti per garantire una migliore protezione delle mani.

8. Utilizzo



Verificare sempre che la balance bike sia assemblata in ogni sua parte prima di ogni utilizzo.

Usare sempre un equipaggiamento di protezione adeguato per utilizzare la balance bike.

Assicurarsi che i lacci delle scarpe siano ben allacciati.

Rimanere lontani dalle ruote ed evitare qualsiasi pericolo causato dagli indumenti personali.

Indossare abiti adatti, evitando abiti o vestiti larghi.

Non toccare il motore e il sistema frenante, poiché generano molto calore.

Prepararsi all'uso

Precedentemente al primo utilizzo del prodotto, ricaricare completamente la batteria. Accensione/spengimento della balance bike.

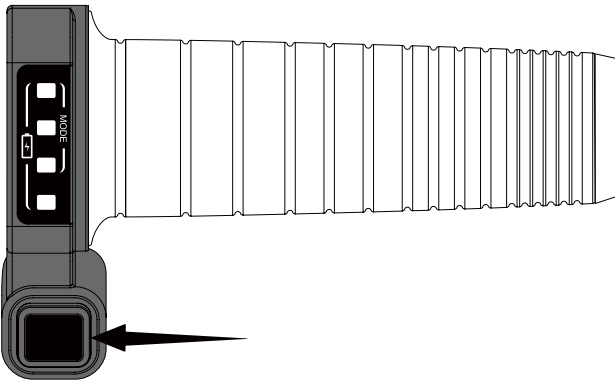

Premere il pulsante per circa 3 secondi.

Dopo l'accensione della balance bike, la modalità di velocità corrente verrà visualizzata per prima; 3 secondi dopo, verrà visualizzata la capacità della batteria.

Premere nuovamente il pulsante di accensione per controllare la modalità di velocità corrente.

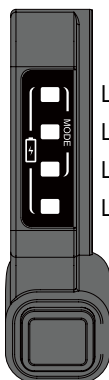

LED-1
LED-2
LED-3
LED-4

Capacità della batteria

70%~99%

50%~69%

30%~49%

10%~29%

Le luci iniziano a lampeggiare quando la capacità della batteria è inferiore al 10%.

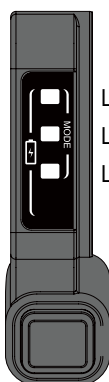

LED-1
LED-2
LED-3

Modalità di velocità

Età 6+

Modalità 3 (alta velocità)

Età 3~6

Modalità 2 (standard)

Modalità 3 (bassa velocità)

Imparare a controllare l'acceleratore.

Imparare a stare in equilibrio e a mettere i piedi sui poggipiedi.

Imparare a usare i piedi e a controllare i freni a mano per fermare la balance bike.

Cambiamento della modalità di velocità

(questa operazione può essere svolta solo da un adulto)

Ruotare l'acceleratore fino a fine corsa e, contemporaneamente, premere il pulsante di accensione per almeno 3 secondi, in modo da potere modificare la modalità di velocità. (Questa operazione può essere eseguita solo quando l'alimentazione è spenta)

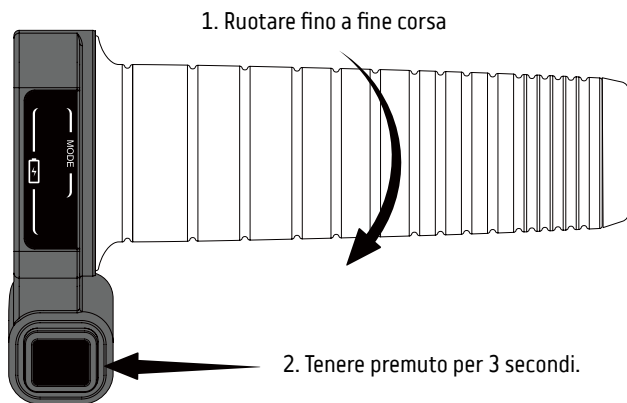

Durante la fase di modifica della modalità di velocità, premere il pulsante di accensione per scorrere le diverse modalità di velocità.

Modalità 1

Bassa velocità

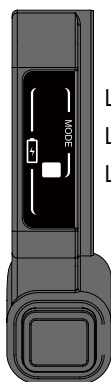

LED-1
LED-2
LED-3

Modalità 2

Standard

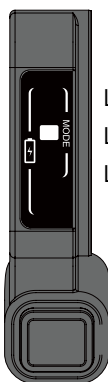

LED-1
LED-2
LED-3

Modalità 3

Alta velocità

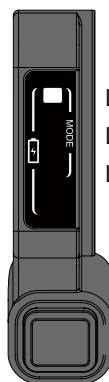

LED-1
LED-2
LED-3

Una volta in pausa nella modalità di velocità selezionata, premere a lungo il pulsante di accensione per spegnere la balance bike e riaccenderla. A questo punto, potrete utilizzare la bicicletta alla modalità di velocità selezionata. (*Ciò serve ad evitare che i bambini cambino da soli le modalità di velocità senza la supervisione e il permesso di un adulto.) Età 6+ per modalità alta velocità. Avvertenza! Questa modalità non è adatta ai bambini al di sotto dei 6 anni a causa dell'elevata velocità. I bambini di età compresa tra 3 e 6 anni dovranno utilizzare la bassa velocità e la modalità standard. Avvertenza! Questa modalità non è adatta ai bambini al di sotto dei 3 anni a causa dell'elevata velocità.



IMPORTANTE!













La balance bike si spegnerà da sola dopo 10 minuti di inutilizzo.

9. Risoluzione dei problemi



AVVERTENZA!

Se si verifica un problema che può causare un guasto alla balance bike, sul display verrà visualizzato il segnale di errore. Nella tabella seguente vengono riportati i segnali di errore che corrispondono a diverse anomalie. Quando la balance bike invia un segnale di errore, contattare il rivenditore per la riparazione, fornire le informazioni corrispondenti al rivenditore locale e **NON** utilizzare la bicicletta fino a quando il problema non è risolto.

 <p>LED-1</p>	<p>Il motore si sta surriscaldando. Non toccatelo e lasciarlo raffreddare per almeno 30 minuti prima di riavviare il sistema.</p>	 <p>LED-2</p>	<p>Il sistema rileva che la temperatura della batteria è insolitamente alta. Sospendere l'uso del prodotto e lasciarlo raffreddare per almeno 30 minuti.</p>
 <p>LED-3</p>	<p>Il motore posteriore non funziona. Rilasciare l'acceleratore e arrestare la balance bike fino a quando il problema non è risolto.</p>	 <p>LED-4</p>	<p>Avviso di batteria scarica. Ricaricare o sostituire immediatamente la batteria.</p>
 <p>LED-1 LED-2</p>	<p>Segnale di errore dei motori. Si prega di contattare il rivenditore autorizzato</p>	 <p>LED-1 LED-3</p>	<p>Errore del sensore del freno posteriore. Contattare il rivenditore autorizzato.</p>
 <p>LED-1 LED-4</p>	<p>Errore dell'unità di controllo del motore o del sistema. Contattare il rivenditore autorizzato.</p>	 <p>LED-2 LED-3</p>	<p>Errore di sovraccarico corrente dell'unità di controllo del motore. Contattare il rivenditore autorizzato.</p>
 <p>LED-2 LED-4</p>	<p>Accelerazione anomala. Contattare il rivenditore autorizzato.</p>	 <p>LED-3 LED-4</p>	<p>Accelerazione anomala. Contattare il rivenditore autorizzato.</p>
 <p>LED-1 LED-2 LED-3</p>	<p>Batteria non compatibile. Utilizzare solo la batteria E2 sulla balance bike E2.</p>	 <p>LED-1 LED-2 LED-3 LED-4</p>	<p>Malfunzionamento della comunicazione di sistema, contattare il rivenditore autorizzato.</p>

Per ulteriori domande riguardanti la balance bike, contattare il rivenditore locale.

Errore	Causa	Soluzione
Il motore non si avvia	Interruttore di accensione	Accendere l'alimentazione.
La batteria non si carica	Problema elettrico	Controllare se il terminale di scarica non è allineato al terminale di collegamento.
	Porta di carica della batteria	Caricare la batteria separatamente; se funziona correttamente, contattare il rivenditore locale per sostituire la porta di carica nel vano elettrico.
	Caricabatterie	Controllare se la presa a muro / il caricatore / la spina di ricarica sono allentati, in tal caso, sostituirli o ricollegarli e riprovare.
	Cavi e fili	Anche l'allentamento interno di cavi e fili potrebbe essere una causa di questo problema. Contattare il rivenditore locale per risolvere il problema.
La balance bike non funziona bene	Condizioni di guida sfavorevoli	Guida su superfici piane e dure.
	Sovraccarico	Il carico massimo è 35 kg; ridurre il carico.
	Surriscaldamento	Per motivi di sicurezza, l'unità di controllo del motore ridurrà la velocità o arresterà il sistema se la temperatura del motore aumenta rapidamente. Sospendere l'uso del prodotto e lasciare che il motore si raffreddi.
	Bassa pressione	Gonfiare le ruote e controllare la pressione utilizzando il manometro.
	Pastiglie dei freni	Una regolazione errata del sistema frenante può causare un'alta resistenza all'intero sistema. Fare riferimento al capitolo 10 per regolare correttamente il sistema frenante.
La balance bike funziona ma si ferma involontariamente	Cavi e fili	Se la bicicletta funziona ma si ferma involontariamente, è molto probabile che i cavi e i fili siano difettosi. Contattare il rivenditore locale per risolvere il problema il più presto possibile.
	Sensore del freno	Un sensore dei freni difettoso può causare l'arresto involontario della bicicletta. Controllare e, se necessario, pulire la fessura della leva del freno con una spazzola. Assicurarsi che il cavo del freno ritorni dolcemente nella sua posizione originale dopo ogni frenata. Se il problema persiste, contattare il rivenditore locale per risolvere il problema il più presto possibile.
Il motore continua a funzionare tirando il freno.	Sensore del freno	Sensore del freno difettoso, spegnere immediatamente la bicicletta. Sospendere l'uso della bicicletta e contattare il rivenditore locale. Non usare la bicicletta prima che tutti i problemi siano stati risolti.

Per ulteriori domande riguardanti la balance bike, contattare il rivenditore locale.

10. Pulizia e manutenzione di base



La regolazione del sistema frenante viene effettuata a rischio e pericolo dell'utente. In caso di dubbi sulla regolazione, contattare il rivenditore locale.

Contattare il rivenditore locale se i freni non funzionano correttamente o si consumano in modo anomalo.

Freno

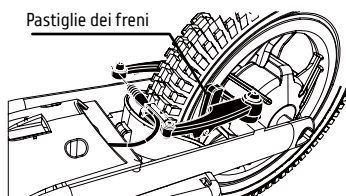

Controllare il battistrada e la pressione degli pneumatici prima di ogni utilizzo. Gonfiare le ruote alla pressione indicata per assicurarsi che funzionino correttamente. Ispezionare con attenzione il battistrada degli pneumatici. Se dovessero esserci flessioni, crepe, tagli, oggetti incastrati e un'anomala usura della superficie, sostituire immediatamente gli pneumatici. Usare un manometro per controllare che la pressione degli pneumatici sia normale. Consultare le indicazioni riportate sulla parete laterale degli pneumatici. Evitare il contatto con la luce del sole diretta, con olio e altre fonti di calore. I raggi UV, i prodotti chimici corrosivi e altre sostanze che reagiscono al contatto con la gomma possono compromettere la durata di vita e l'integrità del pneumatico.

Pneumatici

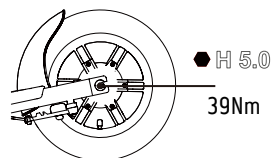
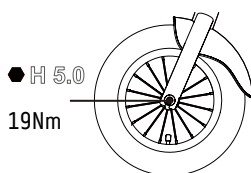

Batteria

Il gruppo batteria non richiede manutenzione. Non smontare o modificare in nessun caso il gruppo batteria. Utilizzare solo batterie originali certificate. I connettori devono essere puliti e privi di ruggine. I connettori sono dotati di un rivestimento pensato per proteggere i terminali dalla ruggine; se vengono graffiati da un corpo estraneo o conservati in un ambiente con un'elevata umidità, possono arrugginirsi e danneggiare la batteria. Controllare che i terminali siano puliti e privi di ruggine prima e dopo ogni utilizzo.

Pulizia di base

Sc Collegare sempre il prodotto dal caricatore, spegnere il prodotto e fare attenzione che la batteria, il motore e le altre parti elettroniche non vengano a contatto con alcun liquido durante la pulizia, per evitare rischi imprevisti. Non usare un getto d'acqua ad alta pressione per pulire il prodotto e non immergerlo in acqua. Non utilizzare diluenti o solventi per pulire il prodotto.

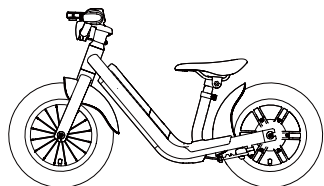

egnere quindi pulire
con una spazzola
morbida e terminare
con un panno umido

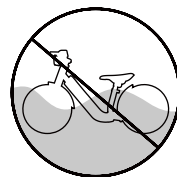
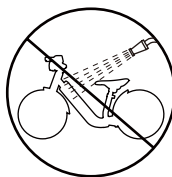

Non effettuare lavaggi a pressione non immergere in acqua

11. Garanzia

Per le condizioni generali della garanzia, rivolgersi al rivenditore oppure visitare il sito Web:

www.ducatiurbanemobility.com

Non siamo obbligati al reclamo di eventuali prodotti difettosi per i seguenti motivi:

1. Parti estetiche danneggiate, danni o malfunzionamenti causati da modifiche o riparazioni effettuate da personale non autorizzato.
2. Danni o malfunzionamenti causati dall'uso di parti non originali.
3. Danni, malfunzionamenti o perdite dovuti a condizioni di uso improprio, compreso l'uso scorretto dell'alimentazione e della tensione, l'applicazione di tensioni anomale che causano il surriscaldamento del prodotto, ambiente corrosivo, reazioni chimiche, prodotti non sottoposti a regolare manutenzione.
4. Prodotti non utilizzati secondo le istruzioni fornite; incidenti stradali, gestione impropria, uso errato, distruzione, furto, incendio, tuoni, inondazioni, uragani, ecc.
5. Danni o malfunzionamenti causati da condizioni improprie di trasporto, smontaggio, manutenzione, conservazione, rimozione ecc.
6. Numero di serie rimosso o danneggiato in modo da non potere essere identificato.
7. Acquisto del prodotto presso un punto vendita non autorizzato o un rivenditore di seconda mano.
8. Qualsiasi reclamo irragionevole e azione illegale non espressamente citati nel presente manuale ai quali non si applica la presente garanzia.
9. Parti normalmente usurate (compreso, in via esemplificativa ma non esaustiva, in caso di corrosione, graffi, ammaccature, ruggine e macchie) e parti che devono essere regolarmente sostituite, come ad esempio pneumatici, pignone, pastiglie dei freni, ecc.



PRECAUZIONE!

Qualsiasi garanzia implicita che possa essere imposta per legge ha una durata limitata, in base al periodo di validità della garanzia. Nella misura massima consentita dalla legge in vigore, in nessun caso, in virtù di nessun contratto o teoria legislativa, il fornitore del prodotto non potrà essere considerato responsabile per eventuali danni indiretti, accidentali o consequenziali, ivi compresa la perdita di proprietà, i tempi delle perdite, perdite di utilizzo, ritardi di servizio o impossibilità di fornire servizi per qualsiasi prodotto contemplato.

 **PRECAUZIONE**

Smaltimento dei dispositivi elettrici o elettronici al termine della loro vita utile (applicabile in tutti i Paesi dell'Unione europea e in altri sistemi europei con sistemi di raccolta differenziata)

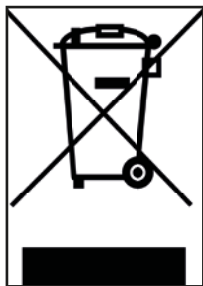

Questo simbolo sul prodotto o sull'imballaggio indica che il prodotto non deve essere considerato come rifiuto domestico normale, ma che deve invece essere portato in un punto di raccolta appropriato, per il riciclo delle apparecchiature elettriche ed elettroniche (RAEE).

Garantendo che questo prodotto viene smaltito in modo corretto, si aiuterà a prevenire potenziali conseguenze negative per l'ambiente e per la salute umana, che potrebbero altrimenti essere causate da uno smaltimento non idoneo. Il riciclo dei materiali aiuta a preservare le risorse naturali.

Per informazioni più dettagliate sullo smaltimento e sul riciclo di questo prodotto, contattare l'ente locale preposto allo smaltimento oppure la rivendita presso cui è stato acquistato.

In ogni caso, è necessario smaltire il prodotto in base alle normative in vigore presso il Paese di utilizzo.

Nello specifico, i consumatori non devono smaltire i RAEE come rifiuti urbani, ma devono provvedere allo smaltimento differenziato, in due modi possibili:

- 1) Presso centri di raccolta urbani (denominati anche eco-pitch, isole ecologiche), direttamente o tramite i servizi di raccolta svolti dalle aziende municipali, ove disponibili.
- 2) Presso le rivendite che si occupano della vendita delle apparecchiature elettriche ed elettroniche.

Qui, è possibile lasciare gratuitamente RAEE molto piccoli (con il lato più lungo inferiore a 25 cm), mentre quelli più grandi possono essere lasciati in modalità 1-on-1, ossia il prodotto obsoleto può essere lasciato quando ne viene acquistato uno nuovo con le medesime funzioni.

In caso di smaltimento delle apparecchiature elettriche ed elettroniche in modo illegale, possono essere applicate le sanzioni previste dalle legislazioni in vigore sulla protezione dell'ambiente (valido solo per l'Italia).

Se il RAEE contiene batterie o accumulatori, è necessario rimuoverli e smaltirli tramite servizi specifici di raccolta dei rifiuti differenziata.



Smaltimento di batterie esaurite (applicabile in tutti i Paesi dell'Unione europea e in altri sistemi europei con sistemi di raccolta differenziata)



Questo simbolo sul prodotto o sull'imballaggio indica che il pacco batteria non deve essere considerato come un normale rifiuto domestico. Su alcuni tipi di batterie, questo simbolo può essere utilizzato in abbinamento al simbolo chimico.

I simboli chimici per il mercurio (Hg) o il piombo (Pb) vengono aggiunti se la batteria contiene più dello 0,0005% di mercurio o 0,004% di piombo.

Garantendo che i pacchi batteria vengano smaltiti correttamente, si aiuterà a prevenire potenziali conseguenze negative per l'ambiente e la salute, che potrebbero essere altrimenti causate da una non adeguata gestione dei rifiuti. Il riciclo dei materiali aiuterà a preservare le risorse naturali. Laddove per ragioni di sicurezza, prestazioni o protezione dei dati, i prodotti richiedano un collegamento fisso a una cella/batteria interna, questa deve essere sostituita unicamente dal personale dell'assistenza qualificato.

Al termine della vita utile, consegnare il prodotto a un punto di raccolta idoneo per lo smaltimento di apparecchiature elettriche ed elettroniche; in questo modo, sarà garantito anche il corretto smaltimento della batteria interna.

Per informazioni più dettagliate sullo smaltimento della batteria esaurita o del prodotto, rivolgersi al servizio di smaltimento rifiuti locali oppure alla rivendita presso cui è stato effettuato l'acquisto.

In ogni caso, è necessario smaltire la batteria e/o il prodotto in conformità alle normative in vigore presso il Paese di utilizzo.

NOTA

Leggere a fondo il manuale e le istruzioni seguenti, prima di utilizzare il prodotto.

Nome del prodotto: MOTOR BIKE

Tipo di prodotto: KID E-BIKE

Anno di produzione: 2021



NB:

- Per ricaricare questa balance bike elettrica, utilizzare SOLO il caricabatterie in dotazione, etichettato HK-AD-219A100-EU, con la seguente tensione in uscita: 21,9V-1,0A.
- L'utilizzo di qualsiasi altro tipo di caricatore può danneggiare il prodotto o implicare rischi potenziali.
- Non lasciare mai il prodotto in carica senza supervisione.
- Conservare il prodotto a temperature comprese tra 0°C e 35°C (la temperatura di conservazione ottimale è 25°C).
- Non ricaricare il prodotto immediatamente dopo l'uso. Lasciare che il prodotto si raffreddi per un'ora prima del caricamento.
- Se ci si allontana per un certo periodo di tempo, ad es. per le vacanze, e si affida il dispositivo a una terza parte, lasciarlo con una carica parziale (20-50% di carica). Non caricato completamente.



Declaration of Conformity

M.T. Distribution S.R.L

Address: Via Bargellino 10, 40012 Calderara di Reno (BO), Italy

This declaration of conformity is issued under the sole responsibility of the Manufacturer

Product Brand: VR46

Product Model: VR46 Motor Bike

Description of product: Electric Bike

The object of the declaration described above is in conformity with the relevant EU harmonization legislation:

Directive 2009/48/EC on the safety of toys.

Directive 2014/30/EU on the harmonization of the laws of the Member States relating to electromagnetic compatibility.

Directive 2011/65/EU on the restriction of the use of certain hazardous substances in electrical and electronic equipment.

References to the relevant harmonized standards used:

EN 71-1:2014+A1:2018, EN 71-2:2011+A1:2014, EN 71-3:2019, EN IEC 62115:2020+A11:2020, EN 55014-1:2017+A11:2020, EN 55014-2:1997+A1:2001+A2:2008+AC:1997, EN 61000-3-2:2014, EN 61000-3-3:2013, EN IEC 63000:2018

Factory name: SICHUAN AEE AVIATION TECHNOLOGY CO., LTD.

Factory address: Room 812, enterprise service center, No.17, section 3, west section of Changjiang North Road, Linggang Economic Development Zone, Yibin City, SICHUAN, P.R.C

Date: 14/10/2021

Technical file available from EU headquarter

Declaration Place: Bologna, Italy

First name and surname: Alessandro Summa

Position: CEO

MT DISTRIBUTION S.R.L

Via Bargellino 10, 40012, Calderara di Reno (BO), Italy

Authorized person: Alessandro Summa

Position: CEO

NOTE: This declaration of conformity is only applicable to Electric Scooter sold in countries that follow the CE marking directives.

M.T. DISTRIBUTION SRL
Via Bargellino, 10/b/c
40012 CALDERARA DI RENO (BO)
Cod. Fisc. 071119840877
Partita IVA 041119840877



MOTOR BIKE

Kids e-bike

Manual del usuario

Instrucciones originales

Gracias por elegir este producto.

Para obtener información, soporte técnico y asistencia, póngase en contacto con su distribuidor o visite el sitio web www.vr46e-mobility.com

1. La seguridad ante todo
2. Piezas y etiquetas de advertencia
3. Especificaciones
4. Manipulación de la batería y acciones prohibidas
5. Montaje
6. Carga
7. Prueba del piloto
8. Funcionamiento
9. Solución de problemas
10. Limpieza y mantenimiento básico
11. Garantía

1. La seguridad ante todo

ADVERTENCIA

Es recomendable evitar que los niños menores de 3 años utilicen este producto.

Esta sugerencia no se basa únicamente en la edad, el peso o la altura, sino que también tiene en cuenta las habilidades, el tipo de cuerpo y la coordinación. La edad mínima sugerida para el usuario solo es una estimación, puede variar según el tipo de cuerpo, el peso o las habilidades del usuario. No todos los niños de 3 años pueden montar en una bicicleta de equilibrio. Los niños que no sean capaces de montar en una bicicleta cómodamente no deben intentar hacerlo. La persona responsable solo debe permitir que los niños monten en el producto si están suficientemente maduros, tienen habilidad para hacerlo y la capacidad de seguir las reglas e instrucciones. Se recomienda encarecidamente a los adultos que no desatendan las sugerencias del fabricante y no permitan que los niños menores de 3 años o los niños mayores de 3 años pero inadecuados mental o físicamente utilicen este producto. Este producto solo se puede utilizar con la ayuda de los padres o tutores y cuando los niños son capaces de montar en él cómodamente. Los niños podrían lesionarse si no están en condiciones mentales o físicas adecuadas mientras utilizan este producto. Si la capacidad cognitiva de los niños se ve afectada, se produciría una confusión a la hora de entender y seguir las instrucciones de seguridad. Las mujeres embarazadas, los niños o los adultos con enfermedades de corazón, cuello o dorsales (o que hayan sido operados de estas partes) tienen prohibido el uso del producto o su supervisión. Es responsabilidad y obligación de los padres educar a sus hijos en el uso correcto de este producto y seguir las correspondientes instrucciones de seguridad, así como evaluar si sus hijos tienen capacidad suficiente para utilizar este producto.



ADVERTENCIA

No utilice este producto en las siguientes condiciones: carreteras habitualmente abiertas con circulación de tráfico o cuando haya vehículos alrededor, pendientes pronunciadas, en o cerca de escaleras, en ambientes nocturnos o de baja visibilidad, lluvia, niebla, nieve, barro, arena, grava, suciedad, tiempo húmedo o cualquier otro entorno potencialmente peligroso. Se prohíbe el uso personal de la bicicleta de dos plazas. No utilice este producto para transportar o arrastrar a otras personas, objetos o vehículos. Manténgase alejado de otros vehículos y automóviles; de las piscinas u otras zonas acuosas. Utilice el producto con cuidado; compruebe y siga las leyes y reglamentos locales que puedan afectar a la manera y el lugar donde se debe usar este producto. Utilice este producto bajo su propio riesgo.

El proveedor o el fabricante de este producto no se hace responsable de ninguna pérdida de bienes personales ni de las lesiones o la muerte causadas por un uso inadecuado.

ALMACENAMIENTO

Guarde este producto en un lugar seco, fresco y seguro, evite la humedad y las altas temperaturas. La humedad puede hacer que los componentes eléctricos se dañen. Cuando la batería de litio falle, póngase en contacto con su agencia local de reciclaje y elimínela de acuerdo con las leyes y regulaciones nacionales o locales.



Por su seguridad, lea y comprenda la totalidad de este manual antes de permitir que un niño utilice el producto. Siga las normas de seguridad de este capítulo; su incumplimiento puede causar lesiones graves o la muerte. Maneje este producto con sentido común. Los usuarios asumen su propio riesgo al utilizar este producto. Este manual debe considerarse parte del producto y permanecer con él en caso de que se venda.

- Este producto está destinado a niños mayores de 3 años y debe utilizarse bajo la vigilancia de un adulto. Pruebe este producto en una zona amplia y privada antes de montarlo en cualquier otro lugar. Este producto es muy sensible, asegúrese de seguir las instrucciones de este manual para evitar daños personales. Compruebe las leyes y reglamentos locales, en algunas zonas no está permitido el uso de este producto.
- Lleve siempre el equipo de protección adecuado cuando utilice este producto, como calzado deportivo, guantes, casco homologado, coderas y rodilleras.
- No te descalces ni llesve zapatillas o sandalias. Asegúrese de que los cordones de los zapatos están abrochados y de que se mantienen fuera del sistema de ruedas y conducción.
- Compruebe siempre las siguientes cosas antes de montar en el vehículo:

(Todas las piezas deben ser reemplazadas si están dañadas)

- Asegúrese de que el sistema de frenado funciona correctamente.
- Asegúrese de que todas las piezas están en su sitio y bien sujetas como en el ajuste original.
- Asegúrese de que la presión y el dibujo de los neumáticos están en buen estado y de que no se han producido daños.
- Asegúrese de que todas las etiquetas de advertencia están intactas y de que el usuario puede leerlas.
- Utilice siempre componentes originales para el mantenimiento y reparados por un distribuidor autorizado.



Esté siempre atento a los obstáculos que puedan atascarse en la rueda, obligar al vehículo a girar bruscamente o a perder el control. Evite a las personas, animales y otros vehículos (como monopatines, bicicletas, etc.).

- La carga máxima de este producto es de 35 kg, no lo sobrecargue.
- Añadir carga en el manillar afectará a la estabilidad del vehículo, no incorpore carga junto a la mano del conductor. Si el conductor se siente incómodo al conducir este producto, debe detenerse de inmediato.
- No toque el motor, los frenos ni las piezas giratorias de esta bicicleta. El motor, la rueda y el freno generarán mucho calor después de funcionar a alta velocidad, **NO LOS TOQUE** para evitar daños personales como quemaduras.

- No utilice este producto para realizar actuaciones o cualquier acción peligrosa. Este producto no está diseñado para realizar acrobacias.
- Este producto ha sido diseñado para resistir al agua dentro de un rango de uso razonable. No obstante, evite el agua en la medida de lo posible. Evite el acceso al motor y a otros componentes electrónicos. Un cortocircuito puede provocar un riesgo imprevisible; si el producto se empapa de agua, deje de usarlo y séquelo al aire libre. Pida a un distribuidor autorizado que compruebe si puede volver a funcionar.



Debe usarse un equipo de protección. No debe utilizarse en carreteras habitualmente abiertas con circulación de tráfico.

2. Piezas y etiquetas de advertencia

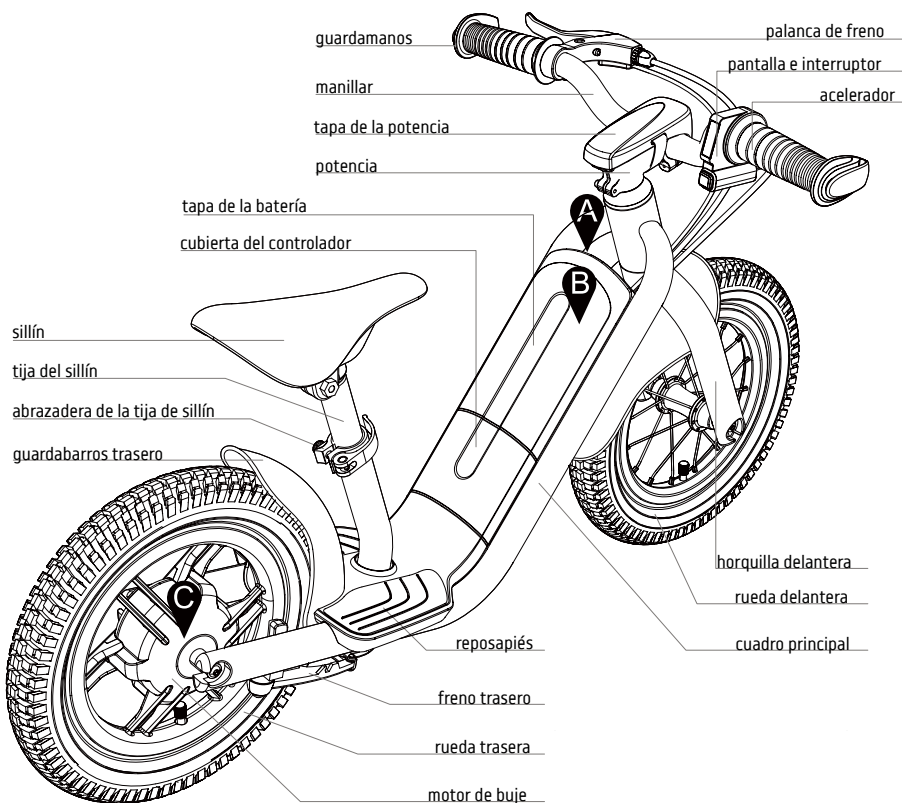

Etiqueta y contexto

Preste atención a la seguridad de las manos.



Para su seguridad, lea el manual de instrucciones antes de utilizar este producto.

- No apto para usuarios menores de 3 años. Es necesaria la vigilancia de un adulto. - Lleve siempre calzado deportivo y equipo de protección como casco cualificado, rodilleras y coderas. - Se debe usar equipo de protección. No debe utilizarse en el tráfico. - No utilice este producto para llevar o arrastrar a otras personas, objetos o vehículos. - No utilice este producto en las siguientes condiciones: carreteras con tráfico o con vehículos alrededor, pendientes pronunciadas, en o cerca de escaleras, de noche o en un entorno de baja visibilidad, con tiempo húmedo o en cualquier otro ambiente potencialmente peligroso.



Manténgase alejado de las partes móviles.

3. Especificaciones

Cuadro	Aleación AL6061-T6 \N Enrutamiento interno de los cables
Horquilla	Aleación AL6061-T6 \N Forjado Extremo de la horquilla
Potencia	AL6061-T6 Forjado \Diámetro del vástago: 25.4 mm \ Subida: 7° \ Longitud: 50 mm
Cubierta de la potencia	TPE
Manillar	AL6061-T6 \ 440mm
Palanca de freno	Palanca y soporte de aluminio fundido a presión - Corte de motor SW
Guarda de manos	TPE
Reposapiés	Cubierta de resina \N reemplazable
Tija de sillín	AL6061-T6 \ \varnothing 25.4mm \ 170mm
Sillín	Serie infantil
Abrazadera del asiento	AL6061-T6 / palanca de liberación rápida
Freno trasero	V-Brake
Rueda delantera	Neumático de 12" (12½ x 2¼) \ 100mm Hub \ Radios SS \ llanta forjada ALU
Rueda trasera	Neumático de 12" Pneumatic Tire (12½ x 2¼) \ One-piece ALU alloy Hubmotor Rim Integrated: Speed Throttle \ Power SW \ Mode SW
Acelerador	21.6V \ 2.75 Ah \ 59.4Wh (Samsung)
Batería	8.5 kg
Peso	35 kg
Carga máxima	12 kmh
Velocidad máxima	

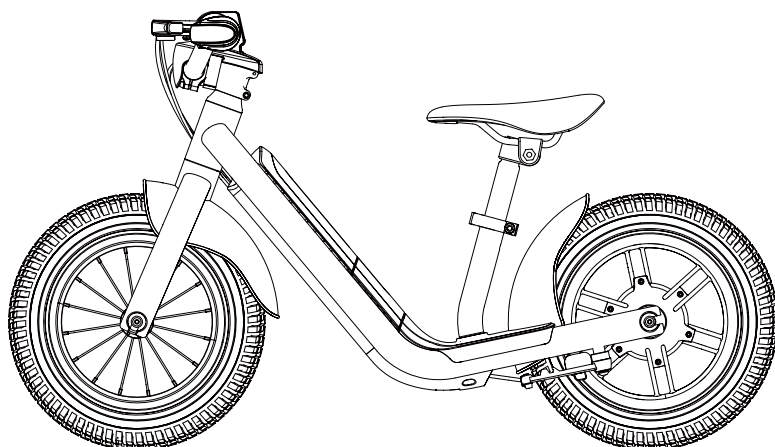

4. Manipulación de la batería y acciones prohibidas

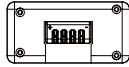

conector

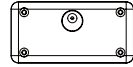

cargando
puerto

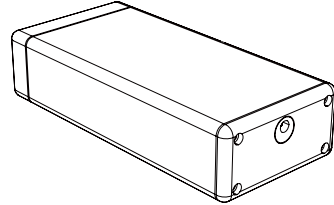
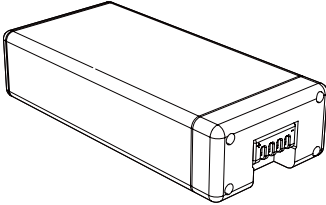

PELIGRO

La celda de la batería contiene sustancias inflamables y peligrosas. Un manejo incorrecto puede causar fuego, humo, explosión y graves lesiones personales o pérdidas materiales. Lea y respete siempre las siguientes prohibiciones y use un equipo de protección adecuado antes de realizar cualquier operación relacionada con la batería. Mantenga la batería fuera del alcance de los niños para evitar accidentes. Si los niños pequeños utilizan la batería, sus tutores deben explicarles el método de manejo adecuado y las precauciones antes de utilizarla, y asegurar siempre la integridad de la batería.

- Utilice exclusivamente un cargador específico y cargue la batería solo en la aplicación específica. Después de cada uso, recargue completamente la batería para prolongar su vida útil.
- No cargue la batería directamente en una toma de corriente o en un cargador de mechero de automóvil.
- No cargue la batería sin vigilancia ni invierta la polaridad de los terminales.
- No cargue la batería bajo la luz directa del sol o en un lugar donde la temperatura pueda ser superior a 45 °C.
- No deje la batería cerca del fuego o de una fuente de calor y no la arroje al fuego..
- No deje ni utilice la batería en un coche o lugar similar donde la temperatura interior pueda ser superior a 50 °C. No sumerja, arroje ni moje la batería en agua / agua de mar, etc.
- No cortocircuite ni conecte los terminales (+) positivo y (-) negativo con objetos metálicos. No guarde la batería en un bolsillo o en un bolso junto con objetos metálicos como llaves, collares, horquillas, monedas o tornillos.
- No perfore la batería con un objeto afilado, como una aguja o un destornillador.
- No caliente la zona parcial de la batería con objetos calientes como un soldador.
- No golpee la batería con objetos pesados como un martillo o una pesa. No pise la batería ni la arroje o deje caer para evitar choques mecánicos. No utilice la batería si está muy deformada.

- No desmonte la batería ni modifique el diseño de la misma, incluyendo el circuito eléctrico.
- No suelde la batería directamente ni utilice o ensamble baterías viejas y nuevas juntas.
- No introduzca la batería en un horno de microondas, una secadora o un recipiente de alta presión.
- No utilice ni monte la batería con baterías de otros fabricantes, ni con diferentes tipos y/o modelos de baterías, como las baterías secas, las baterías de hidrógeno, de níquel-metal o las baterías de níquel-cadmio.
- No utilice la batería en caso de que se genere electricidad estática (más de 100V), el circuito de protección de la batería se dañará.



Aléjese inmediatamente del fuego cuando se detecten fugas u olores desagradables. Si el líquido se filtra en su piel o en su ropa, lávese de inmediato y a fondo con agua dulce. Si el líquido que gotea de la batería entra en sus ojos, no se los frote, lávelos con agua limpia y acuda a un médico inmediatamente. Si los terminales de la batería se ensucian, límpielos con un paño seco antes de utilizarla.

- Cubra los terminales con una cinta aislante adecuada antes de desecharla.
- Antes de usar /instalar/retirar la batería o utilizar el cargador, lea siempre el manual de uso y respete las precauciones de manipulación.
- Sustituya la batería cuando el tiempo de uso de la misma sea mucho más corto de lo habitual.
- Cubra los terminales con cinta aislante antes de desechar la batería.
- Si es necesario almacenar la batería durante un largo período, debe retirarse de la aplicación y no depositarla en un entorno donde la temperatura sea superior a 50 °C o inferior a -20.
- Mientras carga, utiliza y almacena la batería, manténgala alejada de los materiales que componen los objetos con cargadores de electricidad estática.
- No se puede utilizar una batería no recargable como recambio.
- La batería debe ser retirada del aparato antes de desecharla.
- El aparato debe estar desconectado de la red eléctrica cuando se retire la batería. La batería debe desecharse de forma segura. Consulte la normativa local para reciclar la batería.

5. Montaje

¿Qué hay dentro de la caja?

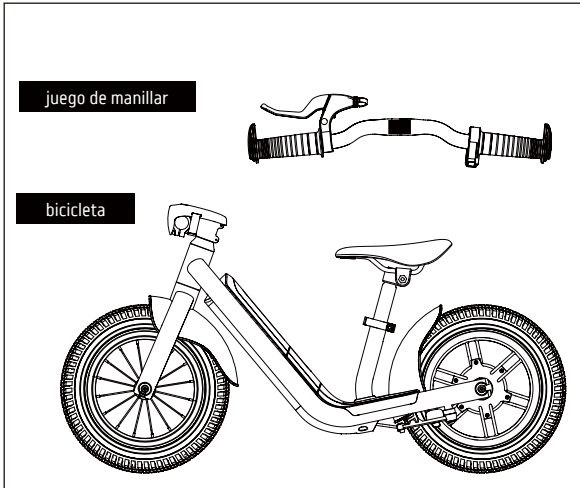

Instrucciones para el montaje

¡ATENCIÓN!

Debe ser montada por un adulto.

Retire las protecciones del producto con cuidado y deséchelas de acuerdo con la normativa local.

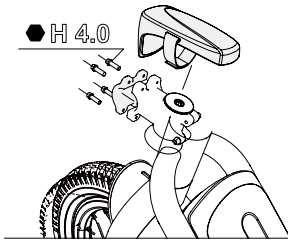

1. Retire la tapa de la potencia de esta. luego retire con cuidado la tapa frontal de la potencia con unas herramientas. (Llave hexagonal 4.0) Preste atención, porque los tornillos pueden al aflojar los tornillos.

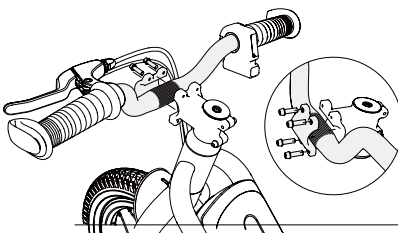

2. Instale el kit de manillar y la tapa frontal. Apriete los cuatro tornillos con la mano y asegure un buen contacto entre la tapa frontal y el manillar.

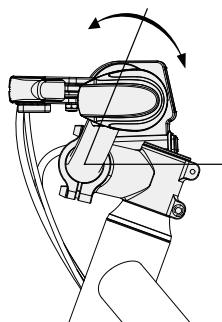

3. Ajuste el juego de manillar de forma que quede en la posición correcta.

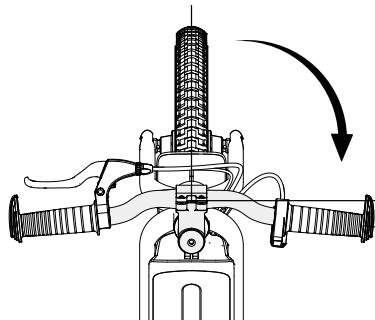

4. Ajuste el juego de manillar de forma que quede en la posición correcta. Entre el neumático delantero y el juego de manillar debe quedar un ángulo de 90 grados.

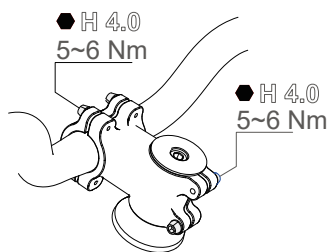

5. Apriete los tornillos de acuerdo con el valor de par estándar.

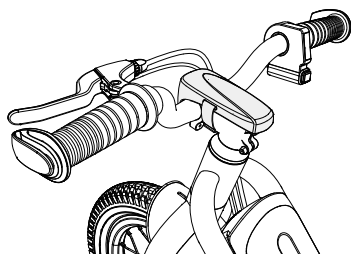

6. Coloque la tapa de la potencia. ¡Completo!

⚠ ¡IMPORTANTE!

Localice el lugar donde se encuentra la válvula del neumático y retire el tapón de la válvula para añadir aire a los neumáticos. Utilice un inflador de neumáticos con un manómetro para asegurarse de que la presión de estos es la misma que la marcada en el lateral del neumático. Asegúrese de que no hay ningún sonido anormal al inflar el neumático y compruebe su aspecto. Compruebe si el neumático encaja bien en la llanta. Vuelva a colocar el tapón de la válvula si no detecta ningún problema.



Asegúrese siempre de que el interruptor de encendido está apagado antes de realizar cualquier acción. A continuación se encuentran las instrucciones de instalación. Instale la batería correctamente antes de utilizar el producto. Póngase en contacto con su distribuidor local si tiene alguna duda sobre la instalación.

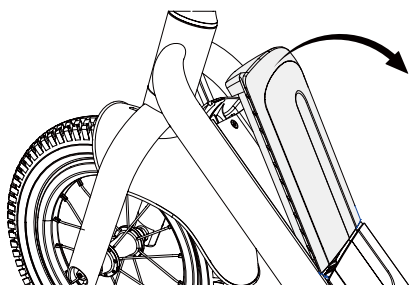
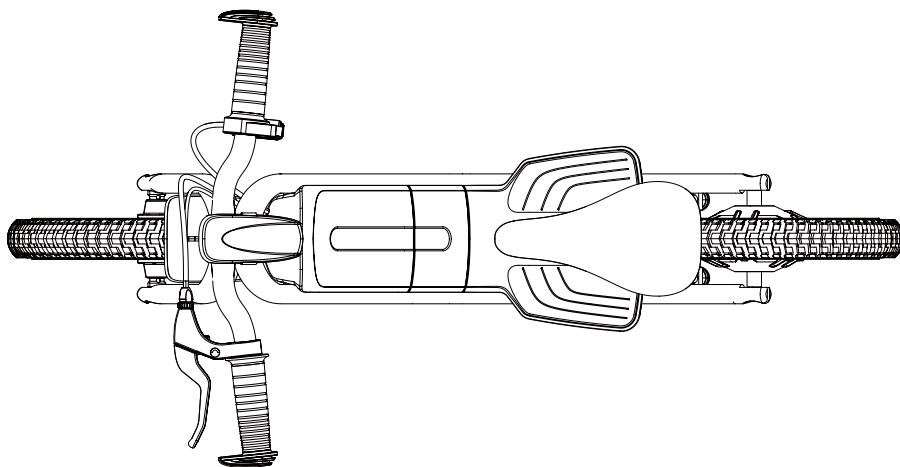

1. Presione el borde de la tapa de la batería para levantarla

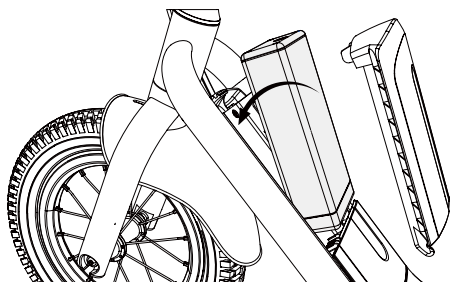

2. Introduzca la batería en el marco.

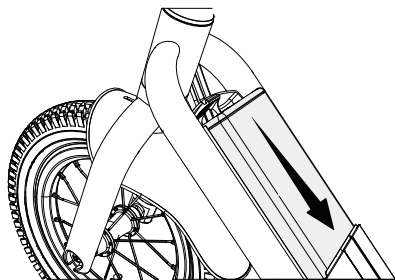

3. Presione la batería para que quede bien en su sitio y enchufada.

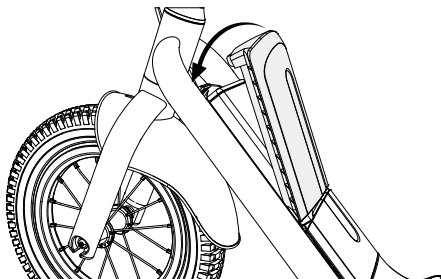

4. Vuelva a colocar la tapa de la batería.

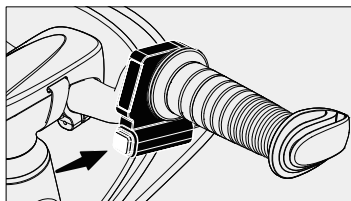

Desconecte la alimentación antes de retirar la batería.

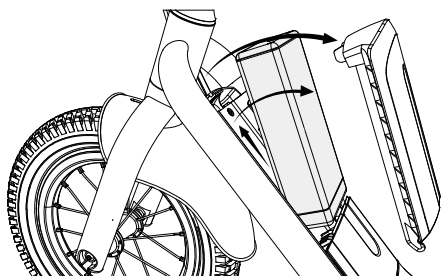

Vuelva a realizar el paso 4-1 para retirar la batería.

6. Carga

Utilice únicamente el cargador original, un uso inadecuado puede causar daños personales y pérdida de bienes. La garantía no asume ninguna responsabilidad derivada del uso de un cargador no original.

No cargue el dispositivo cuando esté cerca de cualquier fuente de líquido o fuego y evite siempre las sustancias inflamables. No deje el dispositivo desatendido mientras se carga.

No recargue el producto inmediatamente después de su uso. Deje que el producto se enfríe durante una hora antes de cargarlo.

La interfaz de carga está provista de una ranura especial. No fuerce la inserción del conector, ya que podría dañar el dispositivo.

El cargador tiene un indicador de carga como el que se muestra en la siguiente imagen (figura 5). El indicador del cargador está rojo cuando la batería se está cargando. El indicador está verde, cuando la carga se ha completado.

Retire el cargador cuando el indicador del cargador esté en verde. La sobrecarga o la sobredescarga causan daños irreversibles en la batería o pérdidas materiales.

Si el indicador del cargador se pone en verde inmediatamente después de la carga, desconecte el cargador y deje que la batería se enfríe antes de recargarla. Este es el fenómeno normal de la protección inteligente debido a la alta temperatura interna de la batería.

La carga puede comenzar después de que la batería se enfríe.

¡DETENGA LA CARGA! Si la batería no está completamente cargada después de un período de tiempo, desconecte el cargador. Póngase en contacto con el servicio de atención al cliente para obtener más información.

Este producto utiliza baterías de litio. Tenga siempre mucho cuidado al manejar la batería. Deje de cargar la batería si no se completa la carga en el tiempo especificado.

Deje de utilizar la batería si ésta está anormalmente caliente, huele, se decolora o

si se detecta una deformación u otra condición anormal durante el uso, la carga o el almacenamiento.

La batería puede utilizarse dentro de los siguientes rangos de temperatura. No exceda estos rangos.

Rangos de temperatura de carga: 0 °C ~ 45 °C

Rangos de temperatura de descarga: -20 °C ~ 50 °C (el rendimiento de la batería varía en función de la temperatura).

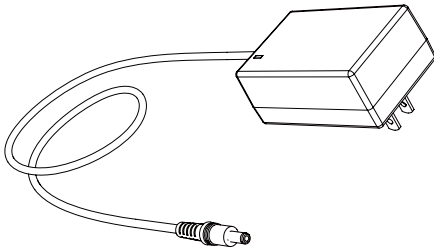

El cargador puede variar de un país a otro.

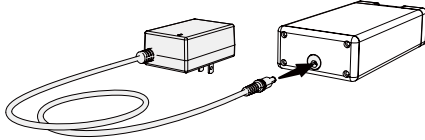

AC110V ~240V

Saque la batería para cargarla.

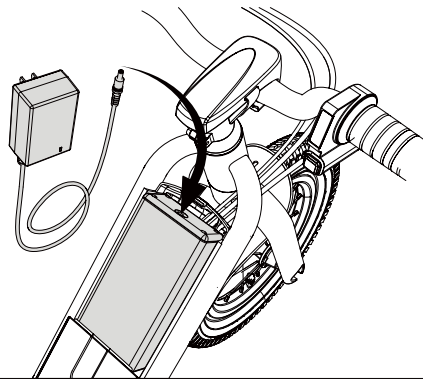

Cargue la batería mientras está en el vehículo.

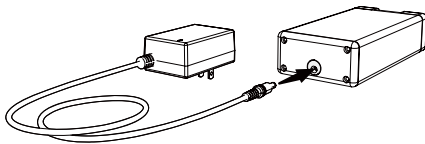

Rojo: cargando

Verde: completamente cargada



¡ATENCIÓN!

Detenga la carga si observa cualquier condición anormal.



¡ATENCIÓN!

Una carga completa de la batería tarda unas 2~3 horas

7. Prueba del piloto

Ajuste el sillín



La altura del sillín es correcta si los pies del niño tocan el suelo cómodamente.

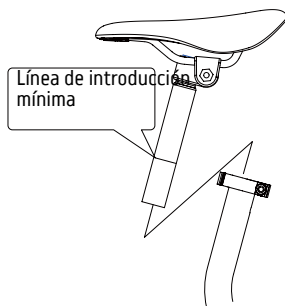

No deslice la tija de sillín hacia fuera por encima de su punto de "inserción mínima», que aparece marcado en la tija.

Potencia

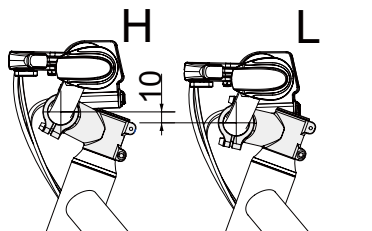

La potencia puede instalarse en posición vertical o invertida para ajustar la altura entre el manillar y el suelo.

Ángulo acelerador

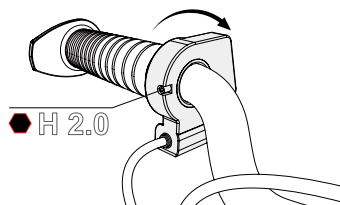

El acelerador puede ajustarse aflojando los tornillos. Ajuste el acelerador a un ángulo adecuado que permita ver claramente las luces.

Ángulo de la palanca de freno

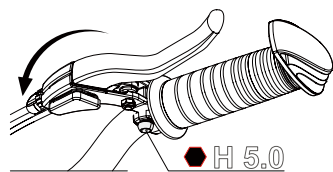

Afloje los tornillos para ajustar la posición de la maneta de freno. Ajuste la maneta de freno a un ángulo adecuado para que los niños puedan utilizarla con facilidad y, a continuación, fíjela.

Ángulo del guardamanos

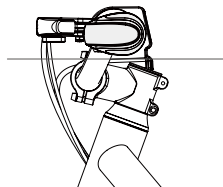

Asegúrese de que el guardamanos esté orientado hacia el frente para ofrecer la mejor protección a las manos.

8. Funcionamiento



Compruebe siempre la integridad de la bicicleta antes de montar en ella.

Utilice siempre el equipo de protección para montar en la bicicleta.

Asegúrese de que los cordones de los zapatos están atados.

Manténgase alejado de las ruedas, evite montar de forma peligrosa debido a su atuendo personal.

Elija bien su indumentaria y no lleve ropa suelta ni vestidos.

No toque el motor ni el sistema de frenado, ya que pueden generar mucho calor.

Prepárese para montar

Antes de utilizar el producto por primera vez, cargue completamente la batería. Encendido y apagado de la bicicleta

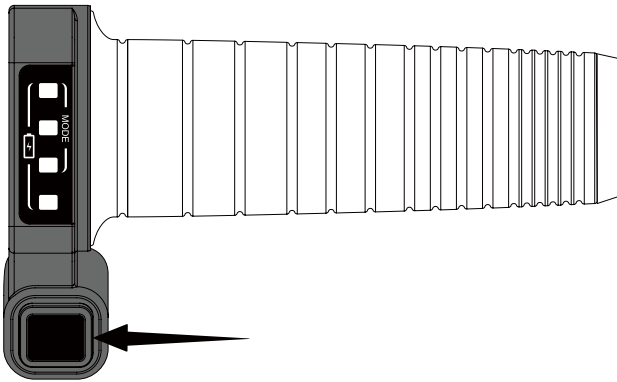

Mantenga pulsado el botón durante unos 3 segundos.

Después de encender la bicicleta, aparecerá primero el modo de velocidad actual; 3 segundos después se mostrará la capacidad de la batería.

Pulse brevemente de nuevo el botón de encendido para comprobar el modo de velocidad actual.

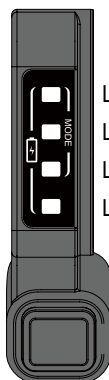

LED-1

LED-2

LED-3

LED-4

Capacidad de la batería

70%~99%

50%~69%

30%~49%

10%~29%

Las luces comienzan a parpadear cuando la capacidad de la batería es inferior al 10%.

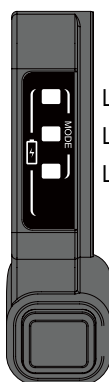

LED-1

LED-2

LED-3

Modo velocidad

Más de 6 años

Modo 3 (alta velocidad)

Edad 3~6

Modo 2 (estándar)

Modo 3 (velocidad reducida)

Aprender a controlar el acelerador de giro.

Aprenda a mantener el equilibrio y a poner los pies en el reposapiés.

Aprenda a utilizar los pies y a controlar los frenos de mano para detener la bicicleta.

Cambio del modo de velocidad

(Solo para adultos)

Gire el acelerador hasta el final y pulse el botón de encendido al mismo tiempo, y manténgalo pulsado durante al menos 3 segundos y entonces entrará en el proceso de cambio del modo de velocidad. (Solo se puede operar cuando la energía está apagada)

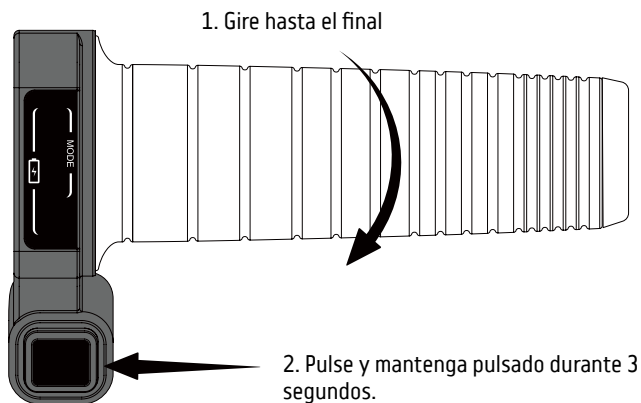

Durante el proceso de cambio de modo de velocidad, pulse el botón de encendido para cambiar a los diferentes modos de velocidad.

Modo 1
Velocidad
baja

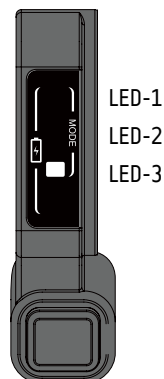

Modo 2
Estándar

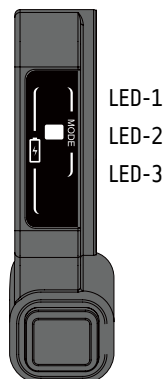

Modo 3
Velocidad
alta

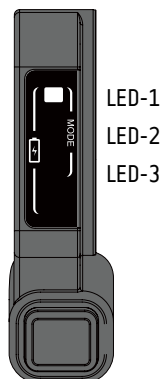

Una vez que te detengas en el modo de velocidad seleccionado, pulse prolongadamente el botón de encendido para apagar la bicicleta y volver a encenderla. Después de eso, estará listo para montar con el modo de velocidad que acaba de seleccionar. (*Esto es una protección para evitar que los niños cambien el modo de velocidad sin la atención y el permiso de un adulto). Edad superior a 6 años para el modo de alta velocidad. ¡Atención! Este modo no es adecuado para niños menores de 6 años debido a su velocidad máxima. Edad de 3 a 6 años para el modo de baja velocidad y estándar. ¡Atención! Este modo no es adecuado para niños menores de 3 años debido a su velocidad máxima.

 **¡IMPORTANTE!**













La bicicleta se apagará por sí sola después de estar apartada durante 10 minutos.

9. Solución de problemas



¡ATENCIÓN!

Si el problema puede hacer que la bicicleta falle, la pantalla mostrará una señal de error. En este cuadro aparecen distintas señales que indican diferentes causas de fallo. Si la bicicleta tiene una señal de error, póngase en contacto con el distribuidor para su reparación y proporcione esta información a su distribuidor local; NO monte en la bicicleta hasta que el problema esté resuelto.

 <p>LED-1</p>	<p>El motor se está sobrecalentando ahora. No lo toque y déjelo enfriar durante, al menos, 30 minutos, a continuación reinicie el sistema.</p>	 <p>LED-2</p>	<p>El sistema detecta que la temperatura de la batería es anormalmente alta. Deje de utilizar el producto y espere a que se enfríe al menos 30 minutos.</p>
 <p>LED-3</p>	<p>El motor trasero no funciona. Suelte el acelerador y no monte en la bicicleta hasta que se solucione el problema.</p>	 <p>LED-4</p>	<p>Advertencia nivel de potencia de la batería bajo. Recargue o cambie la batería de inmediato.</p>
 <p>LED-1 LED-2</p>	<p>Error de la señal Hall del motor. Contacte con el distribuidor autorizado.</p>	 <p>LED-1 LED-3</p>	<p>Error en el sensor del freno posterior. Contacte con el distribuidor autorizado.</p>
 <p>LED-1 LED-4</p>	<p>Error del motor o del controlador del sistema. Contacte con el distribuidor autorizado.</p>	 <p>LED-2 LED-3</p>	<p>Error de sobrecarga de corriente en el controlador del motor. Contacte con el distribuidor autorizado.</p>
 <p>LED-2 LED-4</p>	<p>Acelerador anómalo. Contacte con el distribuidor autorizado.</p>	 <p>LED-3 LED-4</p>	<p>Acelerador anómalo. Contacte con el distribuidor autorizado.</p>
 <p>LED-1 LED-2 LED-3</p>	<p>Batería incorrecta. Utilice sólo la batería E2 en la bicicleta E2.</p>	 <p>LED-1 LED-2 LED-3 LED-4</p>	<p>Mal funcionamiento de la comunicación del sistema, póngase en contacto con nuestro distribuidor autorizado.</p>

Para ulteriores preguntas sobre la bicicleta, póngase en contacto con su distribuidor local.

Error	Causa	Solución
El motor no arranca	Interruptor de encendido	Conecte la alimentación.
La batería no se carga	Problema eléctrico	Compruebe si el terminal de descarga está mal alineado con el terminal de conexión.
	Puerto de carga de la batería	Cargue la batería individualmente, si funciona correctamente, póngase en contacto con el distribuidor local para sustituir el puerto de carga en el compartimento eléctrico.
	Cargador de batería	Compruebe si la toma de corriente/cargador/enchufe de carga está flojo, si es así, cámbielo o vuelva a conectarlo e inténtelo de nuevo.
	Cables y alambres	Los cables y alambres internos sueltos también podrían ser la causa. Póngase en contacto con su distribuidor local para resolver este problema.
La bicicleta funciona con lentitud	Malas condiciones de conducción	Conduzca en superficies planas y duras.
	Sobrecarga	La carga máxima es de 35 kg, reduzca la carga.
	Sobrecalentamiento	Por razones de seguridad, el controlador del motor reducirá o se detendrá si la temperatura del motor aumenta rápidamente. Detenga la conducción y deje que el motor se enfríe.
	Baja presión	Infle el neumático y compruebe la presión con el manómetro.
	Pastilla de freno	Un ajuste incorrecto del sistema de frenos puede provocar una alta resistencia en todo el sistema. Consulte el capítulo 10 para ajustar correctamente el sistema de frenos.
Bike runs but stop unintentionally	Cables y alambres	Si la bicicleta funciona pero se detiene involuntariamente, lo más probable es que tenga cables y alambres defectuosos. Póngase en contacto con su distribuidor local para solucionar este problema lo antes posible.
	Brake sensor	Un sensor de freno defectuoso puede hacer que la bicicleta se detenga involuntariamente. Compruebe y cepille para limpiar el hueco de la palanca de freno. Asegúrese de que el cable de freno rebota suavemente a su posición original después de cada frenada. Si el problema no se puede resolver, póngase en contacto con su distribuidor local para solucionar el problema lo antes posible.
El motor sigue funcionando cuando tira del freno	Sensor de freno	Sensor de freno defectuoso, apague enseguida la bicicleta. Deje de usar la bicicleta y contacte con su distribuidor local. No vuelva a utilizarlo antes de que se solucionen los problemas.

Para ulteriores preguntas sobre la bicicleta, póngase en contacto con su distribuidor local.

10. Limpieza y mantenimiento básico



Ajuste el sistema de frenos bajo su propia responsabilidad. Si duda de que el ajuste es defectuoso, póngase en contacto con su distribuidor local.

Póngase en contacto con su distribuidor local si los frenos no funcionan correctamente o si están desgastados de forma anormal.

Freno

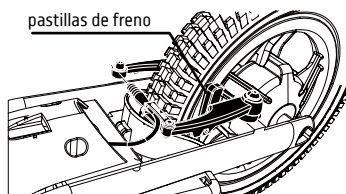

Compruebe la banda de rodadura y la presión de los neumáticos antes de cada viaje. Infle el neumático a la presión indicada para asegurarse de que el neumático funciona correctamente. Inspeccione detenidamente la banda de rodadura del neumático. Si hay bultos, grietas, cortes, clavijas y un desgaste anormal en la superficie del neumático, sustitúyalo inmediatamente. Utilice un manómetro para comprobar si la presión de los neumáticos es normal. Consulte la indicación del neumático situada en la pared lateral del mismo. Evite la luz solar directa, el aceite, el fuego y otras fuentes de calor. Los rayos UV, los productos químicos corrosivos y otras sustancias sensibles al caucho pueden dañar la vida útil y la integridad del neumático.

Neumáticos

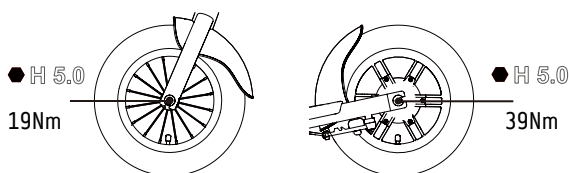

Batería

El paquete de baterías es un dispositivo que no requiere mantenimiento. No desmonte ni modifique la batería en ningún caso. Utilice únicamente baterías originales certificadas. Los conectores deben estar limpios y no oxidados. Los conectores tienen un revestimiento para proteger los terminales de la oxidación; si se rayan con objetos extraños o se almacenan en un entorno de alta humedad pueden causar oxidación y dañar la batería. Compruebe si los terminales están limpios y sin óxido antes y después de cada viaje.

Limpieza básica

Desconecte siempre el producto del cargador en primer lugar, apague el producto y evite el contacto de fluidos con la batería, el motor y otras partes electrónicas durante la limpieza para evitar peligros imprevistos. No utilice un chorro de agua a alta presión para limpiar el producto ni lo sumerja en agua. No utilice diluyentes ni otros disolventes para limpiar el producto.

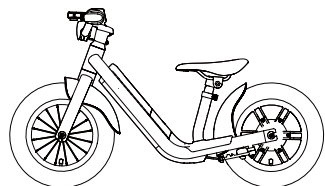

Apague el aparato y limpie la suciedad con un cepillo suave y un paño húmedo

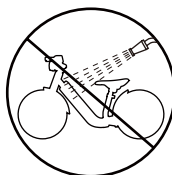

No lavar a presión

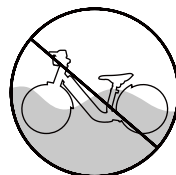

No sumergir en agua

11. Garantía

Para conocer las condiciones generales de la garantía, póngase en contacto con su distribuidor o visite la página web:

www.ducatiurbanemobility.com

No estamos obligados a satisfacer la reclamación de los productos defectuosos por las siguientes razones

1. Las partes cosméticas y los daños o mal funcionamiento causados por la alteración o reparación por parte de personal que no sea el distribuidor autorizado.
2. Cualquier daño o mal funcionamiento causado por el uso de piezas no originales.
3. Los daños, el mal funcionamiento o la pérdida debidos a razones ajenas al uso normal, incluyendo el uso incorrecto de la energía y el voltaje, voltajes anormales, que causen sobrecalentamiento, ambiente corrosivo, reacciones químicas y productos sin mantenimiento.
4. Productos que no funcionen o se utilicen de acuerdo con las instrucciones; accidentes de tráfico, mala manipulación, abuso, destrucción, robo, incendio, truenos, inundaciones, huracanes, etc.
5. Daños o mal funcionamiento causados por un transporte, desmontaje, mantenimiento, condiciones de almacenamiento, retirada, etc. inadecuados.
6. El número de serie se ha eliminado o dañado hasta el punto de no poder ser identificado.
7. Comprado en un punto de venta no autorizado o en un distribuidor de segunda mano.
8. En caso de cualquier otra reclamación irrazonable y acción ilegal que no se mencione en este manual, el producto perderá la garantía.
9. Piezas normalmente desgastadas (incluidas, aunque sin limitación, la corrosión, los arañazos, las abolladuras, el óxido y las manchas) y piezas que necesiten ser reemplazadas, como neumáticos, piñones, pastillas de freno, etc.



Cualquier garantía implícita que pueda ser impuesta por la ley está limitada en su duración al período de garantía aplicable. En la medida máxima permitida por la ley aplicable, en ningún caso, bajo ninguna teoría legal o contrato, el proveedor del producto será responsable de cualquier daño indirecto, incidental o consecuente; incluida la pérdida de propiedad, el tiempo de pérdidas, las pérdidas de uso, el retraso en el servicio o la incapacidad de proporcionar servicios en cualquier producto cubierto.

 **PRECAUCIÓN**

Desecho de dispositivos eléctricos o electrónicos al final de su vida útil (aplicable en todos los países de la Unión Europea y en otros sistemas europeos con sistemas de recolección por separado)

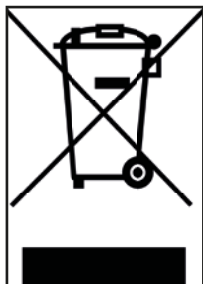

Este símbolo en el producto o en el embalaje indica que el producto no debe considerarse como un residuo doméstico normal, sino que debe llevarse a un punto de recolección apropiado para el reciclaje de equipos eléctricos y electrónicos (WEEE).

Si se asegura de que este producto se desecha correctamente, ayudará a evitar las posibles consecuencias negativas para el medio ambiente y la salud humana que podrían derivarse de una eliminación inadecuada. El reciclaje de materiales ayuda a conservar los recursos naturales.

Para obtener información más detallada sobre la eliminación y el reciclaje de este producto, puede ponerse en contacto con el servicio local de eliminación de residuos o con el establecimiento donde lo compró.

En cualquier caso, es necesario eliminar el producto de acuerdo con la normativa vigente en el país de uso.

Específicamente, los consumidores no deben desechar los WEEE como residuos urbanos, sino que deben desechar este tipo de residuos por separado, de dos maneras posibles:

- 1) En los centros de recogida municipales (también llamados ecopiteras, islas ecológicas), directamente o a través de los servicios de recogida de las empresas municipales, cuando éstos estén disponibles.
- 2) En las tiendas de descuentos de venta de aparatos eléctricos y electrónicos nuevos.

Aquí, se pueden dejar gratuitamente los WEEE muy pequeños (con el lado más largo de menos de 25 cm), mientras que los más grandes se pueden dejar de forma individual, es decir, se puede dejar el producto viejo cuando se compra uno nuevo con la misma función.

Si desecha equipos eléctricos o electrónicos de forma ilegal, pueden aplicarse las sanciones previstas por la legislación vigente en materia de protección del medio ambiente (válida solo para Italia).

Si los WEEE contienen pilas o acumuladores, estos deben ser retirados y eliminados a través de una específica recolección separada de residuos.

 **PRECAUCIÓN**

Eliminación de pilas usadas (aplicable en todos los países de la Unión Europea y en otros sistemas europeos con sistema de recogida selectiva)



Este símbolo en el producto o en el embalaje indica que el paquete de baterías no debe considerarse un residuo doméstico normal. En algunos tipos de baterías, este símbolo puede utilizarse en combinación con un símbolo químico.

Los símbolos químicos del mercurio (Hg) o del plomo (Pb) se añaden si la batería contiene más de 0,0005% de mercurio o 0,004% de plomo.

Si se asegura de que los paquetes de baterías se desechan correctamente, contribuirá a evitar las posibles consecuencias negativas para el medio ambiente y la salud que, de otro modo, podría provocar una manipulación inadecuada de los residuos. El reciclaje de materiales ayudará a conservar los recursos naturales. Cuando, por razones de seguridad, rendimiento o protección de datos, los productos requieran una conexión fija a una batería/celda interna, ésta sólo debe ser sustituida por personal de servicio cualificado.

Al final de su vida útil, entregue el producto en un punto de recolección adecuado para el desecho de equipos eléctricos y electrónicos, esto asegurará que la batería en su interior también sea desechada correctamente.

Para obtener información más detallada sobre el desecho de la batería gastada o del producto, puede ponerse en contacto con el servicio local de eliminación de residuos o con el establecimiento donde lo compró.

En cualquier caso, es necesario eliminar la batería y/o el producto de acuerdo con la normativa vigente en el país de uso.

NOTA

Leer el manual y las instrucciones que aparecen a continuación en su totalidad antes de utilizar el producto.

Nombre del producto: MOTOR BIKE

Tipo de producto: KID E-BIKE

Año de producción: 2021



Nota:

- Para recargar esta bicicleta eléctrica utilice SOLO el cargador suministrado con la etiqueta HK-AD-219A100-EU con el siguiente voltaje de salida: 21,9V-1,0A.
- El uso de otro tipo de cargador puede dañar el producto o suponer otros riesgos potenciales.
- Nunca deje el producto cargando sin supervisión.
- Almacenar el producto a temperaturas entre 0 °C y 35 °C (la temperatura óptima de almacenamiento es de 25 °C)
- No recargue el producto inmediatamente después de su uso. Deje que el producto se enfríe durante una hora antes de cargarlo.
- Si se ausenta durante un periodo de tiempo determinado, por ejemplo por vacaciones, y confía el dispositivo a un tercero, déjalo en un estado de carga parcial (20-50% de carga). No está completamente cargado.



Declaration of Conformity

M.T. Distribution S.R.L

Address: Via Bargellino 10, 40012 Calderara di Reno (BO), Italy

This declaration of conformity is issued under the sole responsibility of the Manufacturer

Product Brand: VR46

Product Model: VR46 Motor Bike

Description of product: Electric Bike

The object of the declaration described above is in conformity with the relevant EU harmonization legislation:

Directive 2009/48/EC on the safety of toys.

Directive 2014/30/EU on the harmonization of the laws of the Member States relating to electromagnetic compatibility.

Directive 2011/65/EU on the restriction of the use of certain hazardous substances in electrical and electronic equipment.

References to the relevant harmonized standards used:

EN 71-1:2014+A1:2018, EN 71-2:2011+A1:2014, EN 71-3:2019, EN IEC 62115:2020+A11:2020, EN 55014-1:2017+A11:2020, EN 55014-2:1997+A1:2001+A2:2008+AC:1997, EN 61000-3-2:2014, EN 61000-3-3:2013, EN IEC 63000:2018

Factory name: SICHUAN AEE AVIATION TECHNOLOGY CO., LTD.

Factory address: Room 812, enterprise service center, No.17, section 3, west section of Changjiang North Road, Linggang Economic Development Zone, Yibin City, SICHUAN, P.R.C

Date: 14/10/2021

Technical file available from EU headquarter

Declaration Place: Bologna, Italy

First name and surname: Alessandro Summa

Position: CEO

MT DISTRIBUTION S.R.L

Via Bargellino 10, 40012, Calderara di Reno (BO), Italy

Authorized person: Alessandro Summa

Position: CEO

NOTE: This declaration of conformity is only applicable to Electric Scooter sold in countries that follow the CE marking directives.

M.T. DISTRIBUTION SRL
Via Bargellino, 10/b/c
40012 CALDERARA DI RENO (BO)
Cod. Fisc. 077119840877
Partita IVA 047119840877



MOTOR BIKE

Kids e-bike

Mode d'emploi

Instructions d'origine

Merci d'avoir choisi ce produit.

Pour informations, support et assistance technique, contacter le point de vente ou visiter le site web www.vr46e-mobility.com

1. La sécurité d'abord
2. Pièces et étiquettes d'avertissement
3. Caractéristiques
4. Manipulation de la batterie et actions interdites
5. Assemblage
6. Mise en charge
7. Montage du vélo
8. Fonctionnement
9. Dépannage
10. Nettoyage et maintenance basique
11. Garantie

1. La sécurité d'abord



AVERTISSEMENT

Il est suggéré de ne pas laisser les enfants de moins de 3 ans utiliser ce produit.

Cette suggestion n'est pas seulement basée sur l'âge, le poids ou la taille, mais prend également en considération les compétences, le type et la coordination du corps. L'âge minimum suggéré pour l'utilisateur n'est qu'une estimation ; il peut varier selon le type de corps, le poids ou les compétences de l'utilisateur. Tous les enfants de 3 ans ne sont pas aptes à faire du vélo en équilibre. Tout enfant qui n'est pas capable de faire du vélo confortablement ne doit pas essayer de monter sur ce produit. Le tuteur ne doit autoriser les enfants à monter sur le produit en fonction de l'adéquation de leur maturité, de leurs compétences et de leur capacité à suivre les règles et les instructions. Il est fortement recommandé aux adultes de ne pas négliger les suggestions du fabricant et de ne pas autoriser les enfants de moins de 3 ans ou les enfants de plus de 3 ans mais mentalement ou physiquement incapables d'utiliser ce produit. Ce produit ne peut être utilisé qu'avec l'aide des parents ou des tuteurs et lorsque les enfants peuvent monter dessus confortablement. Les enfants peuvent se blesser s'ils sont mentalement ou physiquement en mauvaise condition physique lors de l'utilisation de ce produit. Lorsque les capacités cognitives des enfants sont affectées, il en résulte une confusion quant à la compréhension et au respect des consignes de sécurité. Les femmes enceintes, les enfants ou les adultes souffrant d'une maladie cardiaque, cervicale ou dorsale (ou ayant subi des interventions chirurgicales sur ces parties mentionnées) ont l'interdiction d'utiliser le produit ou de fournir une surveillance. Il est de la responsabilité et de l'obligation du tuteur d'éduquer leurs enfants sur l'utilisation correcte de ce produit et de suivre les instructions de sécurité en conséquence et d'évaluer également si leurs enfants ont la capacité d'utiliser ce produit.



AVERTISSEMENT

N'utilisez pas ce produit dans les conditions suivantes : routes généralement ouvertes avec la circulation ou lorsque des véhicules sont à proximité, pentes raides, sur ou à proximité d'escaliers, environnement nocturne ou à faible visibilité, pluie, brouillard, neige, boue, sable, gravier, saleté, par temps humide ou tout autre environnement potentiellement dangereux. L'utilisation personnelle uniquement à deux est interdite. Veuillez ne pas utiliser ce produit pour transporter ou porter d'autres personnes, objets ou véhicules. Restez à l'écart des autres véhicules et automobiles ; piscine ou autres plans d'eau. Veuillez utiliser le produit avec précaution ; vérifiez et suivez toutes les lois et réglementations locales qui pourraient concerner comment et où ce produit doit être utilisé. Utilisez ce produit à vos risques et périls.

Le fournisseur ou le fabricant de ce produit n'est pas responsable des pertes de biens personnels ou des blessures ou décès causés par une mauvaise utilisation.



RANGEMENT

Conservez ce produit dans un endroit sec, frais et sûr, évitez l'humidité et les températures élevées. L'humidité peut endommager les composants électriques. Lorsque la batterie au lithium tombe en panne, veuillez contacter votre agence de recyclage locale et éliminer la batterie au lithium conformément aux lois et réglementations nationales ou locales en vigueur.

 **DANGER**

Pour votre sécurité, lisez et assimilez l'intégralité de ce manuel avant de permettre à un enfant d'utiliser ce produit. Suivez les règles de sécurité dans le chapitre ci-dessous ; ne pas s'y conformer peut causer des blessures graves voire la mort. Faites preuve de bon sens pour utiliser ce produit. Les utilisateurs utilisent ce produit à leurs propres risques. Ce manuel doit être considéré comme faisant partie du produit et rester avec celui-ci s'il est revendu.

- Ce produit est destiné aux enfants de plus de 3 ans et doit être utilisé sous la surveillance d'un adulte. Essayez ce produit dans une zone ample et privée avant de l'utiliser ailleurs. Ce produit est très sensible, assurez-vous de suivre les instructions de ce manuel pour éviter les blessures. Vérifiez les lois et réglementations locales en vigueur car, dans certaines régions, l'utilisation de ce produit n'est pas autorisée.
- Portez toujours un équipement de protection approprié lorsque vous utilisez ce produit, comme des chaussures de sport, des gants, un casque qualifié, des coudières et des genouillères, des vêtements à manches longues et un jeans.
- Ne marchez pas pieds nus et ne portez pas de pantoufles ni de sandales. Assurez-vous que les lacets sont attachés et qu'ils restent en dehors de la roue et du système d'entraînement.
- Vérifiez toujours les éléments suivants avant chaque sortie:

(Toutes les pièces doivent être remplacées si elles sont endommagées)

- Assurez-vous que le système de freinage fonctionne correctement.
- Assurez-vous que toutes les pièces sont en place et bien fixées comme dans la configuration d'origine.
- Assurez-vous que la pression des pneus, la bande de roulement des pneus sont en bon état et qu'aucun dommage n'est survenu.
- Assurez-vous que toutes les étiquettes d'avertissement sont intactes et peuvent être lues par l'utilisateur.
- Utilisez toujours des composants d'origine pour l'entretien et réparés par un revendeur agréé.



Soyez toujours conscient des obstacles qui peuvent se coincer dans la roue, forcer le véhicule à tourner brusquement ou à devenir incontrôlable. Évitez les personnes, les animaux et autres véhicules (tels que les planches à roulettes, les vélos, etc.).

- La charge maximale de ce produit est de 35 kg, ne surchargez pas.
- L'ajout de charge sur le guidon affectera la stabilité du véhicule, n'ajoutez pas de charge à côté de la main du cycliste. Si le cycliste se sent mal à l'aise lorsqu'il utilise ce produit, arrêtez-le immédiatement.
- Ne touchez pas le moteur, les freins et les pièces rotatives de ce vélo. Le moteur, la roue et le frein généreront beaucoup de chaleur après avoir fonctionné à grande vitesse, **NE PAS TOUCHER**, pour éviter les blessures corporelles telles que les brûlures.

- N'utilisez pas ce produit pour des performances ou des actions dangereuses. Ce produit n'est pas conçu pour les cascades.
- Ce produit a été conçu pour être étanche dans une plage d'utilisation raisonnable. Cependant, évitez autant que possible l'eau. Empêchez le moteur et d'autres composants électroniques d'entrer. Un court-circuit peut entraîner un risque imprévisible ; s'il est trempé dans l'eau, arrêtez d'utiliser et séchez à l'air libre dans un espace ouvert. Demandez à des revendeurs agréés de vérifier s'il peut être réutilisé.



L'équipement de protection doit être porté. N'utilisez pas sur des routes généralement ouvertes à la circulation.

2. Pièces et étiquettes d'avertissement

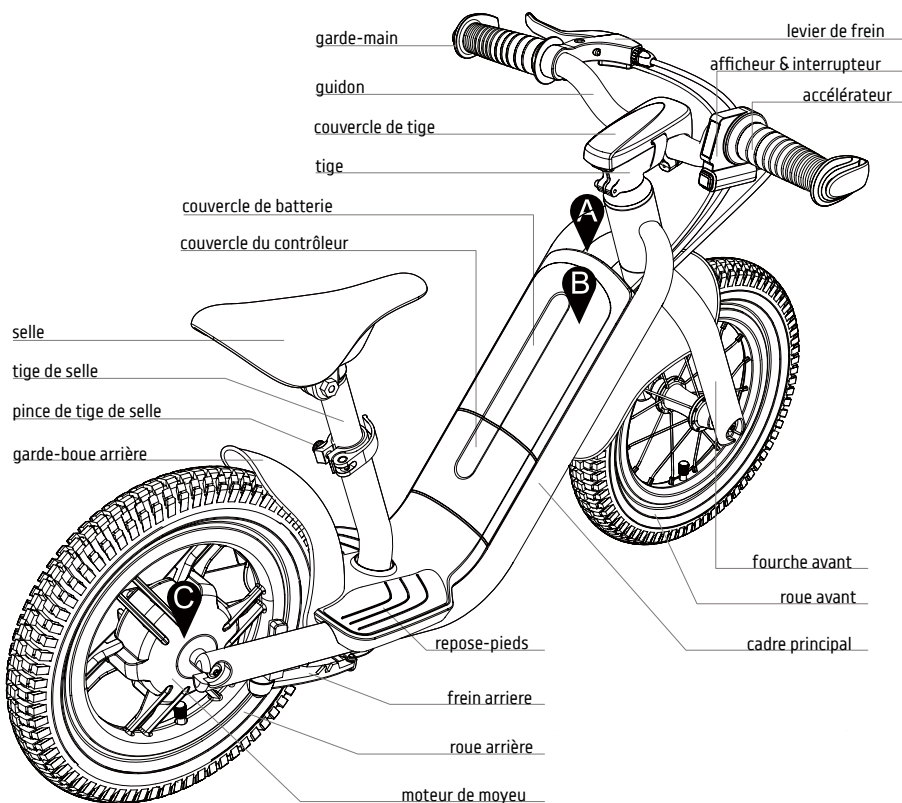

Symboles graphiques et signification

Faites attention à la sécurité des mains.



Pour votre sécurité, lisez le manuel du propriétaire avant d'utiliser ce produit.

- Pas pour les utilisateurs de moins de 3 ans. La surveillance d'un adulte est requise.
- Portez toujours des chaussures de sport, un équipement de protection tel qu'un casque qualifié, des genouillères et des coudières.
- L'équipement de protection devrait être porté. Ne pas utiliser dans la circulation.
- Veuillez ne pas utiliser ce produit pour transporter ou traîner toute autre personne, objets ou véhicules.
- N'utilisez pas ce produit dans les conditions suivantes : routes fréquentées ou à proximité de véhicules, pentes raides, sur ou à proximité d'escaliers, environnement nocturne ou à faible visibilité, temps humide ou tout autre environnement potentiellement dangereux.



Se tenir à l'écart des pièces mobiles.

3. Caractéristiques

Cadre	Alliage \ Acheminement interne des câbles
Fourche	AL6061-T6 Alliage\Fourche forgée
Tige	AL6061-T6 Forgé\Diamètre de la tige AL6061-T6 25,4 mm \ Inclinasion 7° \ Longueur : 50 mm
Couvercle de tige	TPE
Guidon	AL6061-T6\440mm
Levier de frein	Levier et support en aluminium moulé \ logiciel d'interruption courant moteur cut-off TPE
Protège-main	Couvercle en résine \ Remplaçable
Repose-pieds	AL6061-T6 \ ø25.4mm \ 170mm
Tige de selle	Série enfants
Selle	AL6061-T6/Levier à dégagement rapide
Collier de selle	Frein en V
Frein arrière	Pneu pneumatique 12" (12½ x2¼) \ Moyeu 100 mm \ Rayons en inox \ jante forgée ALU
Roue avant	Pneu 12" (12½ x2¼) \ Moteur intégré (tout en un) sur la jante en alliage d'aluminium
Roue arrière	Accélérateur de vitesse \ Puissance SW \ Mode SW
Accélérateur	21,6V \ 2,75 Ah \ 59,4Wh (Samsung)
Batterie	8,5 kg
Poids	35 kg
Max. charge	12 km/h
Max. vitesse	

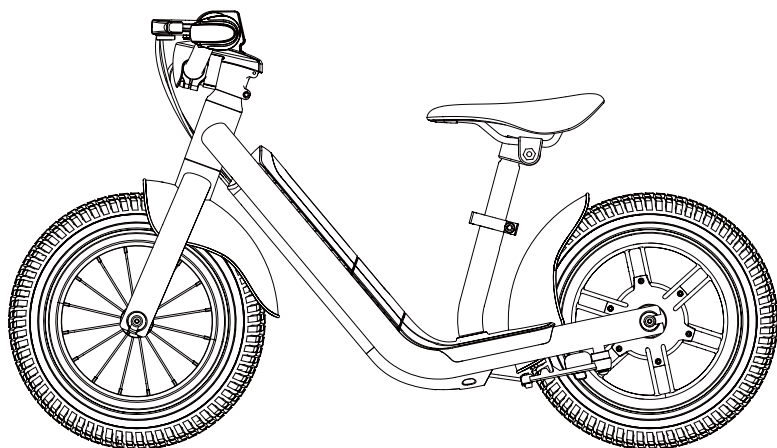

4. Manipulation de la batterie et actions interdites

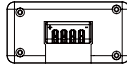

connecteur

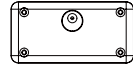

chargement
port

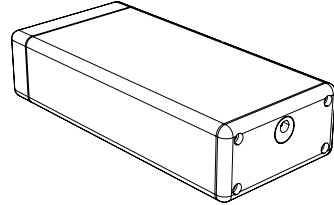
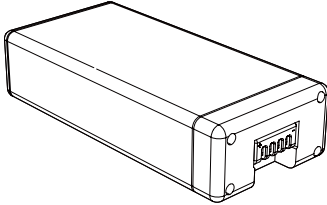

DANGER

La cellule de la batterie contient des substances inflammables et dangereuses. Une mauvaise manipulation peut provoquer un incendie, de la fumée, une explosion et des blessures graves ou des pertes matérielles. Lisez et respectez toujours l'action interdite suivante, équipez-vous d'un équipement de protection approprié avant d'effectuer toute opération liée à la batterie. Gardez la batterie hors de portée des nourrissons et des enfants pour éviter tout accident. Si de jeunes enfants utilisent la batterie, leurs tuteurs doivent expliquer la méthode de manipulation appropriée et les précautions avant de l'utiliser, et toujours s'assurer de l'intégrité de la batterie.

- Utilisez uniquement un chargeur dédié et chargez la batterie uniquement dans l'application dédiée. Après chaque utilisation, rechargez complètement la batterie afin d'allonger sa durée de vie.
- Ne chargez pas la batterie directement sur une prise électrique ou un chargeur allume-cigare automobile.
- Ne chargez pas la batterie sans surveillance et n'inversez même pas la polarité des bornes.
- Ne chargez pas la batterie sous la lumière directe du soleil, ou là où la température peut dépasser 45°C.
- Ne laissez pas la batterie près du feu ou d'une source de chaleur et ne jetez pas la batterie au feu.
- Ne laissez pas, utilisez la batterie dans une voiture ou un endroit similaire où la température intérieure peut être supérieure à 50°C. N'immergez pas, ne jetez pas et ne mouillez pas la batterie dans l'eau/l'eau de mer, etc.
- Ne court-circuitez pas et ne connectez pas les bornes positives (+) et (-) négatives avec un objet métallique. Ne rangez pas la batterie dans une poche ou un sac avec des objets métalliques tels que des clés, des colliers, des épingles à cheveux, des pièces de monnaie ou des vis.
- Ne percez pas la batterie avec un objet pointu tel qu'une aiguille, un tournevis.

- Ne chauffez pas une partie de la batterie avec des objets chauffés tels qu'un fer à souder.
- Ne frappez pas avec des objets lourds comme un marteau, une masse. Ne marchez pas sur la batterie et ne la jetez pas ou ne la laissez pas tomber pour éviter les chocs mécaniques. N'utilisez pas de batterie sérieusement abîmée ou déformée.
- Ne démontez pas la batterie et ne modifiez pas la conception de la batterie, y compris le circuit électrique.
- Ne soudez pas directement la batterie et n'utilisez pas ou n'assemblez pas d'anciennes et de nouvelles batteries ensemble.
- Ne placez pas la batterie dans un four à micro-ondes, un sèche-linge ou un récipient à haute pression.
- N'utilisez pas et n'assemblez pas la batterie avec des batteries d'autres fabricants, différents types et/ou modèles de batteries tels que des batteries sèches, des batteries nickel-métal hydrogène ou des batteries nickel-cadmium.
- N'utilisez pas la batterie en cas de génération d'électricité statique (plus de 100V), le circuit de protection de la batterie sera endommagé.



AVERTISSEMENT

Tenez à l'écart du feu immédiatement lorsqu'une fuite ou des odeurs nauséabondes sont détectées. Si du liquide coule sur votre peau ou vos vêtements, lavez-vous immédiatement à l'eau claire. Si du liquide s'échappant de la batterie pénètre dans vos yeux, ne vous frottez pas les yeux, lavez-les à l'eau claire et consultez immédiatement un médecin. Si les bornes de la batterie sont sales, essuyez-les avec un chiffon sec avant d'utiliser la batterie.

- Couvrez les bornes avec du ruban isolant approprié avant la mise au rebut.
- Avant d'utiliser/installer/retirer la batterie ou d'utiliser le chargeur, lisez toujours le manuel d'utilisation et respectez les précautions de manipulation.
- Remplacez la batterie lorsque l'utilisation de la batterie devient beaucoup plus courte que d'habitude.
- Couvrez les bornes avec du ruban isolant avant une mise au rebut appropriée.
- Si la batterie doit être stockée pendant une longue période, la batterie doit être retirée de l'application. Ne stockez pas la batterie dans un environnement où la température est supérieure à 50 °C ou inférieure à -20.
- Pendant que la batterie est chargée, utilisée et stockée, gardez-la à l'écart des objets avec des chargeurs d'électricité statique.
- Il est impossible d'utiliser une batterie non rechargeable en remplacement.
- La batterie doit être retirée de l'appareil avant sa mise au rebut.
- L'appareil doit être débranché du secteur lors du retrait de la batterie. La batterie doit être éliminée en toute sécurité. Vérifiez la réglementation locale en vigueur pour recycler la batterie.

5. Assemblage

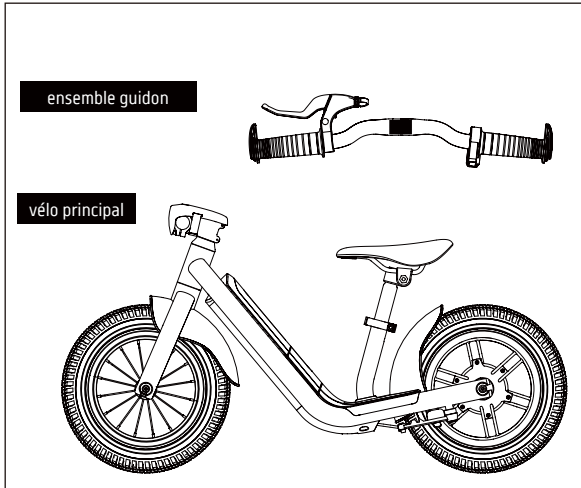
Qu'y a-t-il à l'intérieur de la boîte ?



Instructions de montage



AVERTISSEMENT !

À monter par un adulte

Retirez soigneusement les protections du produit et éliminez-les conformément aux réglementations locales.

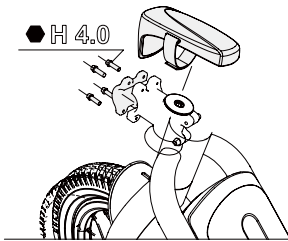

1. Remove the stem cover from the stem, then carefully remove the front cap of the stem with tools. (4.0 hexagon wrench) Pay attention that the screws might slip out once the screws are loosened.

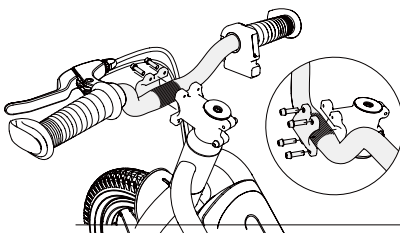

2. Install the handlebar kit and front cover. Tighten all four screws by hand and ensure good contact between the front cover and the handlebars.

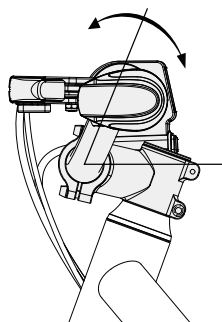

3. Réglez le guidon dans la bonne position.

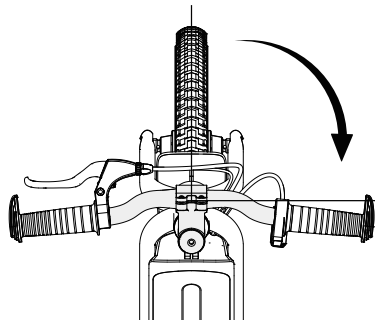

4. Réglez le guidon dans la bonne position. Il doit y avoir un angle de 90° entre le pneu avant et le guidon.

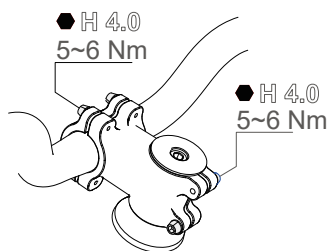

5. Serrez les vis selon la valeur de couple standard.

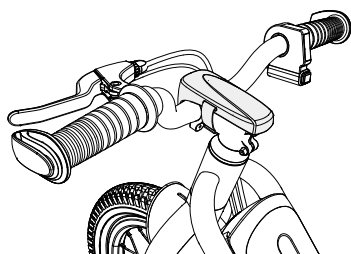

6. Mettez le couvercle de la tige. Terminé!

⚠ IMPORTANT!

Localisez l'emplacement de la valve du pneu, puis retirez le capuchon de la valve pour ajouter de l'air à vos pneus. Utilisez un gonfleur de pneu avec une jauge de pneu pour vous assurer que la pression du pneu est la même que les marques sur le côté du pneu. Assurez-vous qu'il n'y a pas de bruit anormal lors de l'aération du pneu et vérifiez l'apparence. Vérifiez si le pneu est bien ajusté à la jante. Remettez le capuchon de la valve en place si aucun problème n'est détecté.

 **AVERTISSEMENT!**

Assurez-vous toujours que l'interrupteur d'alimentation est éteint avant de prendre des mesures. Les instructions d'installation sont indiquées ci-dessous. Installez correctement la batterie avant d'utiliser le produit. Veuillez contacter votre revendeur local si vous avez des problèmes d'installation.

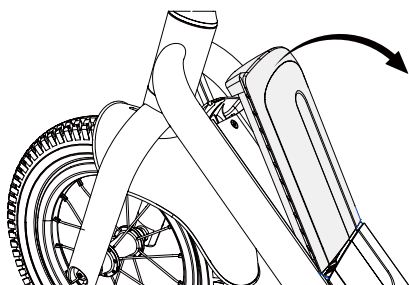
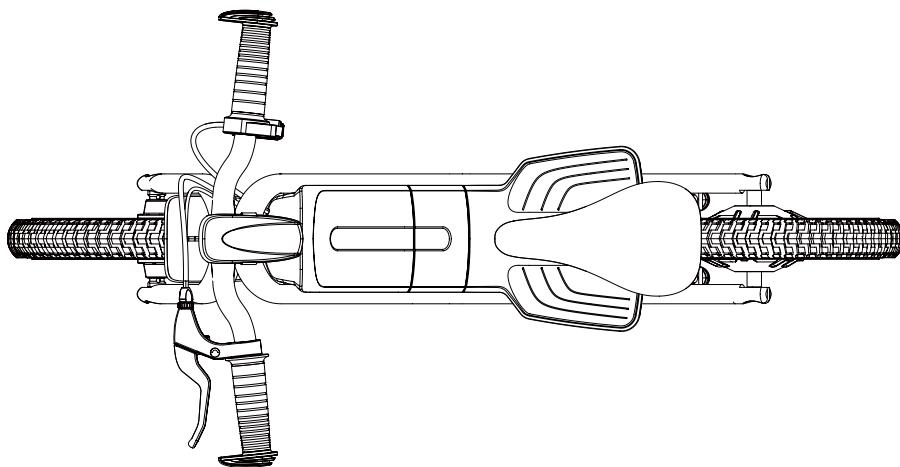

1. Appuyez sur le bord du couvercle de la batterie pour le soulever

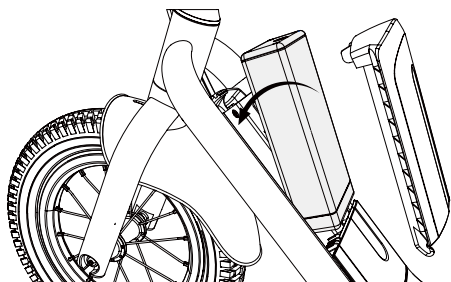

2. Insérez la batterie dans le cadre

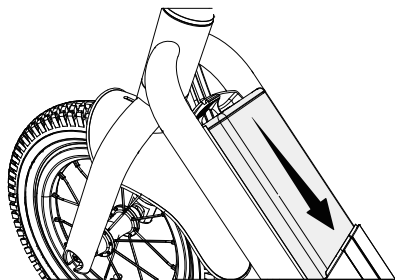

3. Appuyez sur la batterie pour la placer et la brancher

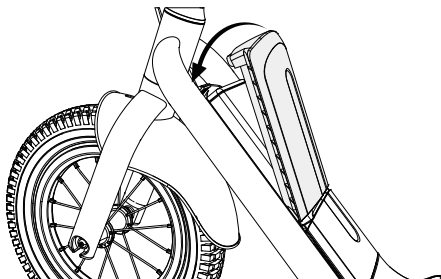

4. Remettez le couvercle de la batterie.

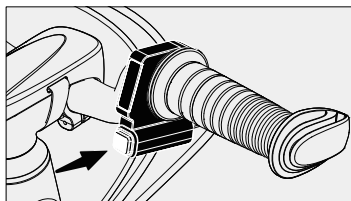

Coupez l'alimentation avant de retirer la batterie.

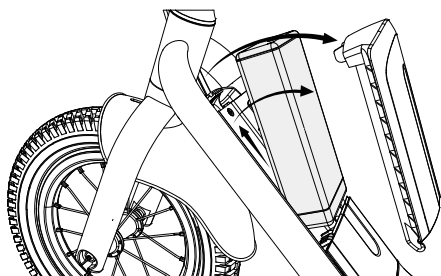

Refaites les étapes 4-1 pour retirer la batterie.

6. Mise en charge

Utilisez uniquement le chargeur d'origine, une mauvaise utilisation peut entraîner des blessures corporelles et la perte de biens. La garantie n'assume aucune responsabilité causée par l'utilisation d'un chargeur non original.

Ne chargez pas à proximité d'une source de fluide/incendie, évitez toujours les substances inflammables. Ne laissez pas l'appareil sans surveillance pendant le chargement.

Ne rechargez pas le produit immédiatement après l'avoir utilisé. Laissez refroidir le produit pendant une heure avant de le recharger.

L'interface de charge est dotée d'un emplacement spécial. Ne forcez pas pour insérer le connecteur, cela pourrait endommager l'appareil.

Le chargeur a un indicateur de charge comme indiqué sur l'image ci-dessous (figure 5). Le voyant du chargeur est rouge lorsque la batterie est en charge. L'indicateur est vert, lorsque la charge est terminée.

Retirez le chargeur lorsque le voyant du chargeur est vert. Une surcharge ou une décharge excessive causera des dommages irréversibles à la batterie ou une perte de propriété.

Si l'indicateur du chargeur devient vert immédiatement pendant la charge après la conduite, veuillez débrancher le chargeur et laisser la batterie refroidir avant de la recharger. Il s'agit d'un phénomène normal de protection intelligente dû à la température interne élevée de la batterie.

La charge peut commencer une fois la batterie refroidie.

ARRÊTEZ DE CHARGER ! Si la batterie n'est pas complètement chargée après un certain temps, débranchez le chargeur. Contactez le service client pour plus d'informations.

Ce produit utilise une cellule de batterie au lithium. Redoublez de prudence lorsque vous manipulez la batterie. Arrêtez de charger la batterie si la charge n'est pas terminée dans le délai spécifié.

Arrêtez d'utiliser la batterie si la batterie devient anormalement chaude, en cas d'odeur, décoloration, déformation ou si toute autre condition anormale est détectée pendant l'utilisation, la charge ou le stockage.

La batterie peut être utilisée dans les plages de température suivantes. Ne dépassez pas ces plages.

Plages de température de charge : 0°C ~ 45°C

Plages de température de refolement : -20°C ~ 50°C (Les performances de la batterie varient selon la température).

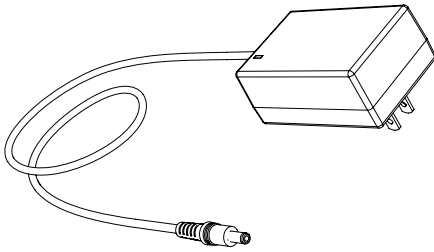

Le chargeur peut varier d'un pays à l'autre.

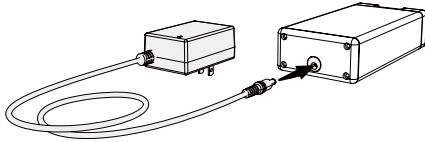

CA 110V~240V

Retirez la batterie pour la charger.

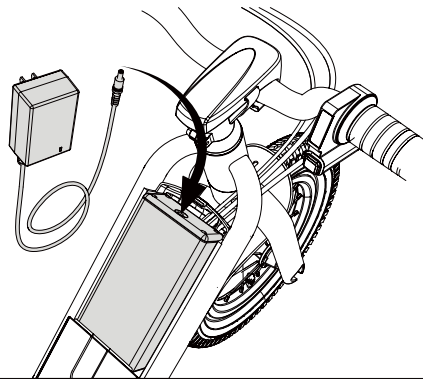

Chargez la batterie pendant qu'elle reste dans le véhicule.

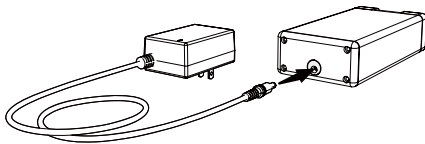

Rouge: en charge

Vert: charge terminée



AVERTISSEMENT!

Arrêtez la charge si des conditions anormales ont été constatées.



AVERTISSEMENT!

Une charge complète de la batterie prend environ 2 à 3 heures

7. Montage du vélo

Réglez la position de la selle

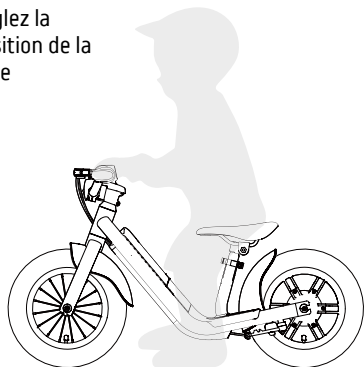

Pour une hauteur d'assise correcte, les pieds de l'enfant doivent pouvoir toucher le sol confortablement.

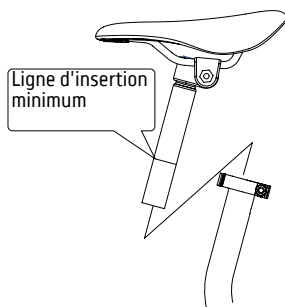

Ne faites pas glisser la tige de selle au-dessus de son point « insertion minimum », comme indiqué sur la tige de selle.

Tige

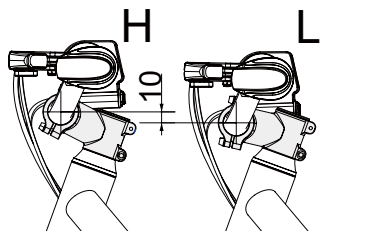

La tige peut être installée à la verticale ou à l'envers pour régler la hauteur entre le guidon et le sol.

Angle de l'accélérateur

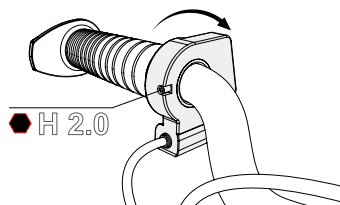

L'accélérateur peut être réglé en desserrant les vis. Réglez l'accélérateur à un angle approprié pour que les lumières soient clairement visibles.

Angle du levier de frein

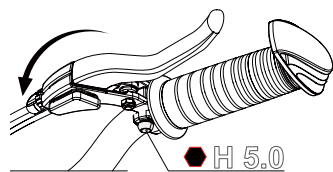

Desserrez les vis pour régler la position du levier de frein. Réglez le levier de frein à un angle approprié pour que les enfants puissent l'utiliser facilement, puis fixez-le.

Angle du protège-main

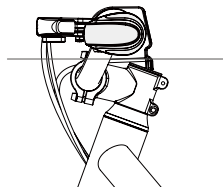

Assurez-vous que le protège-mains est orienté vers l'avant pour offrir la meilleure protection des mains.

8. Fonctionnement



Vérifiez toujours l'intégralité du vélo avant chaque sortie.

Utilisez toujours un équipement de protection pour conduire ce vélo.

Assurez-vous que les lacets des chaussures sont attachés.

Restez en dehors des roues, évitez de rouler dans les dangers causés par votre tenue personnelle.

Choisissez judicieusement votre tenue et ne portez pas de vêtements ou de robes amples.

Ne touchez pas le moteur et le système de freinage car cela peut générer une chaleur importante.

Préparez-vous à rouler

Avant d'utiliser le produit pour la première fois, chargez complètement la batterie.

Allumer/éteindre le vélo

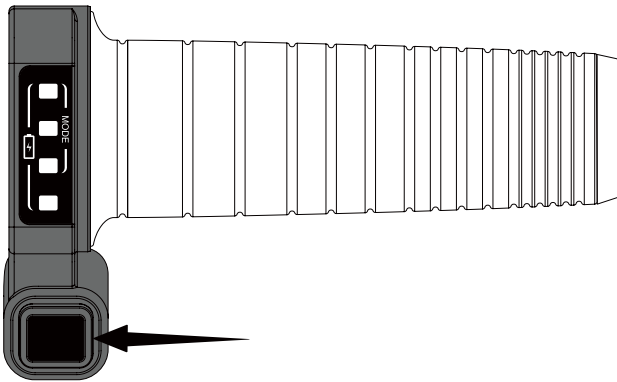

Appuyez longuement sur le bouton environ 3 secondes.

Après avoir allumé le vélo, le mode de vitesse actuel s'affichera en premier ; 3 secondes après, la capacité de la batterie s'affichera.

Appuyez à nouveau brièvement sur le bouton d'alimentation pour vérifier le mode de vitesse actuel.

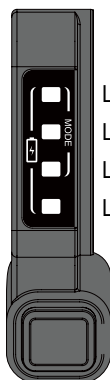

LED-1
LED-2
LED-3
LED-4

Capacité de la batterie

70%~99%

50%~69%

30%~49%

10%~29%

Les voyants commencent à clignoter lorsque la capacité de la batterie est inférieure à 10 %.

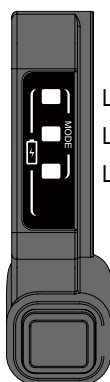

LED-1
LED-2
LED-3

Mode vitesse

Âge 6+

Mode 3 (haute vitesse)

Âge 3~6

Mode 2 (standard)

Mode 3 (vitesse basse)

Apprenez à contrôler l'accélérateur de torsion.

Apprenez à vous équilibrer et à mettre les pieds sur le repose-pieds.

Apprenez à utiliser les pieds et à contrôler les freins à main pour arrêter le vélo.

Changement mode de vitesse

(À effectuer uniquement par des adultes)

Tournez l'accélérateur à fond et appuyez sur le bouton d'alimentation en même temps et maintenez-le également pendant au moins 3 secondes, puis vous entrerez dans le processus de changement du mode de vitesse. (Vous ne pouvez l'utiliser que lorsque l'alimentation est coupée)

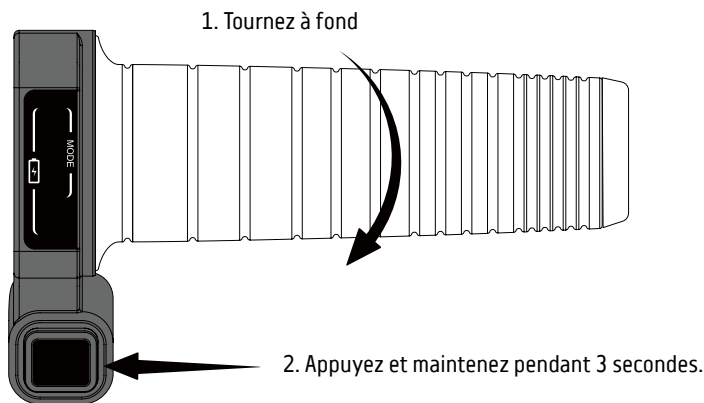

Pendant le processus de changement de mode de vitesse, appuyez sur le bouton d'alimentation pour passer aux différents modes de vitesse.

Mode 1

Basse vitesse

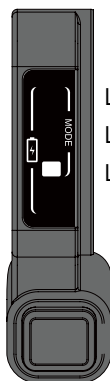

LED-1
LED-2
LED-3

Mode 2

Standard

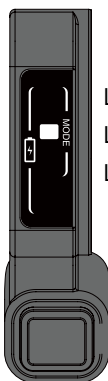

LED-1
LED-2
LED-3

Mode 3

Haute vitesse

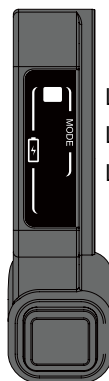

LED-1
LED-2
LED-3

Une fois que vous avez fait une pause au mode de vitesse sélectionné, appuyez longuement sur le bouton d'alimentation pour éteindre le vélo, puis rallumez-le. Après cela, vous êtes prêt à rouler avec le mode de vitesse que vous venez de sélectionner. (*Il s'agit d'une protection pour empêcher les enfants de changer de mode de vitesse eux-mêmes sans l'attention et la permission d'un adulte.) Âge 6+ mode haute vitesse. Mise en garde ! Ce mode est déconseillé aux enfants de moins de 6 ans en raison de sa vitesse maximum. Âge 3 ~ 6 pour le mode basse vitesse et standard. Mise en garde ! Ce mode est déconseillé aux enfants de moins de 3 ans en raison de sa vitesse maximum.











Le vélo s'éteindra tout seul après avoir été mis de côté pendant 10 minutes.

9. Dépannage



AVERTISSEMENT!

Si le problème peut entraîner une panne du vélo, l'écran affichera un signal d'erreur. Sur ce graphique, différents signaux indiquent différentes causes d'erreur. Lorsque le vélo émet un signal d'erreur, veuillez contacter le revendeur pour la réparation et fournir ces informations à votre revendeur local, et NE PAS utiliser le vélo tant que le problème n'est pas résolu.

 <p>LED-1</p>	<p>Le moteur surchauffe maintenant. Ne le touchez pas et laissez-le pendant au moins 30 minutes jusqu'à ce qu'il refroidisse, puis redémarrez le système.</p>	 <p>LED-2</p>	<p>Le système détecte que la température de la batterie est anormalement élevée. Veuillez cesser d'utiliser le produit et laissez-le pendant au moins 30 minutes jusqu'à ce qu'il refroidisse.</p>
 <p>LED-3</p>	<p>Le moteur arrière ne fonctionne pas. Relâchez l'accélérateur et ne conduisez pas le vélo jusqu'à ce que le problème soit résolu.</p>	 <p>LED-4</p>	<p>Avertissement de niveau de batterie faible. Veuillez recharger ou remplacer la batterie immédiatement.</p>
 <p>LED-1 LED-2</p>	<p>Erreur de signal de hall moteur. Veuillez contacter un revendeur agréé.</p>	 <p>LED-1 LED-3</p>	<p>Erreur du capteur de frein arrière. Veuillez contacter un revendeur agréé.</p>
 <p>LED-1 LED-4</p>	<p>Erreur du moteur ou du contrôleur du système. Veuillez contacter un revendeur agréé.</p>	 <p>LED-2 LED-3</p>	<p>Courant de surcharge sur erreur du contrôleur de moteur. Veuillez contacter un revendeur agréé.</p>
 <p>LED-2 LED-4</p>	<p>Accélérateur anormal. Veuillez contacter un revendeur agréé.</p>	 <p>LED-3 LED-4</p>	<p>Accélérateur anormal. Veuillez contacter un revendeur agréé.</p>
 <p>LED-1 LED-2 LED-3</p>	<p>Mauvaise batterie. Veuillez utiliser uniquement la batterie E2 sur le vélo E2.</p>	 <p>LED-1 LED-2 LED-3 LED-4</p>	<p>Dysfonctionnement de la communication du système, veuillez contacter notre revendeur agréé.</p>

Pour toute autre question concernant le vélo, veuillez contacter votre revendeur local.

Erreur	Cause	Solution
Le moteur ne démarre pas	Interrupteur d'alimentation	Mettez sous tension.
La batterie n'arrive pas à se charger	Problème électrique	Vérifiez si la borne de décharge n'est pas alignée avec la borne de connexion.
	Port de charge de la batterie	Chargez la batterie individuellement, si elle fonctionne correctement, contactez votre revendeur local pour remplacer le port de charge sur le compartiment. électrique
	Chargeur de batterie	Vérifiez que la prise murale/le chargeur/la fiche de charge ne sont pas desserrés, si c'est le cas, changez-la ou rebranchez-la et réessayez.
	Câbles & fils	Le desserrage interne des câbles et des fils pourrait également en être la cause. Contactez votre revendeur local pour résoudre ce problème.
Le vélo roule lentement	Mauvaise condition de conduite	Roulez sur des surfaces planes & dures.
	Surcharge	La charge maximale est de 35 kg, réduisez la charge.
	Surchauffe	Pour des raisons de sécurité, le contrôle de moteur réduira ou s'arrêtera si la température du moteur augmente rapidement. Arrêtez de conduire et laissez le moteur refroidir.
	Basse pression	Gonflez le pneu et vérifiez la pression à l'aide d'un manomètre.
	Plaquette de frein	Un mauvais réglage du système de freinage peut entraîner une résistance élevée à l'ensemble du système. Consultez le chapitre 10 pour régler correctement le système de freinage.
Le vélo roule mais s'arrête par inadvertance	Câbles & fils	Si le vélo fonctionne mais s'arrête par inadvertance, c'est probablement parce que les câbles et les fils sont défectueux. Contactez votre revendeur local pour résoudre ce problème dès que possible.
	Capteur de frein	Un capteur de frein défectueux peut provoquer l'arrêt involontaire du vélo. Vérifiez et brossez pour nettoyer entre le levier de frein. Assurez-vous que le câble de frein rebondit doucement dans sa position d'origine après chaque freinage. Si le problème ne peut pas être résolu, contactez votre revendeur local pour résoudre ce problème dès que possible.
Tirer sur le frein mais le moteur tourne toujours	Capteur de frein	Capteur de frein défectueux, éteignez immédiatement le vélo. Arrêtez d'utiliser le vélo et contactez votre revendeur local. Ne l'utilisez plus avant que les problèmes aient été résolus.

Pour toute autre question concernant le vélo, veuillez contacter votre revendeur local.

10. Nettoyage & maintenance basique



Réglez le système de freinage à vos risques et périls. Si vous avez le moindre doute sur un réglage défectueux, contactez votre revendeur local.

Veillez contacter votre revendeur local si vos freins ne fonctionnent pas correctement ou sont anormalement usés.

Frein

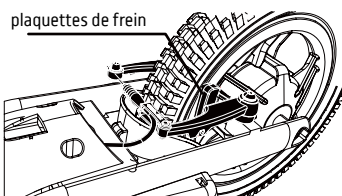

Vérifiez la bande de roulement et la pression des pneus avant chaque sortie. Gonflez le pneu à la pression indiquée pour vous assurer que le pneu fonctionne correctement. Inspectez soigneusement la bande de roulement du pneu. S'il y a des renflements, des fissures, des coupures, des picots et une usure anormale du pneu à la surface du pneu, remplacez le pneu immédiatement. Utilisez un manomètre pour pneus pour vérifier si la pression des pneus est normale. Veuillez vous référer à l'indication des pneus située sur le côté du pneu. Évitez la lumière directe du soleil, l'huile, le feu et toute autre source de chaleur. Les UV, les produits chimiques corrosifs et d'autres substances sensibles au caoutchouc peuvent endommager la durée de vie et l'intégrité du pneu.

Pneus

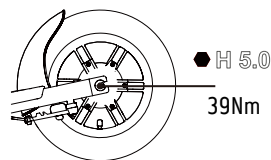
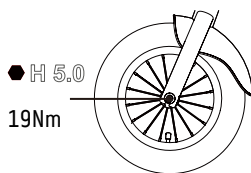

Batterie

La batterie est un dispositif sans entretien. Ne démontez ni ne modifiez en aucun cas la batterie. Utilisez uniquement une batterie d'origine certifiée. Les connecteurs doivent être propres et sans rouille. Les connecteurs ont un revêtement pour protéger les bornes de la rouille ; une rayure par un objet étranger ou un stockage dans un environnement très humide peut provoquer de la rouille et endommager la batterie. Vérifiez que les bornes sont propres et sans rouille avant et après chaque trajet.

Nettoyage basique

Débranchez toujours le produit du chargeur en premier, coupez l'alimentation du produit et évitez tout contact du liquide avec la batterie, le moteur et d'autres pièces électroniques pendant le nettoyage afin d'éviter tout danger imprévu. N'utilisez pas de jet d'eau à haute pression pour nettoyer le produit ou bien le tremper dans l'eau. N'utilisez pas de diluant ou d'autres solvants pour nettoyer le produit.

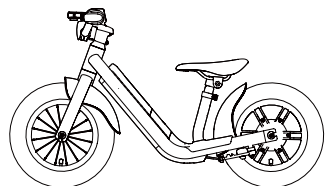

Éteignez puis brossez doucement la saleté et nettoyez à l'aide de chiffons

humides

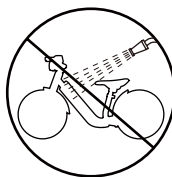

Ne lavez pas à la pression

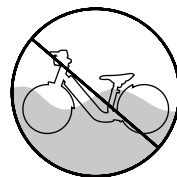

Ne plongez pas dans l'eau

11. Garantie

Pour les conditions générales de garantie, contactez votre revendeur ou visitez le site Web :

www.ducatiurbanemobility.com

Nous ne sommes pas tenus de réclamer des produits défectueux causés par, notamment, mais sans s'y limiter, les raisons suivantes :

1. Les pièces cosmétiques et les dommages ou dysfonctionnements causés par la modification ou la réparation de toute personne autre que le revendeur agréé.
2. Tout dommage ou dysfonctionnement causé par l'utilisation de pièces non d'origine.
3. Dommages, dysfonctionnements ou pertes dus à des raisons autres que l'utilisation normale, y compris une utilisation incorrecte de l'alimentation et de la tension, des tensions anormales, provoquant une surchauffe, un environnement corrosif, des réactions chimiques, des produits non entretenus.
4. Produits qui ne fonctionnent pas ou qui ne sont pas utilisés conformément aux instructions ; accidents de la circulation, mauvaise manipulation, abus, destruction, vol, incendie, tonnerre, inondations, ouragans, etc.
5. Dommages ou dysfonctionnements causés par un transport, un démontage, une maintenance, des conditions de stockage, un démontage inappropriés, etc.
6. Le numéro de série a été retiré ou endommagé à un endroit qui ne peut pas être identifié.
7. Acheté dans un point de vente ou un revendeur non autorisé.
8. Toute autre réclamation déraisonnable et action illégale non mentionnée dans ce manuel, la fabrication ne sera pas conforme à la garantie.
9. Pièces normalement usées (y compris, mais sans s'y limiter, la corrosion, les rayures, les bosses, la rouille et les taches) et les pièces qui doivent être remplacées, telles que les pneus, le pignon, les plaquettes de frein, etc.



ATTENTION !

Toutes les garanties implicites qui peuvent être imposées par la loi sont limitées en durée à la période de garantie applicable. Dans la mesure maximale permise par la loi applicable, en aucun cas, en vertu d'une théorie juridique ou d'un contrat, le fournisseur du produit ne sera responsable des dommages indirects, accessoires ou consécutifs ; y compris la perte de biens, le temps des pertes, les pertes d'utilisation, le retard de service ou l'incapacité de fournir des services sur tout produit couvert.

 **ATTENTION**

Élimination des appareils électriques ou électroniques en fin de vie (applicable dans tous les pays de l'Union européenne et dans les autres systèmes européens avec des systèmes de collecte sélective)

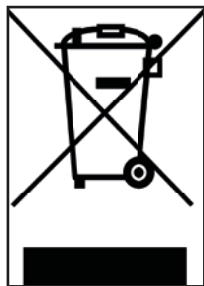

Ce symbole sur le produit ou sur l'emballage indique que le produit ne doit pas être considéré comme un déchet ménager normal, mais doit plutôt être apporté à un point de collecte approprié pour le recyclage des équipements électriques et électroniques (DEEE).

En vous assurant que ce produit est éliminé correctement, vous contribuerez à prévenir les conséquences négatives potentielles pour l'environnement et la santé humaine qui pourraient être causées par une élimination inappropriée. Le recyclage des matériaux permet de préserver les ressources naturelles.

Pour des informations plus détaillées concernant l'élimination de ce produit, contactez votre service local d'élimination des déchets ou le point de vente où vous l'avez acheté.

Dans tous les cas, il est nécessaire d'éliminer le produit conformément aux réglementations en vigueur dans le pays d'utilisation.

Plus précisément, les consommateurs ne doivent pas éliminer les DEEE avec les déchets municipaux, mais doivent éliminer ce type de déchets séparément, de deux manières possibles :

- 1) Aux centres de collecte municipaux (ÉCO-centres, îlots écologiques), directement ou par les services de collecte des entreprises municipales, si disponibles.
- 2) Dans les points de vente d'équipements électriques et électroniques neufs.

Les très petits DEEE (dont le côté le plus long est inférieur à 25 cm) peuvent y être déposés gratuitement, tandis que les plus grands peuvent être déposés sur la base de 1 pour 1, c'est-à-dire que vous pouvez déposer l'ancien produit lorsque vous achetez un nouveau produit ayant la même fonction.

Si vous vous débarrassez d'un équipement électrique ou électronique de manière illégale, les sanctions prévues par la législation en vigueur sur la protection de l'environnement peuvent être appliquées (valable uniquement pour l'Italie).

Si les DEEE contiennent des batteries ou des accumulateurs, ceux-ci doivent être retirés et éliminés via une collecte sélective spécifique.



Mise au rebut des piles mortes (applicable dans tous les pays de l'Union européenne et dans d'autres systèmes européens par le tri sélectif)



Ce symbole sur le produit ou l'emballage indique que la-batterie ne doit pas être considérée comme un déchet ménager normal. Sur certains types de batteries, ce symbole peut être utilisé en combinaison avec un symbole chimique.

Les symboles chimiques du mercure (Hg) ou du plomb (Pb) sont ajoutés si la batterie contient plus de 0,0005 % de mercure ou 0,004 % de plomb.

En veillant à ce que les batteries soient éliminées correctement, vous contribuerez à prévenir les conséquences négatives potentielles pour l'environnement et la santé qui pourraient autrement être causées par une gestion inappropriée des déchets. Le recyclage des matériaux contribuera à la préservation des ressources naturelles. Lorsque, pour des raisons de sécurité, de performance ou de protection des données, les produits nécessitent une connexion fixe à une batterie/cellule interne, celle-ci ne doit être remplacée que par du personnel de service qualifié.

À la fin de sa durée de vie, remettez le produit à un point de collecte approprié pour l'élimination des équipements électriques et électroniques, ce qui garantira que la batterie à l'intérieur est également éliminée correctement.

Pour des informations plus détaillées concernant l'élimination de la batterie déchargée ou du produit, vous pouvez contacter votre service local d'élimination des déchets ou le point de vente où vous l'avez acheté.

Dans tous les cas, il est nécessaire d'éliminer la batterie et/ou le produit conformément aux réglementations en vigueur dans le pays d'utilisation.

REMARQUE

Lisez entièrement le manuel et les instructions ci-dessous avant d'utiliser le produit.

Nom du produit : MOTOR BIKE
Type produit : VÉLO ÉLECTRIQUE ENFANT
Année de fabrication : 2021



Remarque :

- Pour recharger ce vélo électrique, utiliser **UNIQUEMENT** le chargeur fourni étiqueté HK-AD-219A100-EU avec la tension de sortie suivante : 21,9 V-1,0 A.
- L'emploi d'un autre type de chargeur peut endommager le produit ou comporter d'autres risques potentiels.
- Ne laissez jamais le produit en charge sans surveillance.
- Rangez le produit à des températures comprises entre 0 °C et 35 °C (la température de rangement idéale est de 25 °C)
- Ne rechargez pas le produit immédiatement après l'avoir utilisé. Laissez refroidir le produit pendant une heure avant de le recharger.
- Si vous devez vous absenter pour un certain temps, par exemple pour des vacances, et que vous confiez le vélo à un tiers, laissez-la partiellement chargée (20-50 % de charge). Pas entièrement chargée.



Declaration of Conformity

M.T. Distribution S.R.L

Address: Via Bargellino 10, 40012 Calderara di Reno (BO), Italy

This declaration of conformity is issued under the sole responsibility of the Manufacturer

Product Brand: VR46

Product Model: VR46 Motor Bike

Description of product: Electric Bike

The object of the declaration described above is in conformity with the relevant EU harmonization legislation:

Directive 2009/48/EC on the safety of toys.

Directive 2014/30/EU on the harmonization of the laws of the Member States relating to electromagnetic compatibility.

Directive 2011/65/EU on the restriction of the use of certain hazardous substances in electrical and electronic equipment.

References to the relevant harmonized standards used:

EN 71-1:2014+A1:2018, EN 71-2:2011+A1:2014, EN 71-3:2019, EN IEC 62115:2020+A11:2020, EN 55014-1:2017+A11:2020, EN 55014-2:1997+A1:2001+A2:2008+AC:1997, EN 61000-3-2:2014, EN 61000-3-3:2013, EN IEC 63000:2018

Factory name: SICHUAN AEE AVIATION TECHNOLOGY CO., LTD.

Factory address: Room 812, enterprise service center, No.17, section 3, west section of Changjiang North Road, Linggang Economic Development Zone, Yibin City, SICHUAN, P.R.C

Date: 14/10/2021

Technical file available from EU headquarter

Declaration Place: Bologna, Italy

First name and surname: Alessandro Summa

Position: CEO

MT DISTRIBUTION S.R.L

Via Bargellino 10, 40012, Calderara di Reno (BO), Italy

Authorized person: Alessandro Summa

Position: CEO

NOTE: This declaration of conformity is only applicable to Electric Scooter sold in countries that follow the CE marking directives.

M.T. DISTRIBUTION SRL
Via Bargellino, 10/b/c
40012 CALDERARA DI RENO (BO)
Cod. Fisc. 077119840877
Partita IVA 047119840877



MOTOR BIKE

Kids e-bike

Bedienungsanleitung

Übersetzung der Originalanleitungen

Vielen Dank, dass Sie sich für dieses Produkt entschieden haben.
Für Informationen, technischen Support und Hilfe kontaktieren Sie bitte Ihren Händler oder
besuchen Sie
die Website www.vr46e-mobility.com

1. Sicherheit kommt zuerst
2. Teile und Warnschilder
3. Spezifikationen
4. Handhabung des Akkus und verbotene Vorgehensweisen
5. Zusammenbau
6. Laden
7. Fahreranpassung
8. Betrieb
9. Fehlersuche und -lösung
10. Reinigung und Grundwartung
11. Garantie

1. Sicherheit kommt zuerst



WARNHINWEIS

Wir empfehlen, Kinder unter 3 Jahren dieses Produkt nicht benutzen zu lassen.

Diese Empfehlung basiert nicht nur auf das Alter, das Gewicht oder die Größe, sondern bezieht sich auch auf die Fähigkeiten, den Körperbau und die Koordination. Das empfohlene Mindestalter ist nur eine Schätzung; es kann durch den Körperbau, das Gewicht und die Fähigkeiten variieren. Nicht jedes dreijährige Kind ist in der Lage auf einem Laufrad die Balance zu halten. Jedes Kind, das nicht Fahrradfahren kann, sollte nicht versuchen, dieses Produkt zu fahren. Die Aufsichtsperson sollte Kinder nur das Produkt fahren lassen, wenn sie dafür alt genug sind, die notwendigen Fähigkeiten besitzen und Regeln und Anweisungen befolgen können. Erwachsene sollten unbedingt darauf hingewiesen werden, die Herstellerempfehlungen zu beachten und Kindern unter 3 Jahren oder Kindern über 3 Jahre, die jedoch geistig oder körperlich nicht in der Lage sind, ein E-Bike zu fahren, nicht zu erlauben, dieses Produkt zu benutzen. Dieses Produkt darf nur unter der Aufsicht von Eltern oder Aufsichtspersonen und nur, wenn die Kinder es sicher fahren können, benutzt werden. Kinder können sich verletzen, wenn sie geistig oder körperlich nicht in der Lage sind, dieses Produkt zu benutzen. Kinder mit eingeschränkten kognitiven Fähigkeiten könnten Probleme mit dem Verstehen und der Einhaltung der Sicherheitsanweisungen haben. Schwangeren, Kindern oder Erwachsenen mit Herz-, Nacken- oder Rückenproblemen (oder die an diesen Stellen operiert worden sind) ist es verboten, das Produkt zu benutzen oder die Benutzung des Produkts zu beaufsichtigen. Die Aufsichtsperson ist dafür verantwortlich und dazu verpflichtet, die Kinder anzuweisen, wie sie das Produkt richtig benutzen müssen und dass sie die Sicherheitsanweisungen befolgen müssen, und muss abschätzen, ob sie in der Lage sind, das Produkt zu benutzen.



WARNHINWEIS

Benutzen Sie das Produkt nicht unter den folgenden Bedingungen: Auf Straßen, die für den Verkehr geöffnet sind, oder wenn Fahrzeuge in der Nähe sind, auf starken Gefällen, auf oder dicht bei Treppen, in der Nacht oder bei schlechten Sichtbedingungen, Regen, Nebel, auf Schlamm, Sand, Schotter, Schmutz, bei feuchtem Wetter oder anderen potenziell gefährlichen Situationen. Es darf nur eine Person das Produkt benutzen, zwei oder mehr Personen auf dem Produkt sind verboten. Bitte verwenden Sie das Produkt nicht zum Befördern oder Ziehen von anderen Personen, Gegenständen oder Fahrzeugen. Halten Sie sich fern von anderen Fahrzeugen oder PKWs, Swimmingpools oder anderen Gewässern. Bitte benutzen Sie das Produkt vorsichtig; prüfen und befolgen Sie alle lokalen Vorschriften und Anordnungen, die Auswirkung auf die Art und Weise, in der das Produkt verwendet werden darf, und den Ort, an dem das Produkt verwendet werden darf, haben können. Sie verwenden das Produkt auf eigene Gefahr.

Der Anbieter oder Hersteller dieses Produkts haftet nicht für Sachschäden, Verletzungen oder Tod durch unsachgemäßen Gebrauch.



LAGERUNG

Lagern Sie das Produkt an einem trockenen, kühlen und sicheren Ort, vermeiden Sie Feuchtigkeit und hohe Temperaturen, Feuchtigkeit kann die elektrischen Bauteile beschädigen. Wenn der Lithium-Ionen-Akkumulator nicht mehr funktioniert, geben Sie ihn bitte an die lokale Sammelstelle für Altbatterien gemäß den nationalen und lokalen Vorschriften ab.



Lesen Sie das gesamte Handbuch zu Ihrer eigenen Sicherheit durch, bevor Sie einem Kind erlauben, es zu benutzen. Befolgen Sie die hier unten aufgelisteten Sicherheitsregeln; die Nichtbeachtung dieser Regeln kann zu schweren Verletzungen oder Tod führen. Bedienen Sie das Produkt mit Vernunft. Die Benutzer verwenden das Produkt auf eigene Gefahr. Dieses Handbuch gehört zum Produkt und muss es bei einem eventuellen Verkauf begleiten.

- Dieses Produkt ist für Kinder über 3 Jahre gedacht und muss unter der Aufsicht eines Erwachsenen verwendet werden. Üben Sie mit dem Produkt in einem großen, privaten Bereich, bevor Sie es irgendwo anders fahren. Das Produkt ist sehr empfindlich, stellen Sie sicher, dass die Anweisungen in diesem Handbuch genau befolgt werden, um Verletzungen zu vermeiden. Prüfen Sie die lokalen Vorschriften und Bestimmungen, in welchen Bereichen dieses Produkt nicht verwendet werden darf.
- Der Fahrer muss immer geeignete Schutzkleidung beim Fahren tragen, wie Sportschuhe, Handschuhe, zertifizierter Helm, Ellbogenschützer und Knieschützer.
- Das Produkt darf nicht barfuß oder mit Latschen oder Sandalen gefahren werden. Prüfen Sie nach, dass Schuhbänder zugebunden sind und nicht in das E-Bike oder das Fahrsystem geraten können.
- Kontrollieren Sie vor jeder Fahrt die folgenden Punkte:
(Alle beschädigten Teile müssen vorher ausgetauscht werden)
 - Die Bremsanlage funktioniert gut.
 - Alle Teile sitzen fest an ihrem ursprünglichen Platz.
 - Der Reifendruck ist gut und das Reifenprofil im guten Zustand und hat keinen Schaden genommen.
 - Alle Warnschilder sind heil und gut lesbar.
 - Verwenden Sie immer Originalbauteile für die Reparatur und lassen Sie es von einem autorisierten Händler reparieren.



Achten Sie immer auf Hindernisse, die in die Räder geraten können und das Fahrzeug abrupt in eine Richtung lenken lassen oder unkontrollierbar machen. Leuten, Tieren und anderen Fahrzeugen (wie Skateboards, Fahrräder usw.) muss immer ausgewichen werden.

- Die maximal zulässige Last für das Produkt sind 35 kg, überladen Sie es nicht.
- Eine zusätzliche Last am Lenker wirkt sich auf die Fahrzeugstabilität aus, befestigen Sie keine zusätzliche Last neben die Fahrerhand. Wenn der Fahrer sich beim Fahren des Produkts unsicher fühlt, muss er sofort absteigen.
- Fassen Sie nicht den Motor, die Bremsen und alle anderen sich drehenden Teile am E-Bike an. Der Motor, die Räder und die Bremsen werden nach dem Fahren bei hoher Geschwindigkeit sehr heiß, NICHT ANFASSEN, um Verbrennungen zu vermeiden.
- Verwenden Sie das Produkt nicht für Performances oder andere gefährliche Aktionen. Dieses Produkt ist nicht für Stunts geeignet.

- Dieses Produkt ist innerhalb eines vernünftigen Verwendungsbereichs wasserdicht. Vermeiden Sie trotzdem es im Wasser zu fahren oder unter Wasser stehen zu lassen. Schützen Sie den Motor und die anderen elektronischen Bauteile vor Eindringen von Wasser. Ein Kurzschluss kann gefährlich werden; wenn das Produkt voller Wasser ist, verwenden Sie es nicht, sondern lassen Sie es im Freien trocknen. Lassen Sie einen autorisierten Händler prüfen, ob es weiter benutzt werden kann.



Es sollte immer Schutzkleidung getragen werden. Das Produkt nicht auf öffentlichen Verkehrswegen benutzen.

2. Teile und Warnschilder

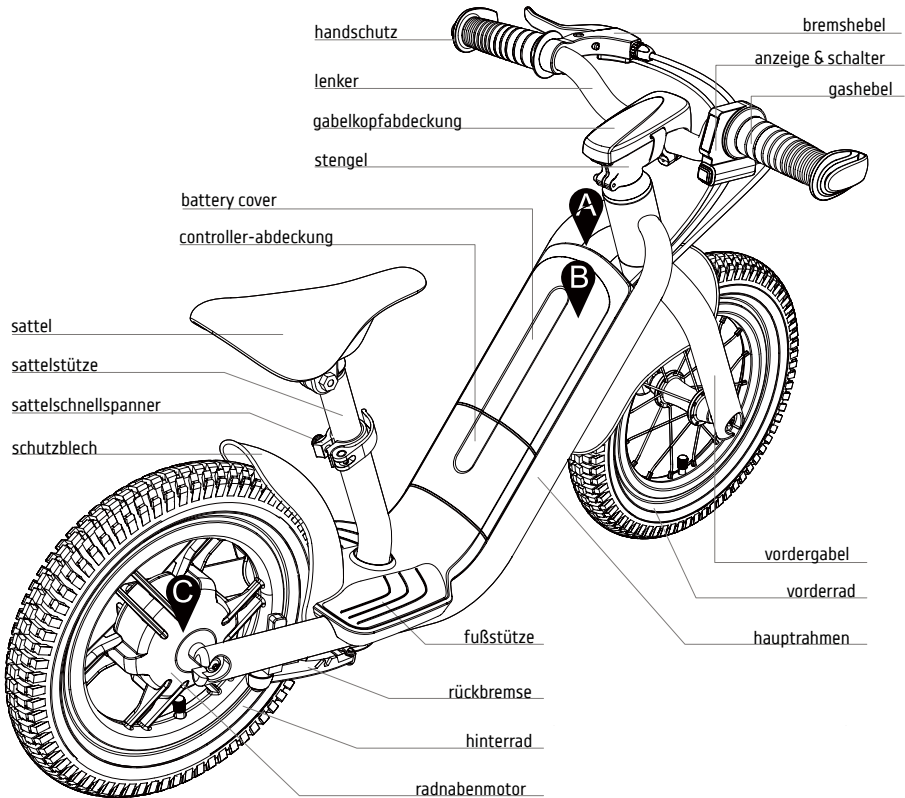

Graphische Symbole und ihre Bedeutung

Achten Sie auf den Handschutz.



Lesen Sie die Bedienungsanleitung zu Ihrer eigenen Sicherheit vor dem Gebrauch des Produkts durch.

- Nicht für Kinder unter 3 Jahren. Erwachsene müssen Kinder beaufsichtigen. - Immer Sportschuhe und Schutzausrüstungen wie einen zertifizierten Helm, Knieschützer und Ellbogenschützer tragen.
- Schutzkleidung sollte getragen werden. Nicht im Straßenverkehr benutzen. - Mit diesem Produkt keine anderen Personen, Gegenstände oder Fahrzeuge befördern oder ziehen. - Das Produkt unter den folgenden Bedingungen nicht benutzen:

Auf befahrenen Straßen oder wenn Fahrzeuge in der Nähe sind, auf starken Gefällen, auf oder in der Nähe von Treppen, bei Dunkelheit oder schlechten Sichtbedingungen oder in jeder anderen potentiell gefährlichen Umgebung.



Sich von den bewegenden Teilen fernhalten.

3. Spezifikationen

Frame	AL6061-T6 Legierung \ Interne Verkabelung
Fork	AL6061-T6 Legierung \ Geschmiedete Gabel
Stem	AL6061-T6 Geschmiedet \ Stangenbohrung: 25.4mm \ Neigungswinkel: 7° \ Länge: 50 mm
Stem cover	TPE
Handlebar	AL6061-T6 \ 440mm
Brake lever	ALU-Guss Hebel & Bremse \ Motor Cut-Off SW
Handguard	TPE
Footrest	Harzabdeckung \ Austauschbar
Seatpost	AL6061-T6 \ \varnothing 25.4mm \ 170mm
Saddle	Kinderserie
Seat clamp	AL6061-T6 / Schnellspannhebel
Rear brake	V-Bremse
Front wheel	12" Pneumatikreifen ($1\frac{1}{2}$ x $2\frac{1}{4}$) \ 100mm Radnabe \ SS Speichen rostfreier Stahl \ ALU - geschmiedete Felge
Rear wheel	12" Pneumatikreifen ($1\frac{1}{2}$ x $2\frac{1}{4}$) \ Integrierter Radnabenmotor in Alu-
Throttle	Legierung: Gashebel \ Power SW \ Modus SW
Battery	21.6V \ 2.75 Ah \ 59.4Wh (Samsung)
Weight	8.5kg
Max. load	35kg
Max. speed	12km/h

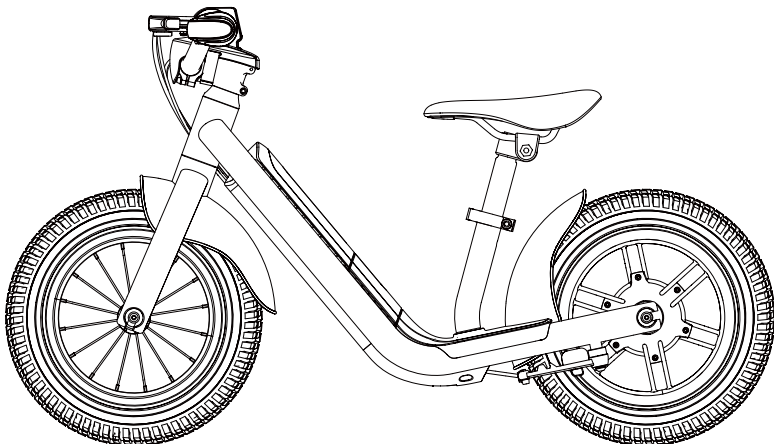

4. Handhabung des Akkus und verbotene Vorgehensweisen



Anschlussbuchse

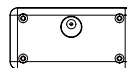

Füllungskanal

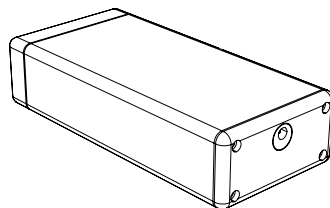
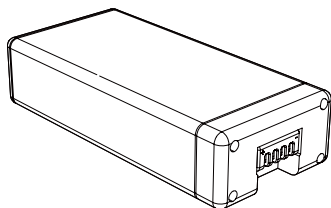

Die Sekundärzelle enthält entzündliche und gefährliche Stoffe. Bei falscher Handhabung kann es zu Brand, Rauchbildung, Explosionen und schweren Verletzungen oder Sachschäden kommen. Führen Sie niemals die im Folgenden beschriebenen, verbotenen Maßnahmen durch und arbeiten Sie an dem Akku nur mit geeigneter persönlicher Schutzausrüstung. Halten Sie den Akku fern von Kleinkindern und Kindern, um Unfälle zu vermeiden. Wenn jüngere Kinder den Akku benutzen, sollten die Aufsichtspersonen die richtige Handhabung und Vorsichtsmaßnahmen erklären und immer sicherstellen, dass der Akku heil ist.

- Verwenden Sie nur die passenden Ladegeräte und laden Sie den Akku nur an der passenden Applikation. Nach jedem Gebrauch muss der Akku voll aufgeladen werden, um seine Nutzdauer zu verlängern.
- Laden Sie den Akku nicht direkt über einen elektrischen Anschluss oder am Zigarettenanzünder-Ladegerät.
- Lassen Sie den Akku beim Laden nicht unbeaufsichtigt und tauschen Sie nicht die Pole.
- Laden Sie den Akku nicht im direkten Sonnenlicht oder bei Temperaturen über 45°C auf.
- Lassen Sie den Akku niemals in der Nähe von Feuer oder Hitzequellen stehen und werfen Sie den Akku nicht ins Feuer.
- Lassen Sie oder verwenden Sie den Akku nicht in einem Auto oder einem ähnlichen Ort, in dem die Temperatur bis über 50 °C steigen kann. Tauchen Sie oder werfen Sie den Akku nicht ins Wasser/Meer usw. und machen Sie ihn nicht nass.
- Schließen Sie ihn nicht kurz und schließen Sie nicht den (+) Pluspol und den (-) Minuspol an Metallgegenstände. Bewahren Sie den Akku nicht in einer Tasche oder Beutel zusammen mit Metallgegenständen wie Schlüssel, Halsketten, Haarnadeln, Münzen oder Schrauben auf.

- Stechen Sie in den Akku nicht mit einem scharfen Gegenstand wie einer Nadel oder einem Schraubenzieher.
- Erhitzen Sie keine Stellen am Akku mit erhitzten Gegenständen wie Löteisen auf.
- Nicht mit schweren Gegenständen wie einem Hammer oder einem Gewicht auf den Akku schlagen. Treten Sie nicht auf den Akku, werfen Sie ihn nicht und lassen Sie ihn nicht fallen, um mechanische Stöße zu vermeiden. Verwenden Sie keine stark verbeulten Akkus.
- Bauen Sie den Akku nicht auseinander oder ändern das Akku-Design einschließlich des Stromkreises.
- Löten Sie nicht direkt am Akku und verwenden Sie oder bauen Sie keine alten Akkus mit neuen Akkus zusammen.
- Legen Sie den Akku nicht in einen Mikrowellenherd, Trockner oder Hochdruckbehälter.
- Verwenden Sie oder bauen Sie den Akku nicht mit Akkus anderer Hersteller, anderen Akkutypen und/oder anderen Akkumodellen wie Trockenbatterien, Nickel-Wasserstoff-Akkumulatoren oder Nickel-Kadmium-Akkumulatoren zusammen.
- Verwenden Sie den Akku nicht, wenn sich statische Elektrizität aufbaut (über 100 V); die Schutzschaltung nimmt dadurch Schaden.



Halten Sie sich fern von Feuer, wenn der Akku leckt oder schlechter Geruch wahrzunehmen ist. Wenn Flüssigkeit auf ihre Haut oder Kleidung tropft, waschen Sie sie sofort mit kaltem Wasser aus. Wenn auslaufende Batteriesäure in Ihre Augen kommt, nicht die Augen reiben, sondern mit sauberem Wasser waschen und sofort einen Arzt aufsuchen. Wenn die Pole am Akku schmutzig sind, müssen sie mit einem trockenen Lappen abgewischt werden, bevor der Akku benutzt werden kann.

- Kleben Sie Isolierband auf die Pole, bevor Sie den Akku wegräumen.
- Lesen Sie immer, bevor Sie den Akku benutzen / einbauen / ausbauen, die Bedienungsanleitung durch und halten Sie sich an alle Vorsichtsmaßnahmen.
- Der Akku muss ausgetauscht werden, sobald seine Nutzdauer nach der Ladung kürzer wird.
- Kleben Sie Isolierband auf die Pole, bevor Sie den Akku endgültig entsorgen.
- Wenn der Akku für einen längeren Zeitraum gelagert werden muss, sollte er von der Applikation genommen werden. Lagern Sie den Akku nicht an einem Ort, an dem die Temperatur über 50°C steigen und unter -20 °C fallen kann.
- Während des Ladens, Verwendens und Lagerns muss der Akku fern von Materialien, die sich statisch aufladen, gehalten werden.
- Der Akku kann nicht mit nicht wiederaufladbaren Primärzellen ausgetauscht werden.
- Der Akku muss, bevor er verschrottet wird, von der Applikation genommen werden.
- Die Applikation muss vom Netzanschluss genommen werden, bevor man den Akku ausbaut. Der Akku muss sicher entsorgt werden. Prüfen Sie die lokalen Vorschriften zum Recyceln von Akkumulatoren.

5. Zusammenbau

Was ist in der Kiste?

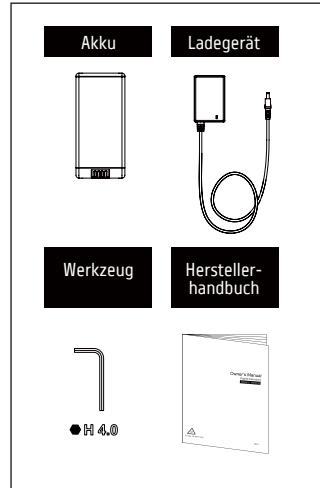
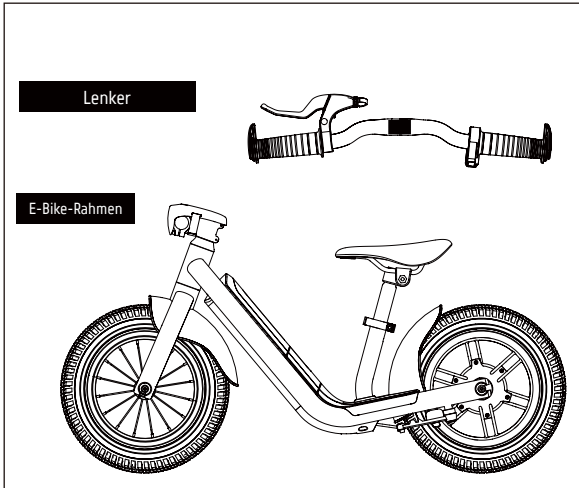

Montageanleitungen



WARNHINWEIS!

Von einem Erwachsenen zusammenbauen lassen.

Entfernen Sie den Schutz vorsichtig vom Produkt und entsorgen Sie ihn gemäß den lokalen Vorschriften.

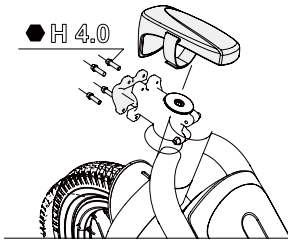

1. Entfernen Sie die Gabelkopfabdeckung vom Gabelkopf, dann entfernen Sie vorsichtig die Vorderkappe vom Gabelkopf mit einem Werkzeug (4er Sechskantschlüssel). Achten Sie darauf, dass die Schrauben, sobald Sie gelöst sind, herausrutschen können.

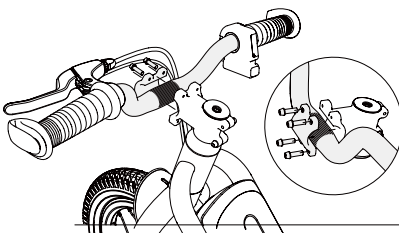

2. Montieren Sie den Lenker und die Frontplatte. Ziehen Sie alle vier Schrauben mit der Hand fest und prüfen Sie nach, ob die Frontplatte und die Lenkerstange fest zusammensitzen.

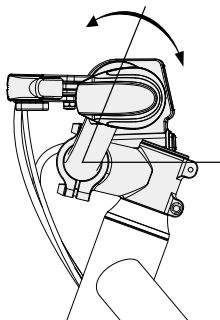

3. Stellen Sie den Lenker auf die richtige Höhe ein.

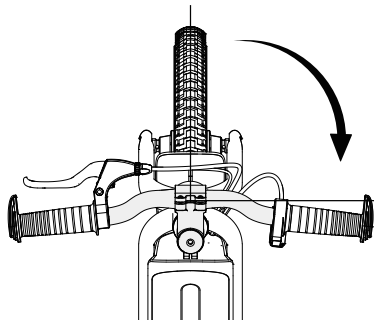

4. Stellen Sie den Lenker auf die korrekte Höhe. Zwischen dem Vorderreifen und dem Lenker sollte ein Winkel von 90° sein.

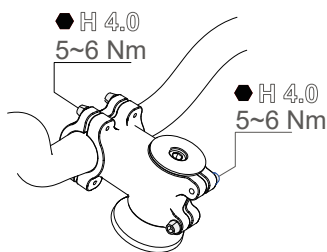

5. Ziehen Sie die Schrauben gemäß dem Standardanzugsmoment an.

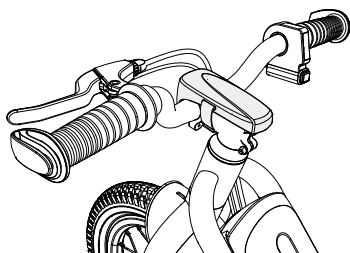

6. Setzen Sie die Gabelkopfabdeckung auf.
Fertig!



WICHTIG!

Sehen Sie nach, wo die Reifenventile sitzen, schrauben Sie die Kappe von den Ventilen und pumpen Sie die Reifen auf. Benutzen Sie eine Füllpistole mit einem Luftdruckprüfer, um sicher zu gehen, dass der Reifendruck der Markierung an der Seite des Reifens entspricht. Achten Sie auf ungewöhnliche Geräusche beim Füllen des Reifens und prüfen Sie sein Aussehen. Prüfen Sie, ob der Reifen mit der Felge fest zusammensitzt. Schrauben Sie die Ventilkappe wieder fest, wenn keine Probleme aufgetaucht sind.



WARNHINWEIS!

Kontrollieren Sie immer, dass die An-/Austaste ausgestellt ist, bevor Sie irgendwelche Maßnahmen ergreifen. Die Einbauanleitungen finden Sie hier unten. Bauen Sie den Akku korrekt ein, bevor Sie das Produkt benutzen. Bitte wenden Sie sich an Ihren Händler vor Ort, wenn Sie Fragen zum Einbau haben.

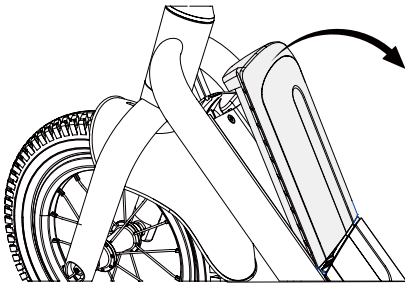
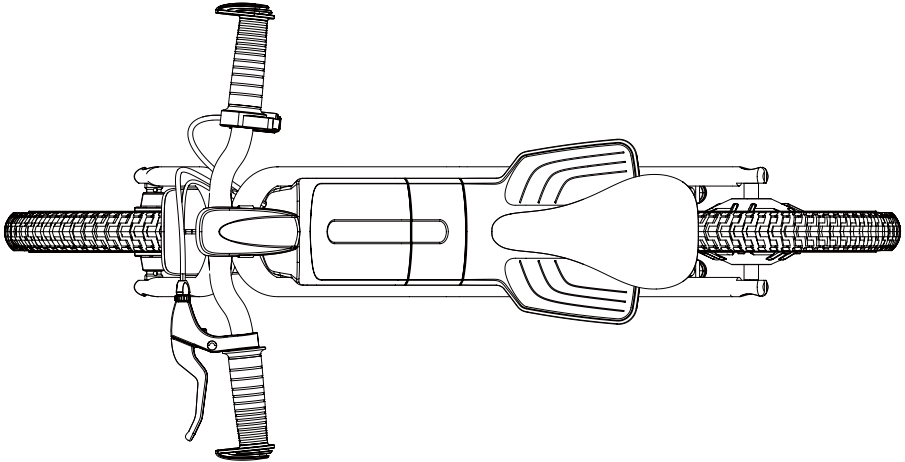

1. Drücken Sie auf den Rand des Akkudeckels, um ihn anzuheben.

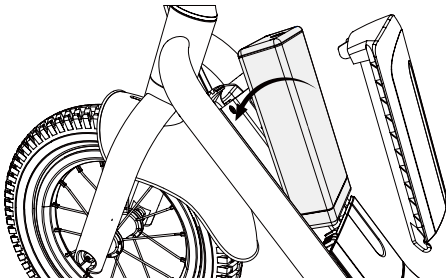

2. Schieben Sie den Akku in den Rahmen.

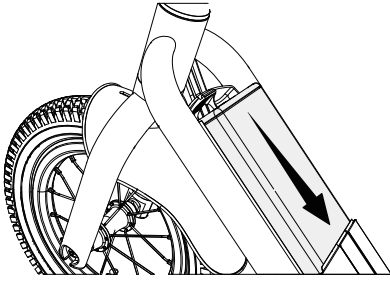

3. Drücken Sie den Akku herunter, damit er richtig sitzt und einrastet.

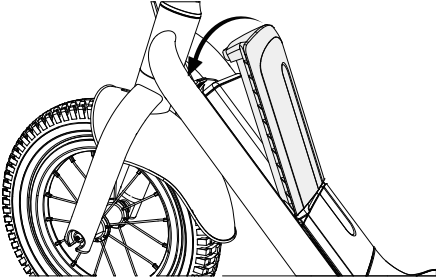

4. Setzen Sie den Akkudeckel wieder auf.

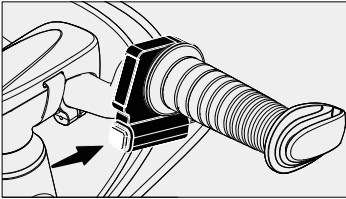

Schalten Sie den Strom ab, bevor Sie den Akku ausbauen.

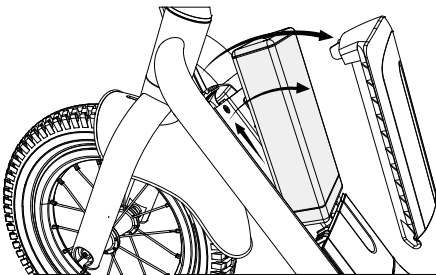

Befolgen Sie für den Ausbau die Einbauschritte in der Reihenfolge 4-1.

6. Laden

Verwenden Sie nur das Originalladegerät, eine falsche Handhabung kann zu Verletzungen und Sachschäden führen. Die Garantie deckt bei der Verwendung von einem nicht originalen Ladegerät keine Schäden ab.

Laden Sie den Akku nicht in der Nähe von Flüssigkeiten / Feuerquellen auf und vermeiden Sie immer entzündliche Stoffe. Lassen Sie das Gerät während des Aufladens nicht unbeaufsichtigt.

Laden Sie das Produkt nicht sofort nach dem Gebrauch. Lassen Sie das Produkt für eine Stunde abkühlen, bevor Sie es laden.

Die Ladeschnittstelle hat einen speziellen Schlitz. Drücken Sie den Stecker nicht mit Gewalt hinein, da es so zu Schäden am Gerät kommen kann.

Das Ladegerät hat eine Ladeanzeige, die unten im Bild zu sehen ist (Abbildung 5). Die Ladeanzeige leuchtet rot, während der Akku aufgeladen wird. Die Anzeige leuchtet grün, wenn der Akku fertig geladen ist.

Entfernen Sie das Ladegerät, wenn die Ladeanzeige grün leuchtet. Überladung und Überentladung verursachen irreversible Schäden am Akku und Sachschäden.

Wenn die Ladeanzeige bei Laden nach dem Fahren gleich auf Grün wechselt, trennen Sie das Ladegerät und lassen Sie den Akku abkühlen, bevor Sie wieder mit dem Laden beginnen. Das ist ein normales Phänomen bei intelligentem Schutz, das durch eine hohe Temperatur im Akku ausgelöst wird.

Man kann mit dem Laden beginnen, sobald der Akku abgekühlt ist.

DEN LADEVORGANG UNTERBRECHEN! Wenn der Akku nach einer gewissen Zeit noch nicht voll aufgeladen ist, trennen Sie bitte das Ladegerät. Kontaktieren Sie den Kundendienst für weitere Informationen.

Dieses Produkt verwendet Lithium-Sekundärzellen. Seien Sie beim Handhaben des Akkus besonders vorsichtig. Unterbrechen Sie den Ladevorgang, wenn der Akku nach einer bestimmten Zeit noch nicht aufgeladen ist.

Verwenden Sie den Akku nicht, wenn er ungewöhnlich heiß ist, riecht, Farbe verloren hat oder verformt ist oder wenn Sie irgendeine andere unnormale Situation während des Gebrauchs, des Ladens oder des Lagerns feststellen.

Der Akku kann bei den folgenden Temperaturbereichen benutzt werden. Gehen Sie nicht über diese Bereiche hinaus.

Ladetemperaturbereich: 0°C ~ 45°C

Entladetemperaturbereich: -20°C ~ 50°C (Die Akkuleistung variiert nach Temperatur).

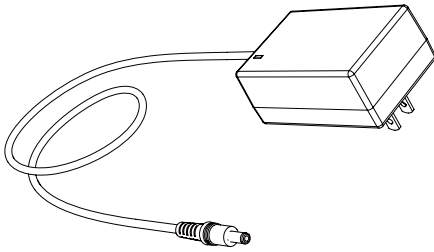

Das Ladegerät kann von Land zu Land variieren.

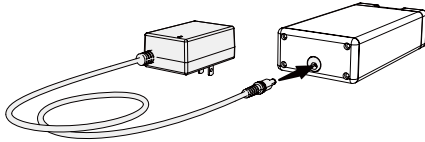

AC110V ~240V

Bauen Sie den Akku zum Laden aus.

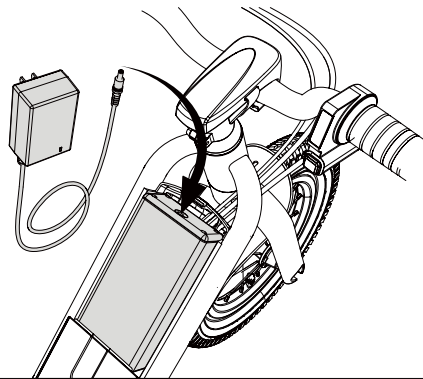

Laden Sie den Akku direkt im Fahrzeug auf.

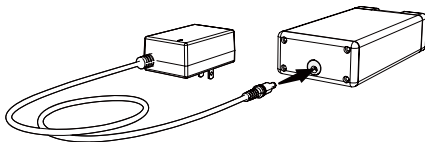

Rot: Akku lädt

Grün: Akku voll



WARNHINWEIS

Unterbrechen Sie den Ladevorgang, wenn Sie Ungewöhnliches bemerken.



WARNHINWEIS

Der Akku ist ungefähr nach 2~3 Stunden voll aufgeladen.

7. Fahreranpassung

Stellen Sie die Sattelhöhe ein

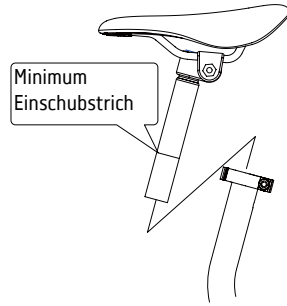
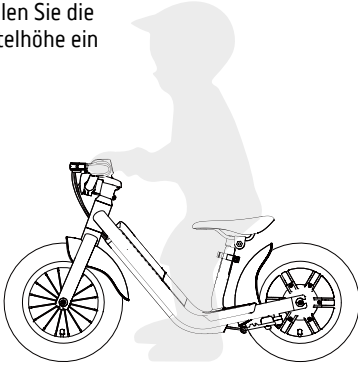

Für die korrekte Sattelhöhe müssen die Füße des Kinds bequem auf dem Boden aufkommen.

Schieben Sie die Sattelstütze nicht über die „Minimaleinschub“-Stelle, die auf der Sattelstütze markiert ist.

Gabelkopf

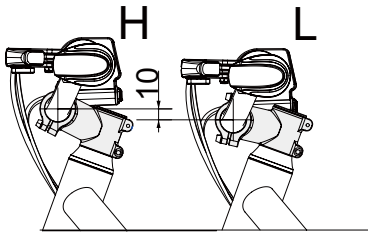

Der Gabelkopf kann senkrecht oder umgedreht montiert werden, um die Höhe zwischen dem Lenker und dem Boden einzustellen.

Gashebel Winkel

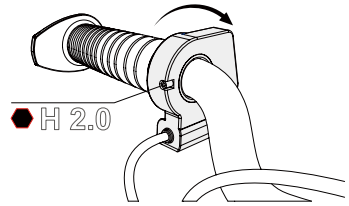

Der Gashebel kann durch Lösen der Schrauben eingestellt werden. Stellen Sie den Gashebel in einen geeigneten Winkel, in dem man die Leuchten klar sehen kann.

Bremshebelwinkel

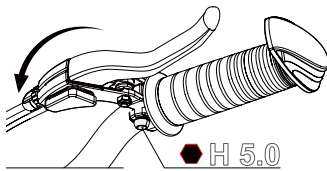

Lösen Sie die Schrauben, um den Bremshebel richtig einzustellen. Stellen Sie den Winkel des Bremshebel so ein, dass Kinder damit leicht bremsen können, dann festziehen.

Lenkerwinkel

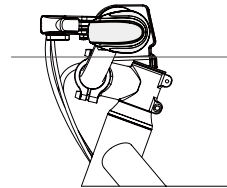

Kontrollieren Sie, dass der Handschutz nach vorne gestellt ist, damit er den besten Schutz für die Hände bietet.

8. Betrieb



Kontrollieren Sie vor jeder Fahrt, dass nichts am E-Bike fehlt.

Der Fahrer muss das E-Bike immer mit Schutzausrüstung fahren.

Kontrollieren, dass die Schuhbänder nicht offen sind.

Fern von den Rädern bleiben, um gefährliches Schlingern zu vermeiden, muss die Kleidung vernünftig ausgewählt werden.

Man sollte keine lockere Kleidung oder Kleider beim Fahren tragen.

Nicht an den Motor oder die Bremsanlage kommen, da sie sehr heiß werden können.

Vorbereitungen zum Fahren

Bevor Sie das Produkt zum ersten Mal benutzen, muss der Akku voll aufgeladen werden. Ein/Ausschalten des E-Bikes

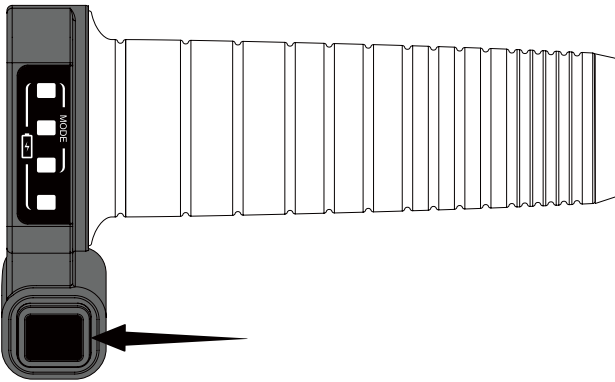

Ungefähr 3 Sekunden lang die Taste drücken.

Nach dem Einschalten, wird als erstes die aktuelle Geschwindigkeitsstufe angezeigt; 3 Sekunden später wird die Akkukapazität angezeigt.

Mit einem kurzen Druck auf die An-/Austaste kann man die aktuelle Geschwindigkeitsstufe wieder sehen.

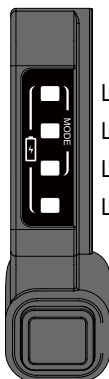

LED-1
LED-2
LED-3
LED-4

Akkukapazität

70%~99%
50%~69%
30%~49%
10%~29%

Die Kontrollleuchten beginnen zu blinken, wenn die Akkukapazität unter 10% gefallen ist.

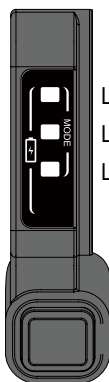

LED-1
LED-2
LED-3

Geschwindigkeitsstufe

Alter 6+

Stufe 3 (hohe Geschwindigkeit)

Alter 3~6

Stufe 2 (Standard)

Stufe 3 (niedrige Geschwindigkeit)

Jetzt muss man lernen, wie man mit den Gashebel dreht.

Lernen, wie man die Balance hält und die Füße auf die Fußstütze stellt.

Lernen, wie man die Füße benutzt und die Handbremsen bedient, um das E-Bike anzuhalten.

Die Geschwindigkeitsstufe wechseln

(Nur Erwachsene dürfen die Geschwindigkeitsstufe wechseln)

Drehen Sie den Gashebel bis zum Anschlag und drücken Sie gleichzeitig die An-/Austaste für mindestens 3 Sekunden, so kommen Sie in den Modus für die Geschwindigkeitsstufenumschaltung. (Das Umschalten ist nur bei abgeschaltetem Motor möglich).

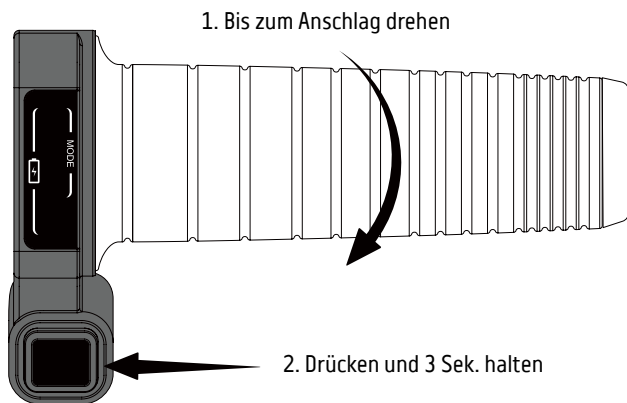

Während der Umschaltung der Geschwindigkeitsstufe die An-/Austaste drücken, um zwischen den Geschwindigkeitsstufen zu wechseln.

Stufe 1

niedrige Geschwindigkeit

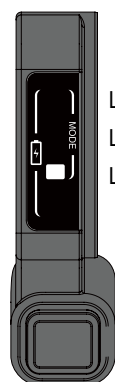

LED-1
LED-2
LED-3

Stufe 2

Standard

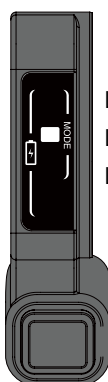

LED-1
LED-2
LED-3

Stufe 3

hohe Geschwindigkeit

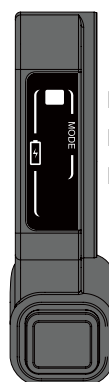

LED-1
LED-2
LED-3

Sobald Sie bei der ausgewählten Geschwindigkeitsstufe stoppen, müssen Sie die An-/Austaste drücken, um das E-Bike auszuschalten, und dann wieder einschalten. Jetzt kann man mit dem E-Bike in der ausgewählten Geschwindigkeitsstufe fahren. (*Das ist ein Schutz, damit die Kinder die Geschwindigkeitsstufe nicht ohne die Erlaubnis und Aufsicht der Erwachsenen wechseln.) Alter 6+ Hohe Geschwindigkeitsstufe, Warnhinweis! Diese Stufe ist für Kinder unter 6 Jahren aufgrund ihrer Höchstgeschwindigkeit nicht geeignet. Age 3 ~ 6 niedrige und Standard-Geschwindigkeit. Warnhinweis! Diese Stufe ist für Kinder unter 3 Jahren aufgrund ihrer Höchstgeschwindigkeit nicht geeignet.















Das E-Bike schaltet sich nach dem Abstellen nach 10 Minuten von allein ab.

9. Fehlersuche und-lösung



WARNHINWEIS!

Wenn das Problem einen Ausfall des E-Bikes verursachen kann, erscheint auf dem Display das Fehlersignal. In dieser Tabelle zeigen verschiedene Signale verschiedene Fehlerursachen an. Wenn ein Fehlersignal auf dem Display erscheint, wenden Sie sich bitte an den Händler, um das E-Bike reparieren zu lassen, und informieren Sie Ihren lokalen Händler. Fahren Sie das E-Bike NICHT, solange das Problem ungelöst ist.

 <p>LED-1</p>	<p>Der Motor läuft zu heiß. Den Motor nicht anfassen und das E-Bike mindestens 30 Minuten stehen lassen, bis der Motor abgekühlt ist, dann das System rebooten.</p>	 <p>LED-2</p>	<p>Das System hat eine ungewöhnlich hohe Akkutemperatur gemessen. Das Produkt nicht mehr verwenden und mindestens 30 Minuten stehen lassen, bis die Akkutemperatur gesunken ist.</p>
 <p>LED-3</p>	<p>Der Radnabenmotor läuft nicht. Lassen Sie den Gashebel los und fahren Sie nicht mit dem E-Bike, solange das Problem ungelöst ist.</p>	 <p>LED-4</p>	<p>Die Akkuleistung ist zu niedrig. Bitte laden Sie den Akku sofort auf oder tauschen Sie ihn aus.</p>
 <p>LED-1 LED-2</p>	<p>Fehler Hall-Sensorsignal Bitte kontaktieren Sie einen autorisierten Händler.</p>	 <p>LED-1 LED-3</p>	<p>Fehler Rückbremsensensor Bitte kontaktieren Sie einen autorisierten Händler.</p>
 <p>LED-1 LED-4</p>	<p>Fehler Motor- oder Systemsteuerung. Bitte kontaktieren Sie einen autorisierten Händler.</p>	 <p>LED-2 LED-3</p>	<p>Fehler Überlaststrom an Motorsteuerung Bitte kontaktieren Sie einen autorisierten Händler.</p>
 <p>LED-2 LED-4</p>	<p>Anomalie Gashebel. Bitte kontaktieren Sie einen autorisierten Händler.</p>	 <p>LED-3 LED-4</p>	<p>Anomalie Gashebel. Bitte kontaktieren Sie einen autorisierten Händler.</p>
 <p>LED-1 LED-2 LED-3</p>	<p>Falscher Akku. Bitte nur E2 - Akkus auf E2 - Räder verwenden.</p>	 <p>LED-1 LED-2 LED-3 LED-4</p>	<p>Störung Systemkommunikation, bitte kontaktieren Sie unseren autorisierten Händler.</p>

Für weitere Fragen zum E-Bike kontaktieren Sie bitte Ihren lokalen Händler.

Fehler	Ursache	Lösung
Der Motor startet nicht	An-/Austaste	Anschalten.
Akku kann nicht laden	Elektrisches Problem	Kontrollieren, ob der Entladepol falsch auf den Anschlusspol ausgerichtet ist.
	Akkuladeanschluss	Den Akku einzeln laden, wenn er richtig funktioniert, den lokalen Händler kontaktieren, um den Ladeanschluss im Elektrofach auszutauschen.
	Akku - Ladegerät	Wandsteckdose / Ladegerät / Ladestecker kontrollieren, wenn locker, austauschen oder neu einstecken und noch mal versuchen.
	Kabel & Drähte	Lockere Kabel & Drähte können auch die Ursache sein. Den lokalen Händler kontaktieren, um das Problem zu lösen.
E-Bike fährt schlingern	Schlechte Fahrbedingungen	Auf flachem, hartem Boden fahren.
	Überbelastung	Die maximale Last ist 35 kg, Last verringern.
	Überhitzung	Aus Sicherheitsgründen reduziert die Motorsteuerung die Geschwindigkeit oder hält ganz an, wenn die Motortemperatur rasch ansteigt. Anhalten und den Motor abkühlen lassen.
	Druck zu niedrig	Inflate the tire and check the pressure with tire gauge.
	Bremsbelag	Eine falsche Einstellung des Bremssystems kann zu einem hohen Widerstand des gesamten Systems führen. Kapitel 10 für die korrekte Bremssystemeinstellung nachlesen.
Bike runs but stop unintentionally	Kabel & Drähte	Wenn das E-Bike fährt, aber ungewollt stoppt, liegt das in den meisten Fällen an defekten Kabeln & Drähten. Den lokalen Händler kontaktieren, um das Problem zu lösen.
	Brake sensor	Ein defekter Bremsensor kann das E-Bike stoppen. Den Spalt am Bremshebel kontrollieren und mit einer Bürste säubern. Sicherstellen, dass das Bremskabel nach jedem Bremsen locker in seine ursprüngliche Position zurückschnellt. Wenn das Problem nicht behoben werden kann, den lokalen Händler kontaktieren, um das Problem zu lösen.
Nachdem die Bremse gezogen wurde, läuft der Motor weiter	Bremsensor	Bremsensor defekt, das Laufrad sofort ausschalten. Benutzen Sie das Laufrad nicht weiter und kontaktieren Sie Ihren lokalen Händler. Benutzen Sie es nicht, solange das Problem nicht behoben ist.

Für weitere Fragen zum E-Bike kontaktieren Sie bitte Ihren lokalen Händler.

10. Reinigung und Grundwartung



GEFAHR

Sie stellen das Bremssystem auf eigene Gefahr ein. Wenn Sie glauben, dass das Bremssystem falsch eingestellt ist, kontaktieren Sie bitte Ihren lokalen Händler.

Bitte kontaktieren Sie Ihren lokalen Händler, wenn die Bremsen nicht richtig arbeiten oder ungewöhnlich stark abgenutzt sind.

Bremse

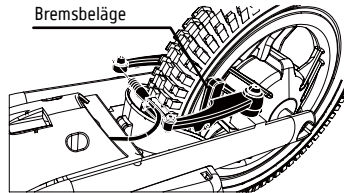

WARNHINWEIS!

Prüfen Sie das Reifenprofil und den Reifendruck vor jeder Fahrt. Füllen Sie den Reifen bis zum angezeigten Druck auf, damit der Reifen richtig rollt. Kontrollieren Sie das Reifenprofil sorgfältig. Wenn Ausbuchtungen, Risse, Schnitte, Zapfen oder starke Abnutzung am Profil zu sehen sind, muss der Reifen sofort ausgewechselt werden. Verwenden Sie einen Druckluftprüfer, um den Reifendruck zu kontrollieren. Bitte halten Sie sich an die Angaben auf der Reifenseite. Vermeiden Sie direktes Sonnenlicht, Öl, Feuer und andere Hitzequellen. UV-Strahlen, ätzende Chemikalien und andere Stoffe, die Gummi angreifen, können die Nutzdauer der Reifen verkürzen und sie kaputt machen.

Reifen

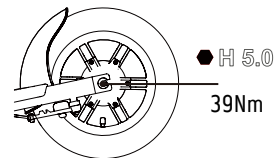
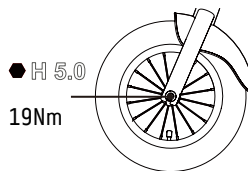

Akkumulator

Der Akkumulator ist wartungsfrei. Bauen Sie den Akkumulator auf keinen Fall auseinander. Benutzen Sie nur zertifizierte Originalakkumulatoren. Die Stecker muss sauber und rostfrei sein. Die Stecker müssen beschichtet sein, damit die Pole nicht rosten; durch Kratzer durch Fremdkörper oder bei Lagerung bei sehr hoher Feuchtigkeit kann der Akku rosten und Schaden nehmen. Kontrollieren Sie vor und nach jeder Fahrt, dass die Pole sauber und rostfrei sind.

Grundreinigung

Nehmen Sie das Produkt immer erst vom Ladegerät, schalten Sie es aus und vermeiden Sie während des Reinigens Flüssigkeiten in Berührung mit dem Akku, dem Motor und den anderen elektronischen Teile zu bringen, um unvorhergesehene Gefahren zu vermeiden. Benutzen Sie keinen Hochdruckwasserstrahl zum Reinigen des Produkts und tauchen Sie es nicht Wasser. Verwenden Sie keine Verdünnungsmittel oder andere Lösungsmittel zum Reinigen des Produkts.

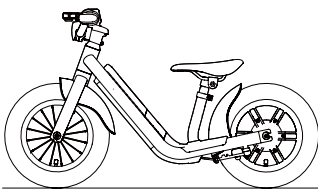

Schalten Sie das Produkt aus und bürsten Sie den Schmutz ab, dann mit einem feuchten Lappen putzen

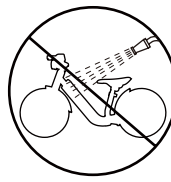

Nicht mit Druck reinigen

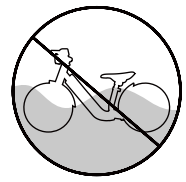

Nicht in Wasser tauchen

11. Garantie

Für die allgemeinen Garantiebedingungen kontaktieren Sie bitte Ihren Händler oder gehen Sie auf die Website www.ducatiurbanemobility.com

Wir sind nicht verpflichtet, die Haftung für Produktmängel zu übernehmen, die durch einen der folgenden Gründe, ohne auf diese beschränkt zu sein, verursacht worden sind:

1. Die kosmetischen Teile und Schäden oder Nichtfunktionieren durch die Veränderung des Produkts oder Reparaturen am Produkt, die von unbefugtem Personal durchgeführt worden sind.
2. Jeder Schaden oder Nichtfunktionieren durch die Verwendung von nicht authentischen Teilen.
3. Schaden, Nichtfunktionieren oder Verlust durch Gründe, die außerhalb des normalen Gebrauchs liegen, darunter unsachgemäßer Gebrauch von Strom und Stromspannung, anormale Spannungen, die Überhitzung verursachen, korrosive Umgebung, chemische Reaktionen, Versäumnis der Wartung des Produkts.
4. Produkte, die nicht laufen oder Gebrauch gemäß den Anleitungen; Verkehrsunfälle, falsche Handhabung, Missbrauch, Zerstörung, Diebstahl, Brand, Gewitter, Überschwemmungen, Orkane usw.
5. Schaden oder Nichtfunktionieren durch unsachgemäßen Transport, Auseinanderbauen, falsche Wartung und Lagerung, Ausbau usw.
6. Die Seriennummer wurde entfernt oder so beschädigt, dass das Produkt nicht mehr darüber identifiziert werden kann.
7. Gekauft bei einem nicht autorisierten Verkaufspunkt oder Gebrauchtwarenhändler.
8. Jede andere unzumutbare Forderung und gesetzeswidrige Handlung, die nicht in diesem Handbuch erwähnt ist, wird nicht von der Garantie abgedeckt.
9. Normal abgenutzte Teile (einschließlich aber nicht beschränkt auf Korrosion, Kratzern, Beulen, Rost und Flecken und Teile, die ausgewechselt werden müssen, wie Reifen, Kettenrad, Bremsbeläge usw.



VORSICHT!

Jede implizierte gesetzliche Gewährleistung gilt nur für die geltende Garantiedauer. Soweit es das geltende Recht zulässt, ist der Produkthanbieter in keinem Fall, unter keiner Rechtstheorie und keinem Vertrag, für indirekte, zufällige oder Folgeschäden verantwortlich, einschließlich des Verlusts von Eigentum, Zeitverlusten, Nutzungsverlusten, Verzögerungen bei der Erbringung von Dienstleistungen oder der Unfähigkeit, Dienstleistungen für ein von der Garantie abgedecktes Produkt zu erbringen.



Entsorgung von elektrischen und elektronischen Altgeräten (anwendbar in allen Ländern der Europäischen Union und in anderen europäischen Systemen mit getrennten Sammelsystemen)

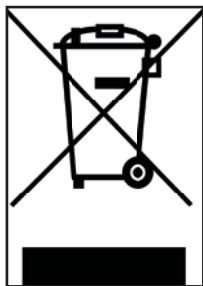

Dieses Symbol auf dem Produkt oder der Verpackung weist darauf hin, dass das Produkt kein normaler Haushaltsabfall ist, sondern zu einer geeigneten Sammelstelle für das Recycling von Elektro- und Elektronikschrott (WEEE) gebracht werden muss.

Durch die Gewährleistung, dass das Produkt korrekt entsorgt wird, helfen Sie möglichen negativen Folgen für die Umwelt und die Gesundheit vorzubeugen, die umgekehrt durch eine unsachgemäße Entsorgung verursacht werden können. Die Wiederverwertung von Materialien hilft die natürlichen Ressourcen zu schützen.

Für detaillierte Informationen zur Entsorgung und Wiederverwertung dieses Produkts können Sie Ihren örtlichen Müllabfuhrdienst oder den Händlern, bei dem Sie es gekauft haben, kontaktieren.

Das Produkt muss in jedem Fall an seinem Lebensende gemäß den im Land geltenden Vorschriften entsorgt werden.

Der Verbraucher darf vor allem keinen Elektro- und Elektronikschrott als Stadtmüll entsorgen, sondern muss diesen Abfalltyp getrennt auf zwei mögliche Arten entsorgen:

- 1) Das Produkt direkt oder über Sammeldienste der Gemeinde zu den städtischen Sammelstellen bringen (auch Recyclinghöfe, Ökologische Inseln genannt).
- 2) Bei Verkaufsstellen von elektrischen und elektronischen Neugeräten.

Hier kann sehr kleiner Elektro- und Elektronikschrott kostenlos (bis zu einer Länge von 25 cm) und auf einer 1-zu-1 Basis (bei größeren Geräten), zum Beispiel lässt man sein Altgerät beim Kauf eines neuen Geräts mit den gleichen Funktionen da, abgeben.

Wenn Sie Altgeräte gesetzeswidrig entsorgen, können sie gemäß der geltenden Umweltschutzvorschriften mit einer Strafe belangt werden (das gilt nur für Italien).

Wenn der Elektro- und Elektronikschrott Batterien oder Akkumulatoren enthält, müssen diese ausgebaut und getrennt an den entsprechenden Sammelstellen abgegeben werden.



Entsorgung leerer Batterien anwendbar in allen Ländern der Europäischen Union und in Anderen europäischen Systemen mit Trennsammelsystem)



Dieses Symbol auf dem Produkt oder der Verpackung weist darauf hin, dass der Akkumulator kein normaler Hausmüll ist. Auf einigen Akkutypen kann dieses Symbol zusammen mit einem chemischen Symbol verwendet worden sein.

Die chemischen Symbole für Quecksilber (Hg) und Blei (Pb) werden hinzugenommen, wenn die Batterie mehr als 0.0005% Quecksilber oder 0.004% Blei enthält.

Durch die Gewährleistung, dass die Akkumulatoren korrekt entsorgt werden, helfen Sie möglichen negativen Folgen für die Umwelt und die Gesundheit vorzubeugen, die umgekehrt durch eine unsachgemäße Entsorgung verursacht werden können. Die Wiederverwertung von Materialien hilft die natürlichen Ressourcen zu schützen. Wenn für die Sicherheit, Leistung und den Datenschutz Produkte fest mit einem internen Akkumulator/Zelle verbunden sein müssen, darf diese nur von qualifiziertem Kundendienstpersonal ausgetauscht werden.

Am Ende seines Lebens muss das Produkt an eine geeignete Sammelstelle für Elektro- und Elektronikschrott gebracht werden, damit ist gewährleistet, dass der Akku im Produkt korrekt entsorgt wird.

Für detaillierte Informationen zur Entsorgung des erschöpften Akkumulatoren oder des Produkts können Sie Ihren örtlichen Müllabfuhrdienst oder den Händlern, bei dem Sie es gekauft haben, kontaktieren.

Auf jeden Fall muss der Akku und/oder das Produkt gemäß den im Gebrauchsland geltenden Vorschriften entsorgt werden.

HINWEIS

Lesen Sie das Handbuch und die Anleitungen unten sorgfältig durch, bevor Sie das Produkt benutzen.

Produktname: MOTOR BIKE
Produkttyp: KINDER E-BIKE
Produktionsjahr: 2021



Hinweis:

- Zum Wiederaufladen des elektrischen Laufrads NUR das mitgelieferte Akku-Ladegerät HK-AD-219A100_EU mit der folgenden Ausgangsspannung benutzen: 21,9V-1,0A.
- Wenn ein anderer Ladegerätetyp genommen wird, kann das Produkt Schaden nehmen oder andere potenzielle Gefährdungen entstehen.
- Lassen Sie das Produkt während des Ladevorgangs niemals unbeaufsichtigt.
- Bewahren Sie das Produkt bei Temperaturen zwischen 0 °C und 35 °C auf (die optimale Lagertemperatur ist 25 °C)
- Laden Sie das Produkt nicht sofort nach dem Gebrauch. Lassen Sie das Produkt für eine Stunde abkühlen, bevor Sie es laden.
- Wenn Sie für eine gewisse Zeit weg sind, zum Beispiel im Urlaub, und Sie überlassen das Produkt einer Drittperson, lassen Sie es teilweise aufgeladen (20-50% Ladung). Keine volle Ladung.



Declaration of Conformity

M.T. Distribution S.R.L

Address: Via Bargellino 10, 40012 Calderara di Reno (BO), Italy

This declaration of conformity is issued under the sole responsibility of the Manufacturer

Product Brand: VR46

Product Model: VR46 Motor Bike

Description of product: Electric Bike

The object of the declaration described above is in conformity with the relevant EU harmonization legislation:

Directive 2009/48/EC on the safety of toys.

Directive 2014/30/EU on the harmonization of the laws of the Member States relating to electromagnetic compatibility.

Directive 2011/65/EU on the restriction of the use of certain hazardous substances in electrical and electronic equipment.

References to the relevant harmonized standards used:

EN 71-1:2014+A1:2018, EN 71-2:2011+A1:2014, EN 71-3:2019, EN IEC 62115:2020+A11:2020, EN 55014-1:2017+A11:2020, EN 55014-2:1997+A1:2001+A2:2008+AC:1997, EN 61000-3-2:2014, EN 61000-3-3:2013, EN IEC 63000:2018

Factory name: SICHUAN AEE AVIATION TECHNOLOGY CO., LTD.

Factory address: Room 812, enterprise service center, No.17, section 3, west section of Changjiang North Road, Linggang Economic Development Zone, Yibin City, SICHUAN, P.R.C

Date: 14/10/2021

Technical file available from EU headquarter

Declaration Place: Bologna, Italy

First name and surname: Alessandro Summa

Position: CEO

MT DISTRIBUTION S.R.L

Via Bargellino 10, 40012, Calderara di Reno (BO), Italy

Authorized person: Alessandro Summa

Position: CEO

NOTE: This declaration of conformity is only applicable to Electric Scooter sold in countries that follow the CE marking directives.

M.T. DISTRIBUTION SRL
Via Bargellino, 10/b/c
40012 CALDERARA DI RENO (BO)
Cod. Fisc. 077119840877
Partita IVA 047119840877



MOTOR BIKE

Kids e-bike

Instrukcja obsługi

Tłumaczenie instrukcji oryginalnej

Dziękujemy za wybranie naszego produktu.

Aby uzyskać informacje, wsparcie techniczne i pomoc, skontaktuj się ze sprzedawcą lub odwiedź witrynę www.vr46e-mobility.com

1. Bezpieczeństwo
2. Części i etykiety ostrzegawcze
3. Specyfikacje
4. Obsługa baterii i zabronione działania
5. Montaż
6. Ładowanie
7. Jazda
8. Działanie
9. Rozwiązywanie problemów
10. Czyszczenie i podstawowa konserwacja
11. Gwarancja

1. Bezpieczeństwo

OSTRZEŻENIE

Sugeruj, aby nie pozwalać dzieciom w wieku poniżej 3 lat korzystać z tego produktu.

Ta sugestia opiera się nie tylko na wieku, wadze czy wzroście, ale także pokazuje troskę o umiejętności, typ ciała i koordynację. Sugerowany minimalny wiek użytkownika jest jedynie wartością szacunkową; może się różnić w zależności od typu ciała, wagi lub umiejętności użytkownika. Nie każde 3-letnie dziecko nadaje się do jazdy na rowerku biegowym. Każde dziecko, które nie jest w stanie wygodnie jeździć na rowerze, nie powinno próbować jeździć na tym produkcie. Opiekun powinien zezwalać dzieciom na jazdę na produkcie wyłącznie w oparciu o adekwatność ich dojrzałości, umiejętności i umiejętności przestrzegania zasad i instrukcji. Zdecydowanie zalecamy dorosłym, aby nie zaniebdywali sugestii producenta i nie pozwalali dzieciom w wieku poniżej 3 lat lub dzieciom powyżej 3 roku życia, które są umysłowo lub fizycznie nieodpowiednie do korzystania z tego produktu. Ten produkt nadaje się do użytku tylko z pomocą rodziców lub opiekunów i gdy dzieci mogą na nim wygodnie jeździć. Dzieci mogą doznać obrażeń, jeśli podczas korzystania z tego produktu nie będą w odpowiednim stanie fizycznym lub psychicznym. Jeśli zdolności poznawcze dzieci są zaburzone, może to spowodować zamieszanie w zrozumieniu i przestrzeganiu instrukcji bezpieczeństwa. Kobiety w ciąży, dzieciom lub dorosłym z chorobami serca, szyi lub grzbietu (lub poddany zabiegom chirurgicznym tych części) nie wolno używać produktu ani sprawować nadzoru. Obowiązkiem opiekuna jest edukowanie swoich dzieci, jak prawidłowo korzystać z tego produktu i odpowiednio postępować zgodnie z instrukcjami bezpieczeństwa, a także oceniać, czy ich dzieci są w stanie używać tego produktu.



OSTRZEŻENIE

Nie używaj tego produktu w następujących warunkach: drogi zwykle otwarte z ruchem ulicznym lub gdy pojazdy są w pobliżu, strome podjazdy, na schodach lub w ich pobliżu, noc lub w warunkach słabej widoczności, deszcz, mgła, śnieg, błoto, piasek, żwir, brud, deszczowa pogoda lub inne potencjalnie niebezpieczne środowiska. Jazda w dwójce wyłącznie do użytku osobistego jest zabroniona. Nie używaj tego produktu do przenoszenia lub ciągnięcia innych osób, przedmiotów lub pojazdów. Trzymaj się z dala od innych pojazdów i samochodów; basen lub inne obszary wodne. Proszę używać produktu ostrożnie; sprawdź i postępuj zgodnie z lokalnymi przepisami i regulacjami, które mogą mieć wpływ na sposób i miejsce użytkowania tego produktu. Używaj tego produktu na własne ryzyko.

Dostawca lub producent tego produktu nie ponosi odpowiedzialności za jakiegokolwiek straty mienia osobistego lub obrażenia lub śmierć spowodowane niewłaściwym użytkowaniem.

PRZECHOWYWANIE

Przechowuj ten produkt w suchym, chłodnym i bezpiecznym miejscu, unikaj wilgoci i wysokich temperatur. Wilgoć może spowodować uszkodzenie elementów elektrycznych. Gdy bateria litowa ulegnie awarii, należy skontaktować się z lokalną firmą recyklingową i zutylizować baterię zgodnie z krajowymi lub lokalnymi przepisami i regulacjami.

ZAGROŻENIE

Dla własnego bezpieczeństwa przeczytaj i zrozum całą instrukcję, zanim pozwolisz dziecku korzystać z tego produktu. Postępuj zgodnie z przepisami bezpieczeństwa zawartymi w tym rozdziale poniżej; nieprzestrzeganie może spowodować poważne obrażenia lub śmierć. Kieruj się zdrowym rozsądkiem podczas korzystania z produktu. Użytkownicy podejmują własne ryzyko związane z obsługą tego produktu. Niniejsza instrukcja powinna być uważana za część produktu i powinna pozostać z nim w przypadku sprzedaży.

- Ten produkt jest przeznaczony dla dzieci powyżej 3 roku życia i musi być używany pod nadzorem osoby dorosłej. Przeciwicz używanie tego produktu na szerokim i prywatnym obszarze, zanim pojedziesz nim gdziekolwiek indziej. Ten produkt jest bardzo wrażliwy, należy postępować zgodnie z instrukcjami zawartymi w niniejszej instrukcji, aby uniknąć obrażeń ciała. Sprawdź lokalne przepisy i regulacje, w niektórych obszarach ten produkt nie może być używany.
- Podczas korzystania z tego produktu zawsze noś odpowiednią odzież ochronną, taką jak buty sportowe, rękawice, wykwalifikowany kask, ochraniacze na łokcie i nakolanniki.
- Nie chodź boso ani nie noś kapci i sandałów. Upewnij się, że sznurowadła są zapięte i trzymaj się z dala od koła i układu napędowego.
- Zawsze sprawdzaj następujące rzeczy przed każdą jazdą:
(Wszystkie części należy wymienić, jeśli są uszkodzone)
 - Upewnij się, że układ hamulcowy działa prawidłowo.
 - Upewnij się, że wszystkie części są na swoim miejscu i dobrze zamocowane zgodnie z oryginalnym ustawieniem.
 - Upewnij się, że ciśnienie w oponach, bieżnik opony są w dobrym stanie i nie doszło do uszkodzeń.
 - Upewnij się, że wszystkie etykiety ostrzegawcze są nienaruszone i mogą być odczytane przez użytkownika.
 - Zawsze używaj oryginalnych części do konserwacji i naprawy przez autoryzowanego sprzedawcę.



Zawsze uważaj na przeszkody, które mogą utknąć w kole, zmuszaj pojazd do gwałtownego skrętu lub wymknięcia się spod kontroli. Unikaj ludzi, zwierząt i innych pojazdów (takich jak deskorolki, rowery itp.).

- Maksymalne obciążenie tego produktu to 35 KG, nie przeciążaj.
- Dodanie obciążenia na kierownicy wpłynie na stabilność pojazdu, nie dodawaj obciążenia poza ręką kierowcy. Jeśli kierowca czuje się niekomfortowo podczas jazdy tym produktem, powinien natychmiast się zatrzymać.
- Nie dotykaj silnika, hamulców ani żadnych obracających się części roweru. Silnik, koło i hamulec generują dużo ciepła po pracy z dużą prędkością. NIE DOTYKAJ, aby uniknąć obrażeń ciała, takich jak oparzenia.
- Nie używaj tego produktu do występów lub żadnych niebezpiecznych działań. Ten produkt nie jest przeznaczony do przejażdżek kaskaderskich.

- Ten produkt został zaprojektowany tak, aby był wodoodporny w rozsądnym zakresie użytkowania. Należy jednak unikać wody w miarę możliwości. Zapobiegaj przedostawaniu się wody do silnika i innych elementów elektronicznych. Zwarcie może spowodować nieprzewidywalne ryzyko; w przypadku namoczenia w wodzie należy zaprzestać używania i wysuszyć na otwartej przestrzeni. Poproś autoryzowanych dealerów, aby sprawdzili, czy można go ponownie obsługiwać.



Należy nosić sprzęt ochronny. Nie stosować na drogach zwykle z ruchem ulicznym.

2. Części i etykiety ostrzegawcze

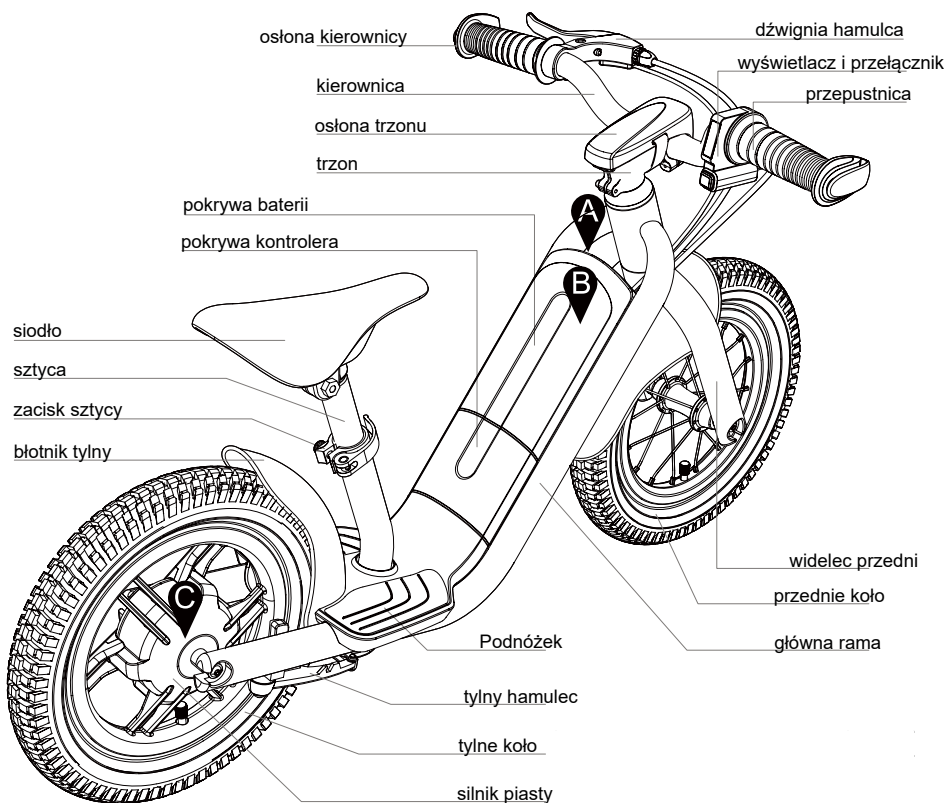

Etykieta i jej znaczenie

Zwróć uwagę na bezpieczeństwo rąk.



Dla własnego bezpieczeństwa przeczytaj instrukcję obsługi przed użyciem tego produktu.

- Nie dla użytkowników poniżej 3 roku życia. Wymagany jest nadzór osoby dorosłej.
- Zawsze noś obuwie sportowe, sprzęt ochronny, taki jak wykwalifikowany kask, nakolanniki i ochraniacze na łokcie. - Należy nosić sprzęt ochronny. Nie do użytku w ruchu ulicznym. - Proszę nie używać tego produktu do

przewożenia lub ciągnięcia innych osób, przedmiotów lub pojazdów. - Nie używaj tego produktu w następujących warunkach: ruch na drogach lub w pobliżu pojazdów, stromych podjazdach, na schodach lub w ich pobliżu, w nocy lub w warunkach słabej widoczności, w deszczowej pogodzie lub w jakimkolwiek innym potencjalnie niebezpiecznym otoczeniu.

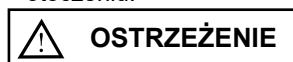

Trzymaj się z dala od ruchomych części.

3. Specyfikacje

Rama	AL6061-T6 Stop \ Wewnętrzne prowadzenie kabli
Widelec	AL6061-T6 Stop\Kuty widelec
Trzon	AL6061-T6 Kute\Średnica trzonu: 25.4mm\ Nachylenie: 7° \ Długość: 50mm
Oslona trzonu	TPE
Kierownica	AL6061-T6\440mm
Dźwignia hamulca	Odlew ALU Dźwignia i wspornik \ Wyłącznik silnika SW
Kierownica	TPE
Podnózek	Pokrowiec z żywicy \ Wymienny
Szytca	AL6061-T6 \ ø25,4mm \ 170mm
Siodełko	seria dla dzieci
Zacisk siodełka	AL6061-T6/Dźwignia szybkiego zwalniania
Hamulec tylny	V-Brake
Koło przednie	Opona pneumatyczna 12" (12½ x 2¼) \ Piasta 100mm \ Szprychy ze stali nierdzewnej \ kuta felga ALU
Koło tylne	Opona pneumatyczna 12" (12½ x 2¼) \ Jednoczęściowa zintegrowana obręcz silnika ze stopu ALU:
Przepustnica	Przepustnica prędkości \ Power SW \ Tryb SW
Bateria	21,6V \ 2,75 Ah \ 59,4Wh (Samsung)
Waga	8,5 kg
Max. obciążenie	35 kg
Max. Prędkość	12 kmh

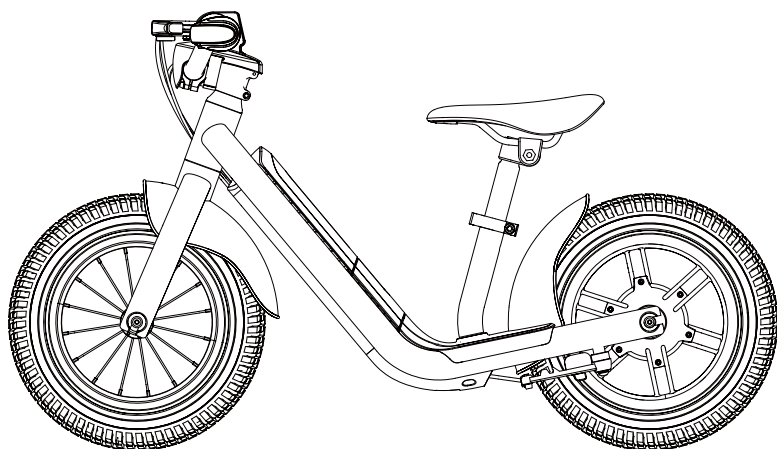

4. Obsługa baterii i zabronione działania

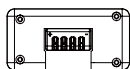

łącze

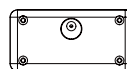

ładowanie
port

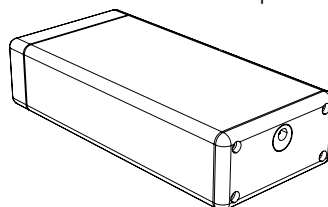
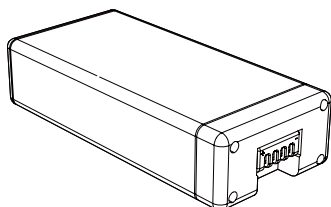

ZAGROŻENIE

Ogniwo baterii zawiera łatwopalne i niebezpieczne substancje. Niewłaściwe postępowanie może spowodować pożar, dym, wybuch i poważne obrażenia ciała lub utratę mienia. Zawsze czytaj i postępuj zgodnie z poniższymi zabronionymi czynnościami, załóż odpowiedni sprzęt ochronny przed wykonaniem jakiegokolwiek operacji związanej z baterią. Trzymaj baterię z dala od niemowląt i dzieci, aby uniknąć wypadków. Jeśli z baterii korzystają młodsze dzieci, ich opiekunowie powinni przed użyciem wyjaśnić właściwą metodę obsługi i środki ostrożności oraz zawsze zapewnić integralność baterii.

- Używaj tylko dedykowanej ładowarki i ładuj akumulator tylko w dedykowanej aplikacji. Po każdym użyciu całkowicie naładować baterię, aby przedłużyć jej żywotność.
- Nie ładuj baterii bezpośrednio z gniazdka elektrycznego lub ładowarki samochodowej.
- Nie ładuj baterii bez nadzoru ani nawet nie zmieniaj biegunowości zacisków.
- Nie ładuj baterii w bezpośrednim świetle słonecznym lub w temperaturach przekraczających 45°C.
- Nie zostawiaj baterii w pobliżu ognia lub nagrzanego źródła i nie wrzucaj baterii do ognia.
- Nie odchodź, używaj baterii w samochodzie lub podobnym miejscu, w którym temperatura wewnątrz może przekraczać 50°C. Nie zanurzaj, nie rzucaj i nie moczyć baterii w wodzie / wodzie morskiej itp.
- Nie zwieraj ani nie łącz (+) dodatniego i (-) ujemnego zacisku z metalowym przedmiotem. Nie przechowuj baterii w kieszeni lub torbie razem z metalowymi przedmiotami, takimi jak klucze, naszyjniki, spinki do włosów, monety lub śruby.
- Nie przekłuwaj baterii ostrym przedmiotem, takim jak igła, śrubokręt.
- Nie podgrzewaj części baterii za pomocą gorących przedmiotów, takich jak lutownica.
- Nie uderzaj ciężkimi przedmiotami, takimi jak młotek, ciężarek. Nie deptaj po baterii i nie rzucaj nią ani nie upuszczaj jej, aby uniknąć wstrząsów mechanicznych. Nie używaj poważnie zdeformowanej baterii.

- Nie demontuj baterii ani nie modyfikuj konstrukcji baterii, w tym obwodu elektrycznego.
- Nie lutuj bezpośrednio baterii i nie używaj ani nie montuj razem starych i nowych baterii.
- Nie wkładaj baterii do kuchenki mikrofalowej, suszarki ani pojemnika wysokociśnieniowego.
- Nie używaj ani nie montuj baterii z bateriami innych producentów, różnymi typami i/ lub modelami baterii, takimi jak baterie suche, baterie nikielowo-metalowo-wodorowe lub baterie nikielowo-kadmowe.
- Nie używaj baterii w przypadku generowania elektryczności statycznej (powyżej 100 V), obwód zabezpieczający baterii zostanie uszkodzony.



Przechowywać z dala od ognia natychmiast po wykryciu wycieku lub nieprzyjemnych zapachów. Jeśli płyn wycieknie na skórę lub ubranie, natychmiast zmyj świeżą wodą. Jeśli płyn wyciekający z baterii dostanie się do oczu, nie wycieraj oczu i przemyj je czystą wodą i natychmiast udaj się do lekarza. Jeśli styki baterii ulegną zabrudzeniu, przed użyciem wytrzyj je suchą szmatką.

- Przed utylizacją okryj zaciski odpowiednią taśmą izolacyjną.
- Przed użyciem / instalacją / demontażem baterii lub użyciem ładowarki należy zawsze zapoznać się z instrukcją obsługi i przestrzegać środków ostrożności związanych z obsługą.
- Wymień baterię, gdy czas użytkowania baterii będzie znacznie krótszy niż zwykle.
- Zakryj zaciski taśmą izolacyjną przed właściwą utylizacją.
- Jeśli bateria ma być przechowywana przez dłuższy czas, należy ją wyjąć z aplikacji, nie przechowywać baterii w środowisku, w którym temperatura jest powyżej 50°C lub poniżej -20.
- Gdy bateria jest ładowana, używana i przechowywana, trzymaj ją z dala od materiałów przedmiotu za pomocą statycznych ładowarek elektrycznych.
- Nie można używać baterii jednorazowych jako zamiennika.
- Baterię należy wyjąć z urządzenia przed złomowaniem.
- Podczas wyjmowania baterii urządzenie musi być odłączone od sieci zasilającej. Baterię należy bezpiecznie zutylizować. Sprawdź lokalne przepisy dotyczące recyklingu baterii.

5. Montaż

Co jest w pudełku?

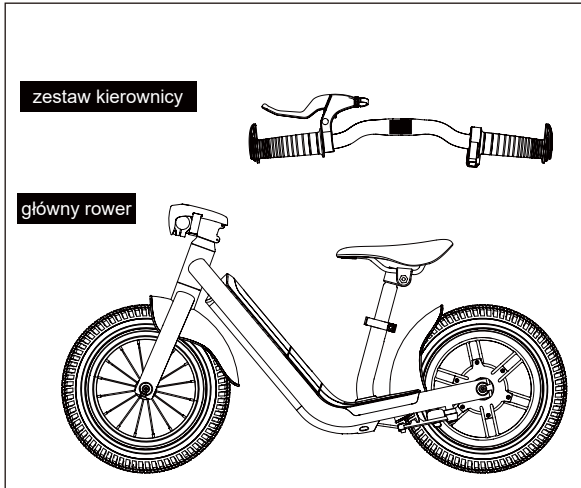

instrukcje składania



OSTRZEŻENIE!

Do montażu przez osobę dorosłą.

Ostrożnie usuń zabezpieczenia z produktu i zutylizuj je zgodnie z lokalnymi przepisami.

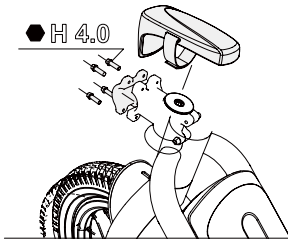

1. Zdejmij osłonę z trzonu, następnie ostrożnie zdejmij przednią nasadkę trzonu za pomocą narzędzi. (klucz imbusowy 4.0) Zwróć uwagę, że śruby mogą się wyslizgnąć po poluzowaniu.

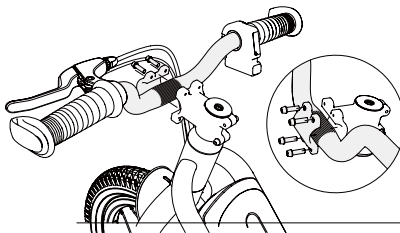

2. Zainstaluj zestaw kierownicy i przednią pokrywę. Dokręć ręcznie wszystkie cztery śruby i zapewnij dobry kontakt między przednią osłoną a kierownicą.

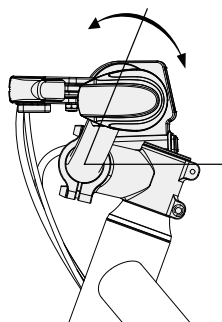

3. Ustaw kierownicę w prawidłowej pozycji.

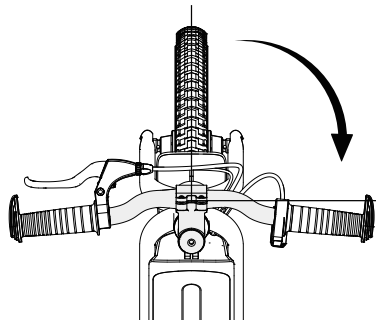

4. Ustaw kierownicę w prawidłowej pozycji. Pomiędzy przednią oponą a zestawem kierownicy powinien być kąt 90.

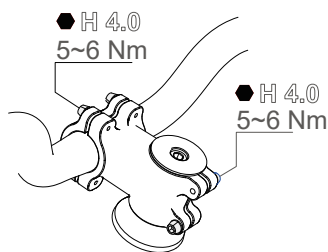

5. Dokręć śruby zgodnie ze standardowym momentem dokręcania.

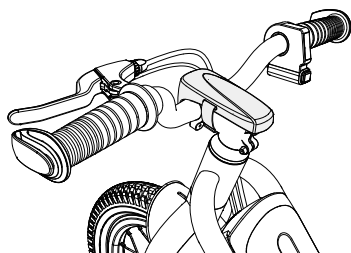

6. Załóż osłonę trzonu. Gotowe!



WAŻNE!

Znajdź miejsce, w którym znajduje się zawór opony, a następnie zdejmij zatyczkę z zaworu, aby dodać powietrze do opon. Użyj pompki do opon z manometrem, aby upewnić się, że ciśnienie w oponie jest takie samo, jak oznaczenia na boku opony. Upewnij się, że podczas wietrzenia nie słychać nienormalnych dźwięków i sprawdź wygląd. Sprawdź, czy opona ściśle przylega do felgi. Załóż z powrotem nakrętkę zaworu, jeśli nie zostaną znalezione żadne problemy.

OSTRZEŻENIE!

Zawsze upewnij się, że wyłącznik zasilania jest wyłączony przed podjęciem jakichkolwiek działań. Instrukcje instalacji są pokazane poniżej. Przed użyciem produktu prawidłowo zainstaluj baterię. Jeśli masz jakiegokolwiek wątpliwości dotyczące instalacji, skontaktuj się z lokalnym sprzedawcą.

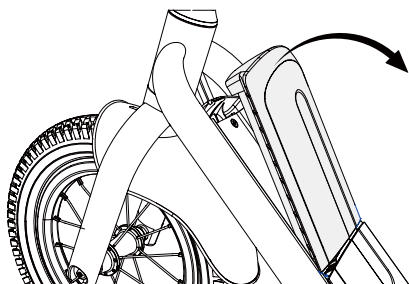
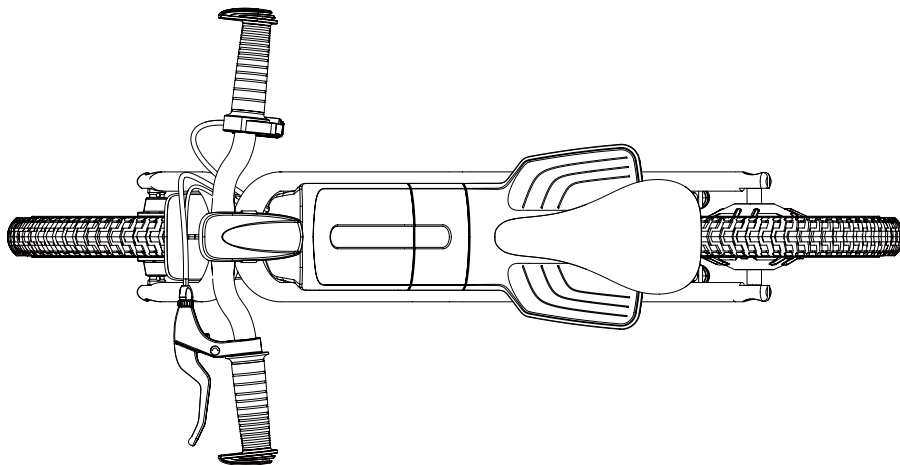

1. Naciśnij krawędź pokrywy baterii, aby ją podnieść

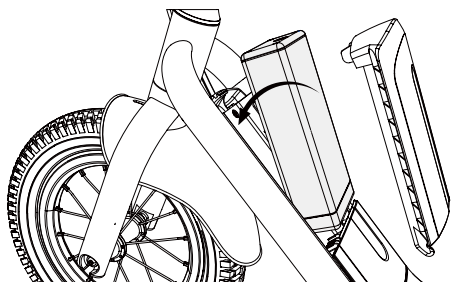

2. Włóż baterię do ramy.

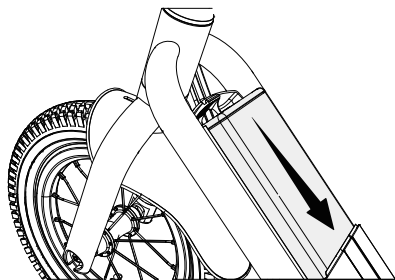

3. Naciśnij baterię, aby ją umieścić i podłączyć.

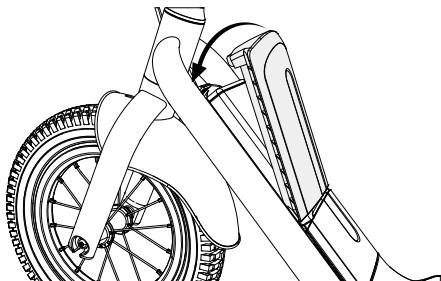

4. Załóż z powrotem pokrywę baterii.

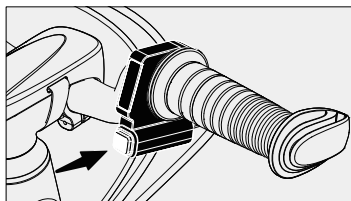

Wyłącz zasilanie przed wyjęciem baterii.

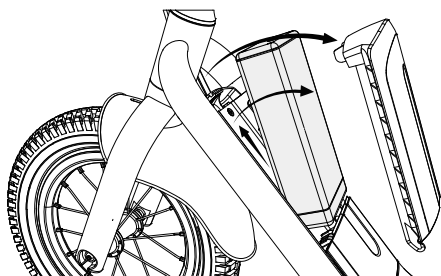

Wykonaj kroki w kolejności 4-1, by usunąć baterię.

6. Ładowanie

Używaj tylko oryginalnej ładowarki, niewłaściwe użycie może spowodować obrażenia ciała i utratę mienia. Producent nie ponosi żadnej odpowiedzialności spowodowanej użyciem nieoryginalnej ładowarki.

Nie ładuj w pobliżu jakiegokolwiek źródła płynu/ognia, zawsze unikaj substancji łatwopalnych. Nie pozostawiaj urządzenia bez nadzoru podczas ładowania.

Nie ładować produktu bezpośrednio po użyciu. Przed ładowaniem należy pozostawić hulajnogę do ostygnięcia przez godzinę.

Interfejs ładowania jest wyposażony w specjalne gniazdo. Nie wciskaj złącza na siłę, ponieważ może to spowodować uszkodzenie urządzenia.

Ładowarka posiada wskaźnik ładowania, jak pokazano na rysunku poniżej (rysunek 5). Wskaźnik ładowarki świeci na czerwono, gdy bateria jest ładowana. Po zakończeniu ładowania wskaźnik świeci na zielono.

Odłącz ładowarkę, gdy wskaźnik ładowarki zaświeci się na zielono. Przeładowanie lub nadmierne rozładowanie spowoduje nieodwracalne uszkodzenie akumulatora lub utratę mienia.

Jeśli wskaźnik ładowarki zmieni kolor na zielony natychmiast podczas ładowania po jeździe, odłącz ładowarkę i pozwól akumulatorowi ostygnąć przed ponownym naładowaniem. Jest to normalne zjawisko inteligentnej ochrony spowodowane wysoką temperaturą wewnętrzną akumulatora.

Ładowanie może rozpocząć się po ostygnięciu akumulatora.

PRZESTAŃ ŁADOWAĆ! Jeśli bateria nie zostanie w pełni naładowany po pewnym czasie, odłącz ładowarkę. Skontaktuj się z obsługą klienta w celu uzyskania dalszych informacji.

Ten produkt wykorzystuje ogniwo baterii litowej. Zawsze należy zachować szczególną ostrożność podczas obchodzenia się z baterią. Zatrzymaj ładowanie baterii, jeśli ładowanie nie zostanie zakończone w określonym czasie.

Przestań używać baterii, jeśli nadmiernie się rozgrzeje, zacznie wydzielać zapach, odbarwi się,

pojawi się deformacja lub inny nienormalny stan wykryty podczas użytkowania, ładowania lub przechowywania.

Bateria może być używana w następujących zakresach temperatur. Nie przekraczaj tych zakresów.

Zakresy temperatur ładowania: 0°C ~ 45°C

Zakresy temperatur rozładowania : -20°C ~ 50°C (wydajność baterii zależy od temperatury).

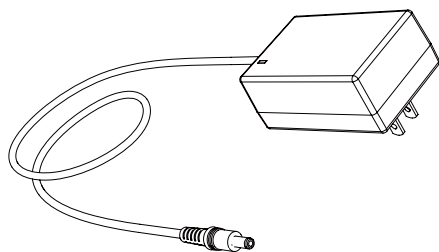

Ładowarka może się różnić w zależności od kraju.

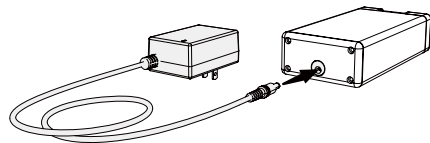

AC110V ~240V

Wymij baterię, aby ją naładować.

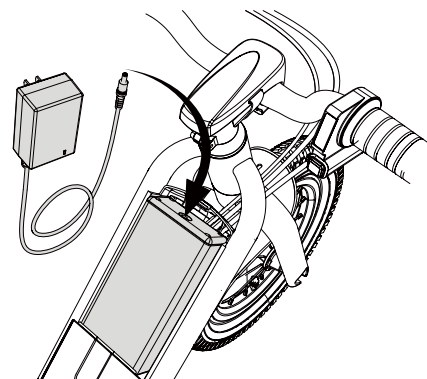

Baterię należy ładować, gdy pozostaje w pojeździe.

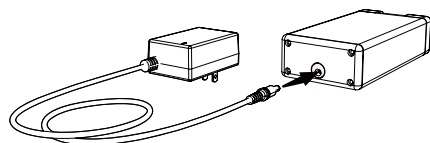

Czerwony: ładowanie

Zielony: ładowanie zakończone



OSTRZEŻENIE!

Zatrzymaj ładowanie, jeśli zauważono jakiegokolwiek nienormalne warunki.



OSTRZEŻENIE!

Pełne naładowanie baterii zajmuje około 2 ~ 3 godzin

7. Jazda

Dostosuj
pozycję
siedłka

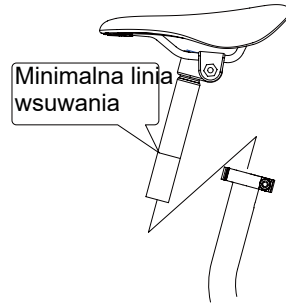
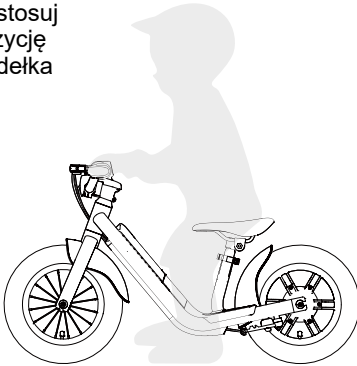

Aby zapewnić prawidłową wysokość siedziska, stopy dziecka powinny mieć możliwość wygodnego dotknięcia podłoża.

Nie wysuwaj wspornika siedłka powyżej punktu „Minimum wsuwania”, oznaczonego na wsporniku siedłka.

Trzon

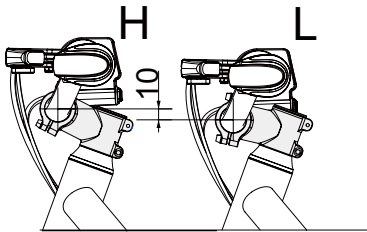

Trzon można zainstalować pionowo lub do góry nogami, aby dostosować wysokość między kierownicą a podłogą.

Kąt przepustnicy

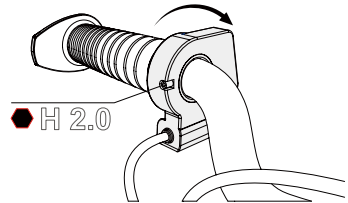

Przepustnicę można regulować, odkręcając śruby. Ustaw przepustnicę pod odpowiednim kątem, aby światła były wyraźnie widoczne.

Kąt dźwigni hamulca

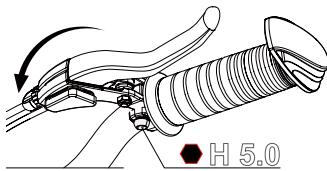

Poluzuj śruby, aby wyregulować położenie dźwigni hamulca. Ustaw dźwignię hamulca pod odpowiednim kątem, aby dzieci mogły z łatwością korzystać, a następnie zamocuj ją.

Kąt osłony

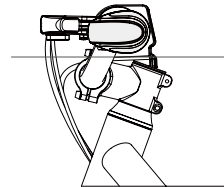

Upewnij się, że osłona jest skierowane do przodu, aby zapewnić najlepszą ochronę dłoni.

8. Działanie



Zawsze sprawdzaj kompletność roweru przed każdą jazdą.

Zawsze używaj sprzętu ochronnego do jazdy na rowerze.

Upewnij się, że sznurowadła są zasznurowane.

Trzymaj się z dala od kół, unikaj jazdy w warunkach niebezpiecznych stwarzanych przez wyposażenie osobiste.

Wybierz mądrze strój i nie noś luźnych ubrań ani sukienek.

Nie dotykaj silnika i układu hamulcowego, ponieważ mogą one generować duże ilości ciepła.

Przygotuj się do jazdy

Przed pierwszym użyciem produktu należy w pełni naładować baterię. Włączanie/ wyłączenie roweru

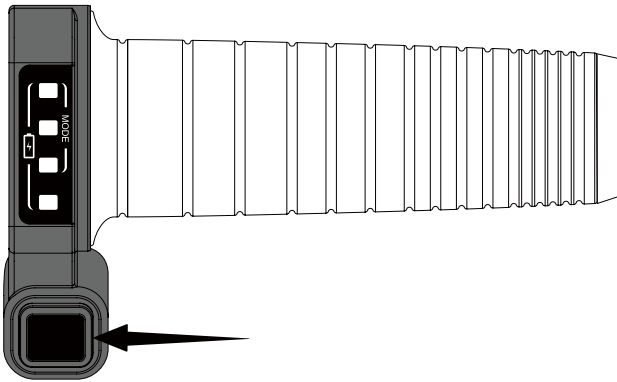

Długie naciśnięcie przycisku około 3 sekund.

Po włączeniu roweru, jako pierwszy zostanie wyświetlony aktualny tryb prędkości; 3 sekundy później zostanie pokazana pojemność baterii.

Ponownie krótko naciśnij przycisk zasilania, aby sprawdzić aktualny tryb prędkości.

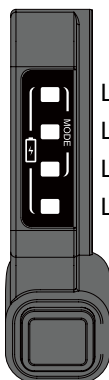

LED-1
LED-2
LED-3
LED-4

Pojemność baterii

70%~99%

50%~69%

30%~49%

10%~29%

Kontrolki zaczynają migać, gdy pojemność baterii spadnie poniżej 10%.

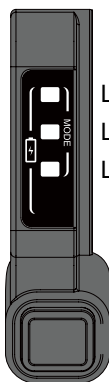

LED-1
LED-2
LED-3

Tryb prędkości

Wiek 6+

Tryb 3 (duża prędkość)

Wiek 3~6

Tryb 2 (standardowy)

Tryb 3 (niska prędkość)

Dowiedz się, jak sterować przepustnicą obrotową.

Naucz się balansować i stawiać stopy na podnóżku.

Dowiedz się, jak używać stóp i sterować hamulcami ręcznymi, aby zatrzymać rower.

Zmiana trybu prędkości

(Wykonywane tylko przez osoby dorosłe)

Przekręć przepustnicę do końca i jednocześnie naciśnij przycisk zasilania, a także przytrzymaj go przez co najmniej 3 sekundy, a następnie przejdziesz do procesu przełączania trybu prędkości. (Można to obsługiwać tylko wtedy, gdy zasilanie jest wyłączone)

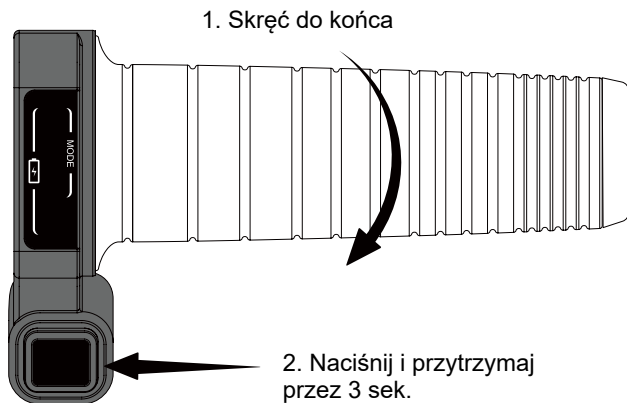

Podczas procesu przełączania trybu prędkości naciśnij przycisk zasilania, aby przełączyć na różne tryby prędkości.

Mode 1

Niska prędkość

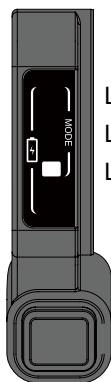

LED-1
LED-2
LED-3

Mode 2

Standardowy



LED-1
LED-2
LED-3

Mode 3

Wysoka prędkość

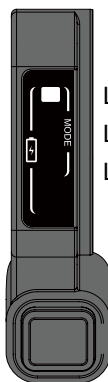

LED-1
LED-2
LED-3

Po zatrzymaniu w wybranym trybie prędkości naciśnij i przytrzymaj przycisk zasilania, aby wyłączyć rower, a następnie włącz go ponownie. Po tym jesteś gotowy do jazdy w wybranym właśnie trybie prędkości. (*Jest to zabezpieczenie zapobiegające samoczynnemu przełączaniu trybów prędkości przez dzieci bez uwagi i zgody osoby dorosłej.)
Wiek 6+ w trybie szybkim. Ostrzeżenie! Ten tryb jest nieodpowiedni dla dzieci poniżej 6 lat ze względu na maksymalną prędkość. Wiek 3 ~ 6 lat dla niskiej prędkości i trybu standardowego. Ostrzeżenie! Ten tryb jest nieodpowiedni dla dzieci poniżej 3 lat ze względu na maksymalną prędkość.















Rower sam się wyłączy po odstawieniu na 10 minut.

9. Rozwiązywanie problemów



OSTRZEŻENIE!

Jeśli problem może spowodować awarię roweru, na wyświetlaczu pojawi się sygnał błędu. Na tym wykresie inny sygnał wskazuje na różne przyczyny błędu. Gdy rower ma sygnał błędu, skontaktuj się ze sprzedawcą w celu naprawy i przekaz te informacje lokalnemu dealerowi. **NIE UŻYWAJ** roweru, dopóki problem nie zostanie rozwiązany.

 LED-1	<p>Silnik się teraz przegrzewa. Nie dotykaj go i pozostaw na co najmniej 30 minut, aż ostygnie, a następnie uruchom ponownie system.</p>	 LED-2	<p>System wykrywa, że temperatura akumulatora jest nienormalnie wysoka. Prześnij używać produktu i pozostaw go na co najmniej 30 minut, aż ostygnie.</p>
 LED-3	<p>Tyłny silnik nie działa. Zwolnij przepustnicę i nie jeźdź na rowerze, dopóki problem nie zostanie rozwiązany.</p>	 LED-4	<p>Ostrzeżenie o niskim poziomie naładowania baterii. Proszę natychmiast naładować lub wymienić baterię.</p>
 LED-1 LED-2	<p>Błąd sygnału silnika. Skontaktuj się z autoryzowanym sprzedawcą.</p>	 LED-1 LED-3	<p>Błąd czujnika hamulca tylnego. Skontaktuj się z autoryzowanym sprzedawcą.</p>
 LED-1 LED-4	<p>Błąd sterownika silnika lub systemu. Skontaktuj się z autoryzowanym sprzedawcą.</p>	 LED-2 LED-3	<p>Błąd przeciążenia sterownika silnika. Skontaktuj się z autoryzowanym sprzedawcą.</p>
 LED-2 LED-4	<p>Nieprawidłowa przepustnica. Skontaktuj się z autoryzowanym sprzedawcą.</p>	 LED-3 LED-4	<p>Nieprawidłowa przepustnica. Skontaktuj się z autoryzowanym sprzedawcą.</p>
 LED-1 LED-2 LED-3	<p>Niewłaściwa bateria. Proszę używać tylko baterii E2 w rowerze E2.</p>	 LED-1 LED-2 LED-3 LED-4	<p>Nieprawidłowa komunikacja systemu, skontaktuj się z naszym autoryzowanym sprzedawcą.</p>

W przypadku dalszych pytań dotyczących roweru, skontaktuj się z lokalnym sprzedawcą.

Błąd	Przyczyna	Rozwiązanie
Silnik nie uruchamia się	Przycisk zasilania	Włącz zasilanie.
Nie można naładować baterii	Problem elektryczny	Sprawdź, czy końcówka wyladowcza nie jest wyrównana z końcówką przyłączeniową.
	Port ładowania baterii	Naładuj baterię indywidualnie, jeśli działa prawidłowo, skontaktuj się z lokalnym sprzedawcą w celu wymiany portu ładowania w komorze elektrycznej.
	Ładowarka	Sprawdź gniazdko ściennie/ładowarkę/ wtyczkę ładowania pod kątem poluzowania, jeśli tak, zmień lub podłącz ponownie i spróbuj ponownie.
	Kable i przewody	Przyczyną może być również wewnętrzne poluzowanie kabli i przewodów. Skontaktuj się z lokalnym sprzedawcą, aby rozwiązać taki problem.
Rower działa wolno	Złe warunki jazdy	Jeździć po płaskich i twardych nawierzchniach.
	Nadmierne obciążenie	Maksymalne obciążenie to 35 KG, zmniejsz obciążenie.
	Przegrzanie	Ze względów bezpieczeństwa sterownik silnika zmniejszy się lub zatrzyma, jeśli temperatura silnika gwałtownie wzrośnie. Zatrzymaj jazdę i pozwól silnikowi ostygnąć.
	Niskie ciśnienie	Napompuj oponę i sprawdź ciśnienie za pomocą manometru.
	Kłoczek hamulcowy	Wadliwa regulacja układu hamulcowego może spowodować dużą odporność całego układu. Sprawdź rozdział 10, aby prawidłowo wyregulować układ hamulcowy.
Rower działa, ale zatrzymuje się przypadkowo	Kable i przewody	Jeśli rower działa, ale zatrzymuje się przypadkowo, najprawdopodobniej ma uszkodzone kable i przewody. Skontaktuj się z lokalnym sprzedawcą, aby jak najszybciej rozwiązać taki problem.
	Czujnik hamulca	Wadliwy czujnik hamulca może spowodować niezamierzone zatrzymanie roweru. Sprawdź i wyszczotkuj, aby wyczyścić szczelinę dźwigni hamulca. Upewnij się, że linka hamulca płynnie powraca do pierwotnego położenia po każdym hamowaniu. Jeśli problemu nie można rozwiązać, skontaktuj się z lokalnym sprzedawcą, aby jak najszybciej rozwiązać problem.
Pociągnij hamulec, ale silnik nadal pracuje	Czujnik hamulca	Wadliwy czujnik hamulca, natychmiast wyłącz rower. Przestań korzystać ze roweru i skontaktuj się z lokalnym sprzedawcą. Nie używaj go ponownie, zanim problemy nie zostaną rozwiązane.

W przypadku dalszych pytań dotyczących roweru, skontaktuj się z lokalnym sprzedawcą.

10. Czyszczenie i podstawowa konserwacja

ZAGROŻENIE!

Reguluj układ hamulcowy na własne ryzyko. Jeśli masz jakiegokolwiek wątpliwości co do wadliwej regulacji, skontaktuj się z lokalnym sprzedawcą.

Skontaktuj się z lokalnym sprzedawcą, jeśli hamulce nie działają prawidłowo lub są nienormalnie zużyte.

Hamulec

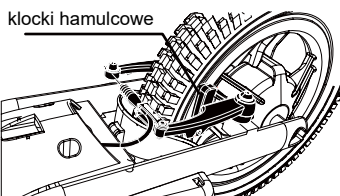

OSTRZEŻENIE!

Sprawdź bieżnik i ciśnienie w oponach przed każdą jazdą. Napompuj oponę do wskazanego ciśnienia, aby upewnić się, że działa prawidłowo. Dokładnie sprawdź bieżnik opony. Jeśli na powierzchni opony występują wybrzuszenia, pęknięcia, nacięcia, kołki i nadmierne zużycie opony, natychmiast wymień oponę. Użyj miernika ciśnienia w oponach, aby sprawdzić, czy ciśnienie w oponach jest normalne. Proszę odnieść się do oznaczenia opony znajdującego się na bocznej ścianie opony. Unikaj bezpośredniego światła słonecznego, oleju, ognia i innych źródeł ciepła. UV, żrące chemikalia i inne wrażliwe na gumę substancje mogą uszkodzić żywotność i integralność opony.

Opony

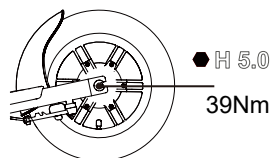
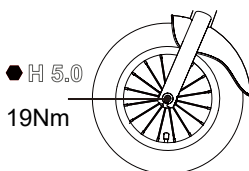

Bateria

Bateria jest urządzeniem bezobsługowym. W żadnych okolicznościach nie należy demontować ani modyfikować baterii. Używaj tylko certyfikowanej oryginalnej baterii. Złącza muszą być czyste i nierdzewne. Złącza mają powłokę chroniącą zaciski przed rdzewieniem; zarysowanie przez obcy przedmiot lub przechowywanie w środowisku o wysokiej wilgotności może spowodować rdzewienie i uszkodzenie baterii. Sprawdź, czy zaciski są czyste i nierdzewne przed i po każdej jeździe.

Czyszczenie podstawowe

Zawsze najpierw odłącz produkt od ładowarki, wyłącz zasilanie produktu i unikaj kontaktu płynu z akumulatorem, silnikiem i innymi częściami elektronicznymi podczas czyszczenia, aby uniknąć nieprzewidzianego zagrożenia. Nie używaj strumienia wody pod wysokim ciśnieniem do czyszczenia produktu ani nie zanurzaj go w wodzie. Nie używaj rozcieńczalników ani innych rozpuszczalników do czyszczenia produktu.

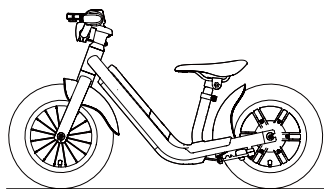

Wyłącz, a następnie delikatnie usuń brud i wyczyść wilgotną

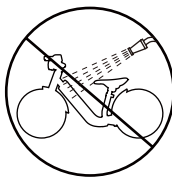

Nie prac pod ciśnieniem

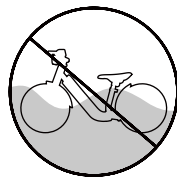

Nie zanurzać w wodzie

11. Gwarancja

Aby uzyskać ogólne warunki gwarancji, skontaktuj się ze sprzedawcą lub odwiedź witrynę internetową:

www.ducatiurbanemobility.com

Nie jesteśmy zobowiązani do reklamacji jakichkolwiek wadliwych produktów spowodowanych m.in. następującymi przyczynami:

1. Części kosmetyczne oraz uszkodzenia lub awarie spowodowane zmianami lub naprawami osób innych niż autoryzowany sprzedawca.
2. Wszelkie uszkodzenia lub nieprawidłowe działanie spowodowane użyciem nieoryginalnych części.
3. Uszkodzenia, nieprawidłowe działanie lub utrata z przyczyn wykraczających poza normalne użytkowanie, w tym nieprawidłowe użycie zasilania i napięcia, nieprawidłowe napięcia, powodujące przegrzanie, środowisko korozyjne, reakcje chemiczne, niekonserwowane produkty.
4. Produkty, które nie działają lub nie są używane zgodnie z instrukcjami; wypadki drogowe, niewłaściwa obsługa, nadużycia, zniszczenia, kradzieże, pożary, burze, powódzie, huragany itp.
5. Uszkodzenia lub nieprawidłowe działanie spowodowane niewłaściwym transportem, demontażem, konserwacją, warunkami przechowywania, usunięciem itp.
6. Numer seryjny został usunięty lub uszkodzony i którego nie można zidentyfikować.
7. Zakup w nieautoryzowanym punkcie sprzedaży lub u sprzedawcy z drugiej ręki.
8. Wszelkie inne nieuzasadnione roszczenia i działania niezgodne z prawem, które nie zostały wymienione w niniejszej instrukcji, nie będą objęte gwarancją.
9. Normalnie zużyte części (w tym między innymi korozja, zadrapania, wgniecenia, rdza i plamy) oraz części, które wymagają wymiany, takie jak opony, koła zębate, klocki hamulcowe itp.



Wszelkie dorozumiane gwarancje, które mogą być nałożone przez prawo, są ograniczone czasowo do obowiązującego okresu gwarancyjnego. W maksymalnym zakresie dozwolonym przez obowiązujące prawo, w żadnym wypadku, zgodnie z jakąkolwiek teorią prawa lub umową, dostawca produktu nie będzie odpowiedzialny za jakiegokolwiek szkody pośrednie, przypadkowe lub wynikowe; w tym utratę mienia, czas strat, utratę użytkowania, opóźnienie w świadczeniu usług lub niezdolność do świadczenia usług na jakimkolwiek produkcie objętym usługą.



Utylizacja zużytego sprzętu elektrycznego i elektronicznego (przepisy mają zastosowanie we wszystkich państwach członkowskich i w innych krajach europejskich, w których wprowadzono obowiązek segregowania odpadów)

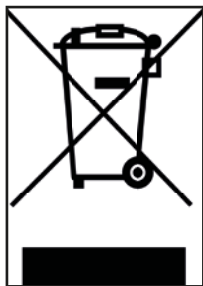

Ten symbol na produkcie lub na opakowaniu oznacza, że produkt nie może być traktowany jako zwykły odpad komunalny, lecz że powinien być przekazany do odpowiedniego punktu selektywnej zbiórki sprzętu elektrycznego i elektronicznego (WEEE).

Zapewnienie prawidłowej utylizacji tego produktu pomaga zapobiec potencjalnym negatywnym skutkom, jakie dla środowiska naturalnego i zdrowia ludzkiego mogłoby przynieść niewłaściwe postępowanie z tego typu odpadami. Recykling materiałów pomaga w ochronie zasobów naturalnych.

Aby uzyskać szczegółowe informacje na temat utylizacji i recyklingu tej hulajnogi, skontaktuj się z lokalnym punktem utylizacji odpadów lub punktem sprzedaży, w którym produkt został zakupiony.

W każdym przypadku należy zutylizować produkt zgodnie z przepisami obowiązującymi w kraju użytkownika.

Użytkownikowi zabrania się w szczególności utylizowania produktu WEEE z odpadami komunalnymi. Produkt należy poddać selektywnej zbiórce na jeden z następujących sposobów:

- 1) Bezpośrednio w miejskich punktach zbiórki (zwanymi również eko-boiskami, wyspami ekologicznymi), lub za pośrednictwem firm komunalnych, jeśli takie są na miejscu.
- 2) W punktach sprzedaży przez nabycie nowego sprzętu elektrycznego i elektronicznego.

W tym wypadku przekazanie sprzętu WEEE może być nieodpłatne wyłącznie w przypadku części małogabarytowych (długość najdłuższej strony mniejsza niż 25 cm), części wielkogabarytowe mogą być przekazane nieodpłatnie w przypadku oddania starego produktu i zakupu nowego o takiej samej funkcji.

W przypadku utylizowania sprzętu elektrycznego i elektronicznego w sposób niezgodny z prawem ryzykuje się karą przewidzianą w obowiązujących przepisach dotyczących ochrony środowiska (dotyczy prawa włoskiego).

W przypadku gdy sprzęt elektryczny i elektroniczny zawiera akumulatory lub baterie, należy je usunąć i poddać oddzielnej utylizacji.



Utylizacja zużytych baterii (obowiązuje we wszystkich krajach Unii Europejskiej oraz w innych europejskich systemach z selektywnym systemem zbiórki)



Ten symbol na produkcie lub na opakowaniu oznacza, że akumulator nie może być traktowany jako zwykły odpad komunalny. W przypadku niektórych rodzajów akumulatorów, ten symbol może być użyty łącznie z symbolem substancji chemicznej.

Symbole chemiczne rtęci (Hg) lub ołowiu (Pb) stosuje się jako dodatkowe oznaczenie, jeśli bateria zawiera więcej niż 0,0005% rtęci lub 0,004% ołowiu.

Zapewnienie prawidłowej utylizacji odpadów bateryjnych pozwala zapobiec ewentualnym negatywnym dla środowiska i zdrowia ludzi skutkom. Recykling tego rodzaju odpadów pomaga zachować nasze zasoby naturalne. Tam gdzie ze względów bezpieczeństwa, wydajności lub zabezpieczenia danych, produkty wymagają stałego podłączenia do akumulatora/ogniwa wewnętrznego, mogą być one wymienione wyłącznie przez wykwalifikowany personel serwisowy.

Po zakończeniu cyklu życiowego produktu należy go oddać do odpowiedniego punktu zbiórki sprzętu elektrycznego i elektronicznego, co zapewni właściwą utylizację zainstalowanej w nim baterii.

Więcej informacji dotyczących utylizacji zużytego akumulatora lub produktu udziela lokalny punkt świadczący usługi utylizacji odpadów, lub sprzedawca.

W każdym przypadku konieczna jest utylizacja baterii i/lub produktu zgodnie z przepisami obowiązującymi w kraju użytkownika.

UWAGA

Przed użyciem produktu przeczytaj w całości zarówno instrukcję obsługi jak i poniższe wskazówki.

Nazwa produktu: MOTOR BIKE

Rodzaj produktu: E-BIKE KID

Rok produkcji: 2021



Uwaga:

- Do ładowania tego roweru elektrycznego należy używać WYŁĄCZNIE dostarczonej ładowarki oznaczonej jako HK-AD-219A100-EU o następującym napięciu wyjściowym: 21,9 V–1,0 A.
- Używanie innego typu ładowarki może spowodować uszkodzenie produktu lub stwarzać inne potencjalne zagrożenia.
- Nigdy nie pozostawiaj ładowanego produktu bez nadzoru.
- Przechowuj produkt w temperaturze od 0 °C do 35 °C (optymalna temperatura przechowywania to 25 °C)
- Nie ładować produktu bezpośrednio po użyciu. Przed ładowaniem należy pozostawić hulajnogę do ostygnięcia przez godzinę.
- Jeśli jesteś poza domem przez pewien czas, na przykład na wakacjach, i powierzasz urządzenie osobie trzeciej, pozostaw je w stanie częściowo naładowanym (20–50% naładowania). Częściowo naładowany.



Declaration of Conformity

M.T. Distribution S.R.L.

Address: Via Bargellino 10, 40012 Calderara di Reno (BO), Italy

This declaration of conformity is issued under the sole responsibility of the Manufacturer

Product Brand: VR46

Product Model: VR46 Motor Bike

Description of product: Electric Bike

The object of the declaration described above is in conformity with the relevant EU harmonization legislation:

Directive 2009/48/EC on the safety of toys.

Directive 2014/30/EU on the harmonization of the laws of the Member States relating to electromagnetic compatibility.

Directive 2011/65/EU on the restriction of the use of certain hazardous substances in electrical and electronic equipment.

References to the relevant harmonized standards used:

EN 71-1:2014+A1:2018, EN 71-2:2011+A1:2014, EN 71-3:2019, EN IEC 62115:2020+A11:2020, EN 55014-1:2017+A11:2020, EN 55014-2:1997+A1:2001+A2:2008+AC:1997, EN 61000-3-2:2014, EN 61000-3-3:2013, EN IEC 63000:2018

Factory name: SICHUAN AEE AVIATION TECHNOLOGY CO., LTD.

Factory address: Room 812, enterprise service center, No.17, section 3, west section of Changjiang North Road, Linggang Economic Development Zone, Yibin City, SICHUAN, P.R.C

Date: 14/10/2021

Technical file available from EU headquarter

Declaration Place: Bologna, Italy

First name and surname: Alessandro Summa

Position: CEO

MT DISTRIBUTION S.R.L.

Via Bargellino 10, 40012, Calderara di Reno (BO), Italy

Authorized person: Alessandro Summa

Position: CEO

NOTE: This declaration of conformity is only applicable to Electric Scooter sold in countries that follow the CE marking directives.

M.T. DISTRIBUTION SRL
Via Bargellino, 10/b/c
40012 CALDERARA DI RENO (BO)
Cod. Fisc. 077119840877
Partita IVA 047119840877



MOTOR BIKE

Kids e-bike

Návod k obsluze

Překlad původního návodu

Děkujeme, že jste si vybrali tento výrobek.

Ohledně informací, technické podpory a pomoci kontaktujte svého prodejce nebo navštivte webové stránky www.vr46e-mobility.com

1. Bezpečnost na prvním místě
2. Součásti a výstražné štítky
3. Specifikace
4. Manipulace s baterií a zakázané činnosti
5. Sestavení
6. Nabíjení
7. Nastavení pro jezdce
8. Provoz
9. Odstraňování problémů
10. Čištění a základní údržba
11. Záruka

1. Bezpečnost na prvním místě

VAROVÁNÍ

Doporučujeme, aby tento výrobek nepoužívaly děti mladší 3 let.

Toto doporučení není založeno pouze na věku, váze nebo výšce, ale týká se také dovedností, typu těla a koordinace. Doporučený minimální věk uživatele je pouze odhad; může se lišit podle typu postavy, hmotnosti nebo schopností uživatele. Ne každé 3-leté dítě je schopné jízdy na jízdním kole. Děti, které nejsou schopny bezproblémově jezdit na kole, by se neměly pokoušet jezdit na tomto výrobku. Opatrovník by měl dětem povolit pouze jízdu na výrobku na základě přiměřenosti jejich vyspělosti, dovedností a schopnosti dodržovat pravidla a pokyny. Důrazně doporučujeme, aby dospělí neignorovali doporučení výrobce a nedovolili dětem mladším 3 let nebo dětem starším 3 let, které jsou duševně nebo fyzicky nezpůsobilé, používat tento výrobek. Tento výrobek je vhodné používat pouze za asistence rodičů nebo opatrovníků a pokud jsou děti schopny na něm pohodlně jezdit. Děti by se mohly zranit, pokud by při používání tohoto výrobku nebyly v psychické nebo fyzické kondici. Pokud jsou ovlivněny kognitivní schopnosti dětí, může to vést ke zmatku při chápání a dodržování bezpečnostních pokynů. Těhotným ženám, dětem nebo dospělým s onemocněním srdce, krku nebo zad (nebo po operaci těchto částí těla) je zakázáno výrobek používat nebo provádět nad ním dohled. Odpovědnost a povinnosti opatrovníků je poučit své děti o tom, jak tento výrobek správně používat, a dodržovat bezpečnostní pokyny a také posoudit, zda jsou jejich děti schopny tento výrobek používat.



VAROVÁNÍ

Nepoužívejte tento výrobek v následujících podmínkách: na silnicích, kde je obvykle provoz nebo kde se pohybují vozidla, na prudkých svazích, na schodech nebo v jejich blízkosti, v noci nebo v prostředí se sníženou viditelností, za deště, mlhy, sněhu, bláta, písku, štěrk, nečistot, za vlhkého počasí nebo v jakémkoli jiném potenciálně nebezpečném prostředí. Osobní použití je zakázáno pouze při jízdě ve dvou. Nepoužívejte tento výrobek k přenašení nebo tažení jiných osob, předmětů nebo vozidel. Nepřibližujte se k jiným vozidlům a automobilům; k bazénům nebo jiným vodním plochám. Výrobek používejte opatrně; zkontrolujte a dodržujte všechny místní zákony a předpisy, které by mohly ovlivnit způsob a místo použití tohoto výrobku. Tento výrobek používejte na vlastní nebezpečí.

Poskytovatel nebo výrobce tohoto výrobku nenese odpovědnost za jakoukoli ztrátu osobního majetku nebo zranění či smrt způsobené nesprávným použitím.

SKLADOVÁNÍ

Tento výrobek skladujte na suchém, chladném a bezpečném místě, vyhněte se vlhkosti a vysokým teplotám. Vlhkost může způsobit poškození elektrických součástí. Pokud lithiová baterie přestane fungovat, obraťte se na místní recyklační agenturu a zlikvidujte lithiovou baterii v souladu s vnitrostátními nebo místními zákony a předpisy.

NEBEZPEČÍ

V zájmu vaší bezpečnosti si přečtěte celý návod k obsluze, než dovolíte dítěti používat tento výrobek. Dodržujte bezpečnostní pravidla uvedená v této kapitole níže; jejich nedodržení může způsobit vážné zranění nebo smrt. Při obsluze tohoto výrobku používejte zdravý rozum. Uživatelé se při používání tohoto výrobku vystavují vlastnímu riziku. Tento návod je třeba považovat za součást výrobku a v případě prodeje musí být předán spolu s výrobkem.

- Tento výrobek je určen pro děti starší 3 let a musí být používán pod dohledem dospělé osoby. Než začnete jezdit kamkoli jinam, vyzkoušejte tento výrobek v širokém a soukromém prostoru. Tento výrobek je velmi delikátní, dbejte na dodržování pokynů uvedených v tomto návodu, aby nedošlo k úrazu. Zkontrolujte místní zákony a předpisy, v některých oblastech se tento výrobek nesmí používat.
- Při používání tohoto výrobku vždy noste vhodné ochranné pomůcky, jako sportovní obuv, rukavice, kvalifikovanou přílbu, chrániče loktů a kolen.
- Nebuďte naboso ani v pantoflích a sandálech. Ujistěte se, že jsou tkaničky zavázané a jsou mimo kola a jízdní systém.
- Před každou jízdou vždy zkontrolujte následující:
(Jakékoliv části musí být v případě poškození vyměněny)
 - Zkontrolujte, zda brzdový systém funguje správně.
 - Zkontrolujte, zda jsou všechny díly na svém místě a dobře upevněny podle původního nastavení.
 - Zkontrolujte, zda je tlak v pneumatikách a jejich běhoun v dobrém stavu a zda nedošlo k poškození.
 - Ujistěte se, že jsou všechny výstražné štítky neporušené a čitelné pro uživatele.
 - Vždy používejte originální komponenty pro údržbu a opravy u autorizovaného prodejce.



Vždy dávejte pozor na překážky, které mohou uvíznout v kole, způsobit prudké zatočení nebo se vymknout kontrole. Vyhýbejte se lidem, zvířatům a jiným vozidlům (např. skateboardům, jízdním kolům atd.).

- Maximální zatížení tohoto výrobku je 35 kg, nepřetěžujte jej.
- Přidání zátěže na řídítka ovlivní stabilitu vozidla, nepřidávejte zátěž vedle ruky jezdce. Pokud se jezdec při jízdě na tomto výrobku necítí komfortně, okamžitě zastavte.
- Nedotýkejte se motoru, brzd a jakýchkoli rotujících částí tohoto kola. Motor, kolo a brzda budou při vysoké rychlosti generovat velké množství tepla, **NEDOTÝKEJTE SE** jich, abyste předešli zranění, jako jsou například popáleniny.
- Nepoužívejte tento výrobek k představením nebo jakýmkoli nebezpečným činnostem. Tento výrobek není určen pro kaskadérské jízdy.

- Tento výrobek byl navržen tak, aby byl vodotěsný v rozumném rozsahu použití. Každopádně se vodě vyhýbejte, jak jen to jde. Zabraňte vniknutí vody do motoru a dalších elektronických součástí. Zkrat může způsobit nepředvídatelné riziko; pokud je namočené ve vodě, přestaňte jej používat a vysušte na volném prostranství. Nechte autorizovaného prodejce zkontrolovat, zda jej lze znovu používat.



Je třeba nosit ochranné prostředky. Nesmí se používat na otevřených komunikacích s dopravním provozem.

2. Součásti a výstražné štítky

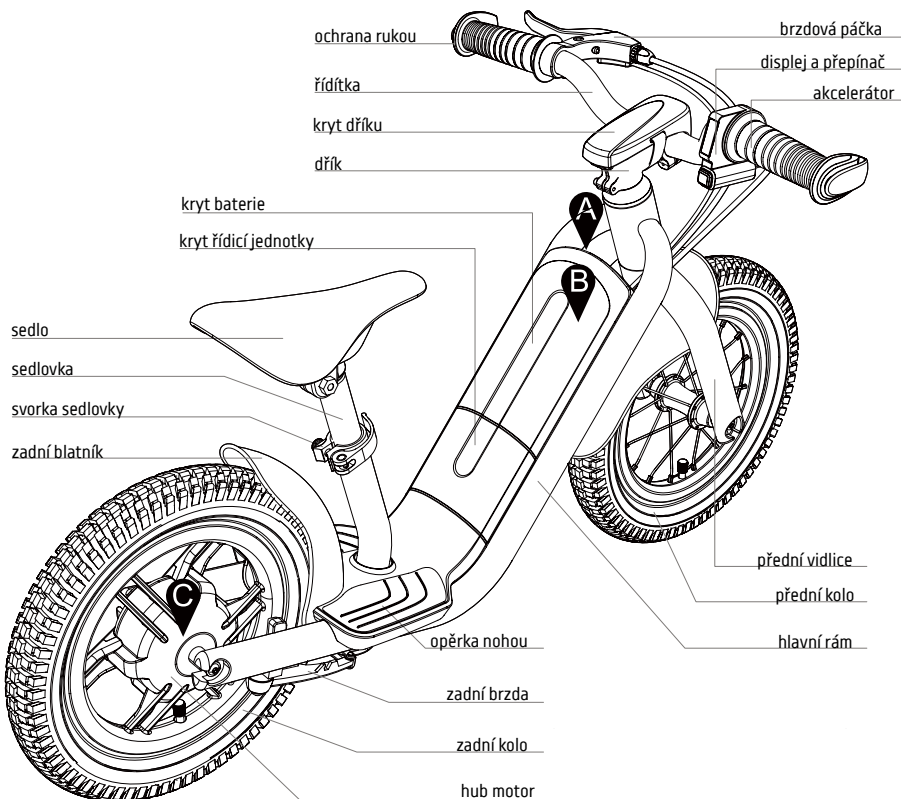

Grafické symboly a jejich význam

Dbejte na bezpečnost rukou.



Pro vaši bezpečnost si před použitím tohoto výrobku přečtěte návod k použití.

- Není určeno pro uživatele mladší 3 let. Je nutný dohled dospělé osoby. - Vždy používejte sportovní obuv, ochranné prostředky, jako je kvalifikovaná přilba, chrániče kolen a loktů. - Je nutné nosit ochranné prostředky. Nesmí se používat v dopravním provozu. - Nepoužívejte tento výrobek k převážení nebo tažení jiných osob, předmětů nebo vozidel. - Nepoužívejte tento výrobek v následujících podmínkách: silnice s dopravním provozem nebo když jsou kolem vozidla, prudké svahy, na schodech nebo v jejich blízkosti, v noci nebo při snížené viditelnosti, za vlhkého počasí nebo v jiném potenciálně nebezpečném prostředí.



Udržujte mimo dosah pohyblivých částí.

3. Specifikace

Rám	AL6061-T6 Slitina\Vnitřní vedení kabelů AL6061-T6 Slitina\Kovaná vidlice
Vidlice	AL6061-T6 Kovaná\Průměr dřívku: 25.4mm\ Sklon: 7° \ Délka: 50mm TPE
Dřík	AL6061-T6\440mm
Kryt dřívku	Páčka a držák z tlakově litého hliníku \ software pro vypínání motoru TPE
Řídítka	Kryt z pryskyřice\
Brzdová páka	Vyměnitelný
Opěrka rukou	AL6061-T6 \ ø25.4mm \
Opěrka nohou	170mm
Sedlovka	Dětská série
Sedlo	AL6061-T6/Rychloupínací
Spona sedla	páčka V-brzdy
Zadní brzda	12" Pneumatika (12½ x2¼) \ 100mmHub \ Paprsky INOX \ kovaný ráfek ALU
Přední kolo	12" Pneumatika (12½ x2¼) \ Jednokusový integrovaný motor na ráfku z
Zadní kolo	hliníkové slitiny:
Akcelaráto	Akcelarátor \ Napájení SW \ Režim SW
Baterie	21.6V \ 2.75 Ah \ 59.4Wh (Samsung)
Hmotnost	8.5 kg
Max. zatížení	35 kg
Max. rychlost	12 kmh

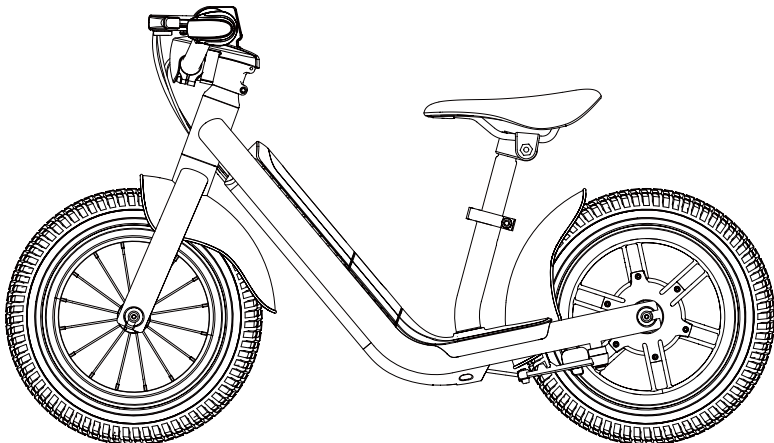

4. Manipulace s baterií a zakázané činnosti



konektor

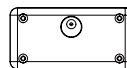

nabíjení
port

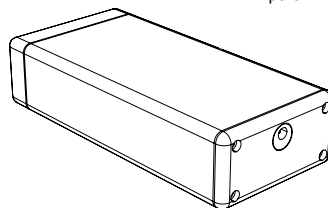
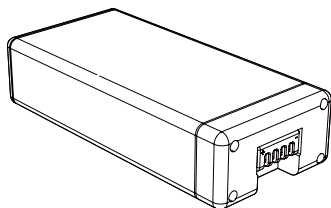

Bateriový článek obsahuje hořlavé a nebezpečné látky. Nesprávná manipulace může způsobit požár, kouř, výbuch a vážné zranění osob nebo poškození majetku. Vždy si přečtěte a dodržujte následující zakázané činnosti a vybavte se vhodnými ochrannými prostředky před prováděním jakýchkoli operací souvisejících s baterií. Aby nedošlo k nehodě, uchovávejte baterii mimo dosah kojenců a dětí. Pokud baterii používají mladší děti, měli by jim jejich opatrovníci před použitím vysvětlit správný způsob manipulace a bezpečnostní opatření a vždy ověřit neporušenost baterie.

- Používejte pouze vyhrazenou nabíječku a nabíjejte baterii pouze ve vyhrazené aplikaci. Po každém použití baterii plně nabijte, abyste tak prodloužili její životnost.
- Nenabíjejte baterii přímo z elektrické zásuvky nebo z nabíječky automobilového zapalovače.
- Nenabíjejte baterii bez dozoru ani s obrácenou polaritou svorek.
- Nenabíjejte baterii na přímém slunečním světle nebo tam, kde může být teplota vyšší než 45 °C.
- Nenechávejte baterii v blízkosti ohně nebo zdroje tepla a nevhazujte ji do ohně.
- Baterii nenechávejte a nepoužívejte v autě nebo na podobném místě, kde může být vnitřní teplota vyšší než 50 °C. Neponořujte, neházejte a nenamáčejte baterii do vody/mořské vody apod.
- Nezkratujte ani nespojujte kladné (+) a záporné (-) svorky s kovovými předměty. Neukládejte baterii do kapsy nebo tašky společně s kovovými předměty, jako jsou klíče, náhrdelníky, sponky do vlasů, mince nebo šroubky.
- Nepropichujte baterii ostrým předmětem, například jehlou nebo šroubovákem.
- Nezahřívajte část baterie horkými předměty, jako je páječka.
- Neudeřujte těžkými předměty, jako je kladivo, závaží. Nešlapejte na baterii a neházejte ji ani nenechte spadnout, aby nedošlo k mechanickému nárazu. Nepoužívejte vážně poškrábanou nebo zdeformovanou baterii.

- Baterii nerozebírejte ani neopravujte konstrukci baterie včetně elektrického obvodu.
- Nepájejte přímo na baterii a nepoužívejte ani neskládejte staré a nové baterie dohromady.
- Nevkládejte baterii do mikrovlnné trouby, sušičky nebo vysokotlaké nádoby.
- Nepoužívejte ani nemontujte baterii s bateriemi jiných výrobců, různými typy a/nebo modely baterií, jako jsou suché baterie, nikl-metal vodíkové baterie nebo nikl-kadmiové baterie.
- Baterii nepoužívejte v případě generování statické elektřiny (více než 100V), dojde k poškození ochranného obvodu baterie.



Při zjištění úniku nebo zápachu okamžitě odstraňte z dosahu ohně. Pokud vám kapalina vyteče na kůži nebo oděv, okamžitě ji omyjte čistou vodou. Pokud se vám kapalina vytékající z baterie dostane do očí, nemněte si oči, vypláchněte je čistou vodou a okamžitě vyhledejte lékaře. Pokud jsou kontakty baterie znečištěné, otřete je před použitím baterie suchým hadříkem.

- Před likvidací zakryjte svorky vhodnou izolační páskou.
- Před použitím/instalací/vyjmutím baterie nebo použitím nabíječky si vždy přečtěte návod k obsluze a dodržujte opatření při manipulaci.
- Vyměňte baterii, když se doba používání baterie výrazně zkrátí než obvykle.
- Před řádnou likvidací zakryjte svorky izolační páskou.
- Pokud je potřeba baterii skladovat po dlouhou dobu, je třeba ji vyjmout ze zařízení; neskladujte ji v prostředí, kde je teplota nad 50 °C nebo pod -20.
- Během nabíjení, používání a skladování baterie ji uchovávejte mimo dosah předmětů se statickou elektřinou.
- Jako náhradu nelze použít nenabíjecí baterii.
- Před vyřazením je nutné baterii vyjmout ze zařízení.
- Při vyjmutí baterie musí být zařízení odpojeno od elektrické sítě. Baterii je třeba bezpečně zlikvidovat. Ověřte si místní předpisy týkající se recyklaci baterie.

5. Sestavení

Co je uvnitř krabice?

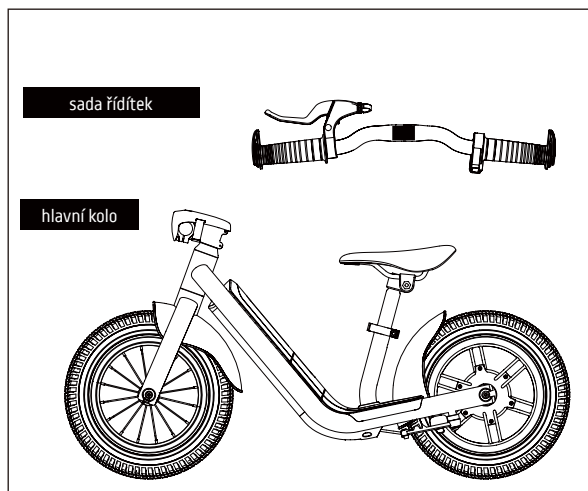

Pokyny k sestavení



Sestavení provádí dospělá osoba.

Opatrně odstraňte ochranné kryty na výrobku a zlikvidujte je v souladu s místními předpisy.

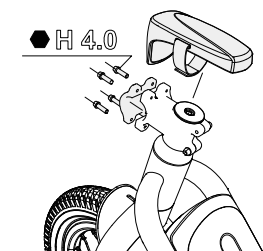

1. Sejměte kryt představce z představce a poté pomocí nářadí opatrně sejměte přední krytku představce. (Šestihranný klíč 4,0) Dávejte pozor, aby šrouby po uvolnění nevyklouzly.

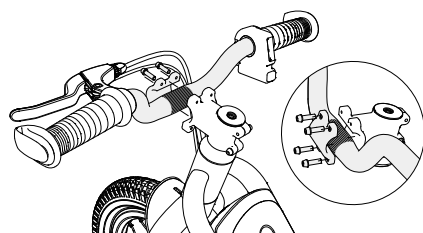

2. Nainstalujte sadu řídítek a přední kryt. Utáhněte všechny čtyři šrouby rukou a zajistěte dobrý kontakt mezi předním krytem a řídítky.

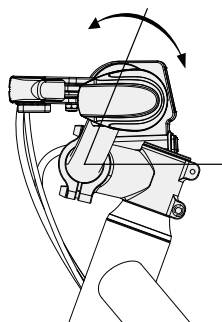

3. Nastavte řídítka do správné polohy.

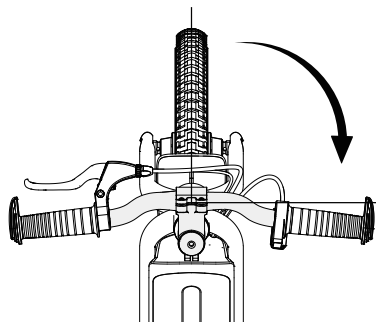

4. Nastavte řídítka do správné polohy. Mezi přední pneumatikou a řídítky by měl být úhel 90.

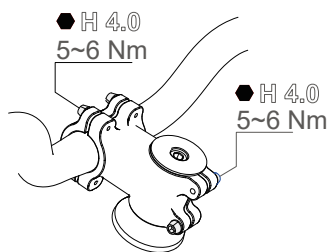

5. Upevněte šrouby podle standardní hodnoty utahovacího momentu.

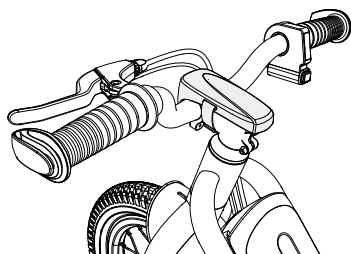

6. Nasadte kryt představce. Hotovo!

⚠ DŮLEŽITÉ!

Najděte polohu ventilku pneumatiky, a poté z něj sejměte čepičku, abyste mohli do pneumatik doplnit vzduch. Pomocí hustilky s manometrem zkontrolujte, zda tlak v pneumatice odpovídá značkám na boku pneumatiky. Ujistěte se, zda se při huštění pneumatiky neozývá neobvyklý zvuk, a zkontrolujte vzhled. Zkontrolujte, zda pneumatika těsně přiléhá k ráfku. Pokud nejsou zjištěny žádné problémy, nasad'te zpět těsné víčko ventilu.



Před jakýmkoliv úkony se vždy ujistěte, že je vypínač vypnutý. Pokyny k instalaci jsou uvedeny níže. Před použitím výrobku řádně nainstalujte baterii. V případě jakýchkoli pochybností o instalaci se obraťte na místního prodejce.

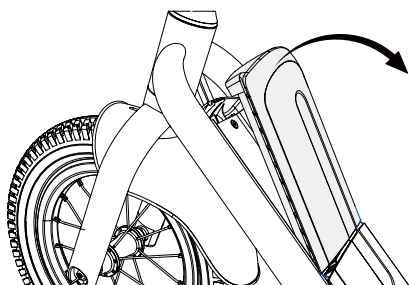
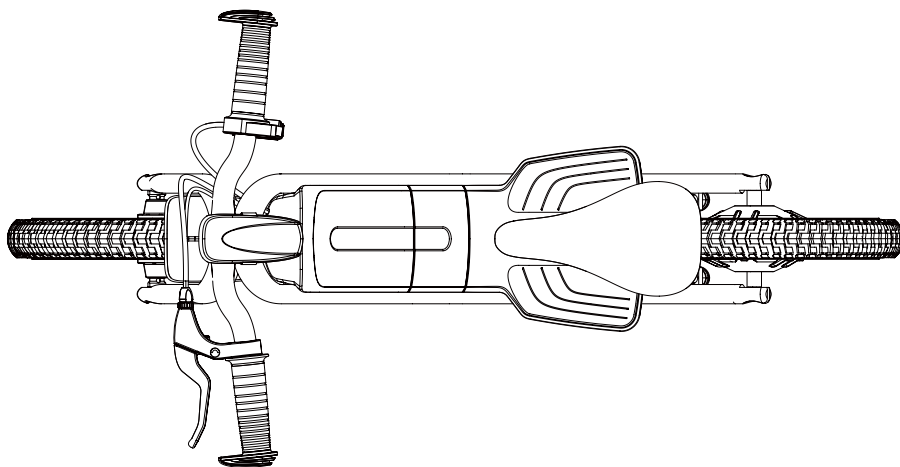

1. Stiskněte okraj krytu baterie a zvedněte jej.

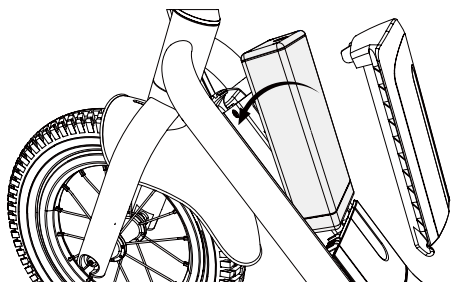

2. Vložte baterii do rámu.

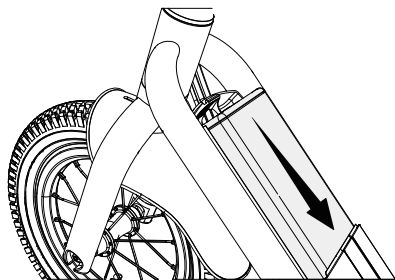

3. Stiskněte baterii, aby byla umístěna a připojena.

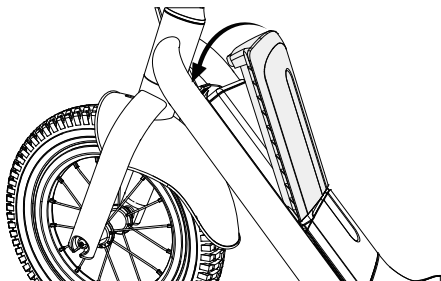

4. Nasad'te zpět kryt baterie.

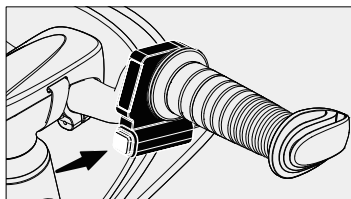

Před vyjmutím baterie vypněte napájení.

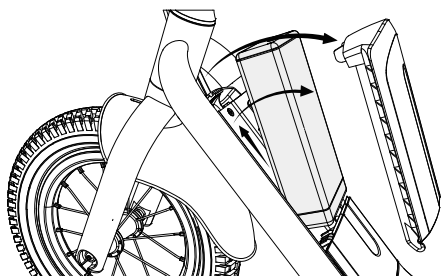

Při vyjmutí baterie proveďte kroky 4-1.

6. Nabíjení

Používejte pouze originální nabíječku, nesprávné použití může způsobit zranění osob a poškození majetku. Záruka nepokrývá škody způsobené použitím neoriginální nabíječky.

Nenabíjejte v blízkosti jakékoli tekutiny/zdroje ohně, vždy se vyvarujte hořlavých látek. Nenechávejte zařízení během nabíjení bez dozoru.

Nenabíjejte výrobek bezprostředně po použití. Před nabíjením nechte výrobek hodinu vychladnout.

Nabíjecí rozhraní je vybaveno speciálním slotem. Konektor nezasouvajte násilím, mohlo by dojít k poškození zařízení.

Nabíječka má indikátor nabíjení, jak je znázorněno na obrázku níže (obr. 5). Když se baterie nabíjí, indikátor nabíječky svítí červeně. Po dokončení nabíjení svítí indikátor zeleně.

Odstraňte nabíječku, když indikátor nabíječky svítí zeleně. Přebíjení nebo vybíjení způsobí nevratné poškození baterie nebo škody na majetku.

Pokud se indikátor nabíječky při nabíjení po jízdě okamžitě rozsvítí zeleně, odpojte nabíječku a nechte baterii před nabíjením vychladnout. Jedná se o běžný jev inteligentní ochrany v důsledku vysoké vnitřní teploty baterie.

Nabíjení lze zahájit po vychladnutí baterie.

ZASTAVTE NABÍJENÍ! Pokud není baterie po určité době plně nabitá, odpojte nabíječku. Pro další informace kontaktujte zákaznický servis.

Tento výrobek používá lithiový bateriový článek. Při manipulaci s baterií vždy dbejte zvýšené opatrnosti. Pokud se nabíjení baterie nedokončí ve stanoveném čase, zastavte nabíjení.

Přestaňte baterii používat, pokud se abnormálně zahřívá, zapáchá, mění barvu, zjistíte deformaci nebo jiný abnormální stav.

Baterii lze používat v následujících teplotních rozmezech. Nepřekračujte tato rozmezí.

Teplotní rozmezí nabíjení: 0°C ~ 45°C

Teplotní rozmezí vybíjení: -20°C ~ 50°C (Výkon baterie se liší podle teploty).

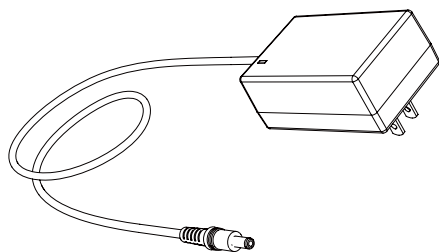

Nabíječka se může v jednotlivých zemích lišit.

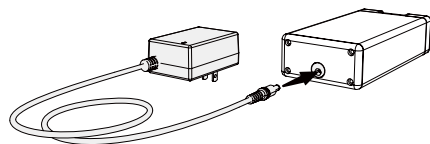

AC110V ~240V

Vyjměte baterii pro její nabití.

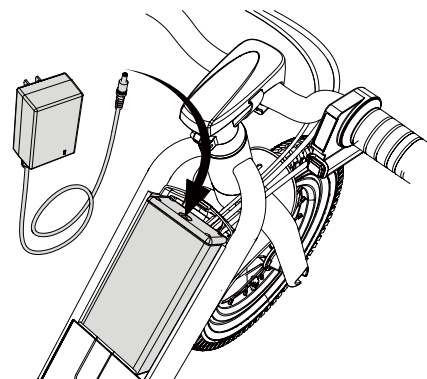

Nabíjete baterii, když zůstane ve vozidle.

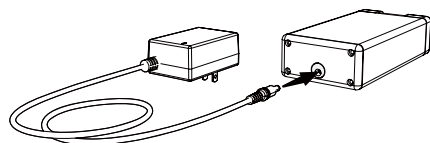

Červená: probíhá nabíjení

Zelená: nabíjení je dokončeno



VAROVÁNÍ!

Pokud byly zjištěny jakékoli neobvyklé podmínky, přestaňte nabíjet.



VAROVÁNÍ!

Plné nabití baterie trvá přibližně 2~3 hodiny.

7. Nastavení pro jezdce

Nastavení polohy sedla

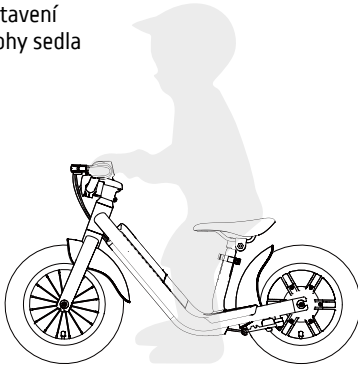

Aby byla výška sedadla správná, mělo by se dítě nohama pohodlně dotýkat země.



Nevysouvejte sedlovku nad bod „Minimální zasunutí“, jak je vyznačeno na sedlovce.

Představec

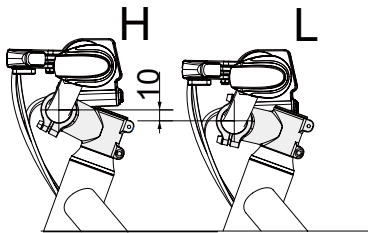

Představec lze namontovat vzpřímeně nebo obráceně a nastavit tak výšku mezi řídítky a podlahou.

Úhel akcelerátoru

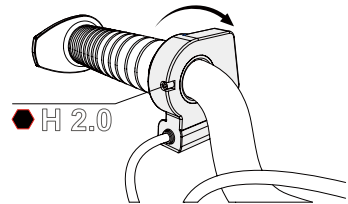

Akcelerátor lze nastavit povelím šroubů. Nastavte akcelerátor do vhodného úhlu, aby byla světla dobře viditelná.

Úhel brzdové páčky

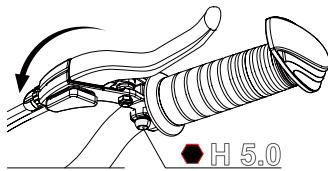

Uvolněte šrouby pro nastavení polohy brzdové páčky. Nastavte brzdovou páčku do vhodného úhlu, aby ji děti mohly snadno používat, a poté ji upevněte.

Úhel chrániče ruky

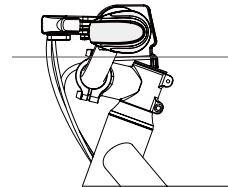

Ujistěte se, že chránič rukou směřuje dopředu, aby byla zajištěna co nejlepší ochrana rukou.

8. Provoz

NEBEZPEČÍ!

Před každou jízdou vždy zkontrolujte kompletnost kola.

Při jízdě na tomto kole vždy používejte ochranné pomůcky.

Zkontrolujte, zda jsou tkaničky bot zavázané.

Udržujte vzdálenost od kol, vyhněte se nebezpečí, které způsobuje osobní oblečení.

Oblečení volte s rozvahou a nenoste volné oblečení nebo šaty.

Nedotýkejte se motoru a brzdového systému, protože mohou vytvářet velké množství tepla.

Příprava na jízdu

Před prvním použitím výrobku plně nabijte baterii. Zapínání a vypínání kola

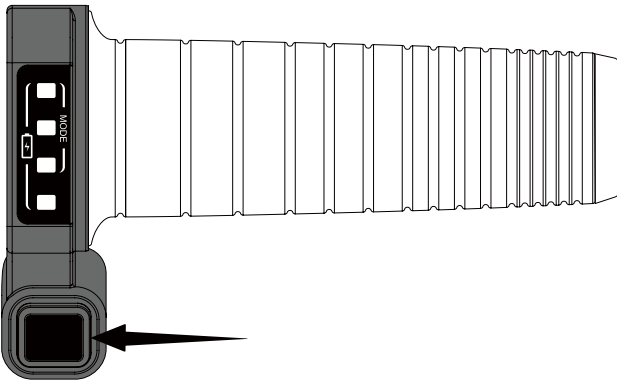

Dlouze stiskněte tlačítko asi na 3 sekundy.

Po zapnutí kola se nejprve zobrazí aktuální rychlostní režim, o 3 sekundy později se zobrazí kapacita baterie.

Opětovným krátkým stisknutím tlačítka napájení zkontrolujte aktuální rychlostní režim.

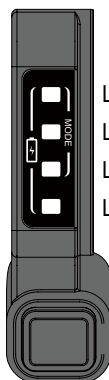

LED-1

LED-2

LED-3

LED-4

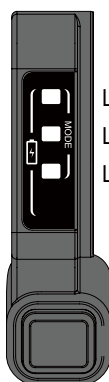

LED-1

LED-2

LED-3

Kapacita baterie

70%~99%

50%~69%

30%~49%

10%~29%

Kontrolky začnou blikat, když je kapacita baterie nižší než 10 %.

Rychlostní režim

Věk 6+

Režim 3 (vysoká rychlost)

Věk 3~6

Režim 2 (standardní)

Režim 3 (pomalá rychlost)

Naučte se ovládat otočný akcelerátor.

Naučte se udržet rovnováhu a položit nohy na opěrku.

Naučte se používat nohy a ovládat ruční brzdu k zastavení kola.

Změna režimu rychlosti

(Provádí pouze dospělé osoby)

Otočte akcelerátorem až na konec a současně stiskněte tlačítko napájení a podržte jej alespoň 3 sekundy, poté se dostanete do procesu přepínání rychlostních režimů. (Tuto funkci můžete používat pouze ve vypnutém stavu)

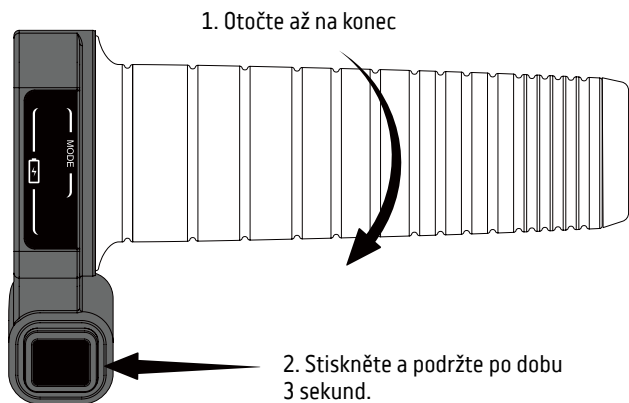

Během procesu přepínání rychlostních režimů stiskněte tlačítko napájení pro přepínání do různých rychlostních režimů.

Režim 1 Nízká rychlost

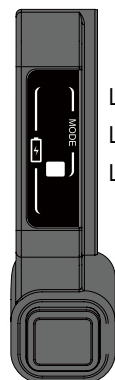

LED-1
LED-2
LED-3

Režim 2 Standardní

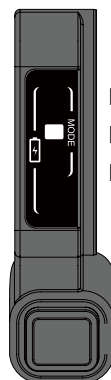

LED-1
LED-2
LED-3

Režim 3 Vysoká rychlost

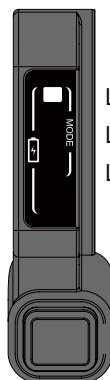

LED-1
LED-2
LED-3

Po zastavení ve zvoleném rychlostním režimu dlouhým stisknutím tlačítka napájení kolo vypne a znovu zapne. Poté můžete začít jezdit s právě zvoleným rychlostním režimem. (*Jedná se o ochranu proti tomu, aby děti samy přepínaly rychlostní režimy bez pozornosti a svolení dospělých.) Věk 6+ pro režim vysoké rychlosti. Varování! Tento režim je vzhledem k maximální rychlosti nevhodný pro děti mladší 6 let. Věk 3 ~ 6 let pro režim nízké rychlosti a standardní režim. Varování! Tento režim je vzhledem k maximální rychlosti nevhodný pro děti mladší 3 let.















Kolo se po 10 minutách odložení samo vypne.

9. Odstraňování problémů



VAROVÁNÍ!

Pokud se na kole vyskytne nějaký problém, zobrazí se na displeji chybové hlášení. V této tabulce jsou uvedena různá hlášení označující různé příčiny poruchy. Pokud se na kole objeví chybové hlášení, obraťte se na prodejce za účelem opravy a poskytněte tuto informaci místnímu prodejci a na kole **NEJEZDĚTE**, dokud nebude problém vyřešen.

 <p>LED-1</p>	<p>Motor se přehřívá. Nedotýkejte se jej a nechte jej v klidu alespoň 30 minut, dokud nevychladne, a poté systém restartujte.</p>	 <p>LED-2</p>	<p>Systém detekuje abnormálně vysokou teplotu baterie. Přestaňte výrobek používat a nechte jej v klidu alespoň 30 minut, dokud nevychladne.</p>
 <p>LED-3</p>	<p>Zadní motor nefunguje. Uvolněte akcelerátor a nejezděte na kole, dokud se problém nevyřeší.</p>	 <p>LED-4</p>	<p>Upozornění na nízký stav nabití baterie. Okamžitě baterii znovu nabijte nebo vyměňte.</p>
 <p>LED-1 LED-2</p>	<p>Chyba Hallova signálu motoru. Obráťte se na autorizovaného prodejce.</p>	 <p>LED-1 LED-3</p>	<p>Chyba snímače zadní brzdy. Obráťte se na autorizovaného prodejce.</p>
 <p>LED-1 LED-4</p>	<p>Chyba motoru nebo řídicí jednotky systému. Obráťte se na autorizovaného prodejce.</p>	 <p>LED-2 LED-3</p>	<p>Chyba proudového přetížení řídicí jednotky motoru. Obráťte se na autorizovaného prodejce.</p>
 <p>LED-2 LED-4</p>	<p>Anomálie akcelerátoru. Obráťte se na autorizovaného prodejce.</p>	 <p>LED-3 LED-4</p>	<p>Anomálie akcelerátoru. Obráťte se na autorizovaného prodejce.</p>
 <p>LED-1 LED-2 LED-3</p>	<p>Špatná baterie. Používejte pouze baterii E2 na kole E2.</p>	 <p>LED-1 LED-2 LED-3 LED-4</p>	<p>Systémová komunikace nefunguje správně, obraťte se na našeho autorizovaného prodejce.</p>

S dalšími dotazy týkajícími se kola se obraťte na vašeho místního prodejce.

Chyba	Příčina	Řešení
Motor se nenastartuje	Vypínač	Zapněte napájení.
Baterie nemůže být nabita	Elektrický problém	Zkontrolujte, zda není vybijecí svorka špatně zarovnaná s přípojovací svorkou.
	Nabíjecí port baterie	Nabíjete baterii jednotlivě, pokud funguje správně, obraťte se na místního prodejce, aby vyměnil nabíjecí port v elektrickém prostoru.
	Nabíječka baterie	Zkontrolujte, zda zásuvka/nabíječka/nabíjecí zástrčka není uvolněná, pokud ano, vyměřte ji nebo znovu připojte a zkuste to znovu.
	Kabely a vodiče	Příčinou může být také vnitřní uvolnění kabelů a vodičů. Pro vyřešení tohoto problému se obraťte na místního prodejce.
Kolo jede pomalu	Špatné jízdní podmínky	Jeďte na rovném a tvrdém povrchu.
	Nadměrné zatížení	Maximální zatížení je 35 kg, snižte zatížení.
	Přehřátí	Z bezpečnostních důvodů se řídicí jednotka motoru sníží nebo zastaví, pokud teplota motoru rychle vzroste. Přerušte jízdu a nechte motor vychladnout.
	Nízký tlak	Nafoukněte pneumatiku a zkontrolujte tlak pomocí pneuměříče.
	Brzdový pedál	Chybné seřízení brzdového systému může způsobit vysoký odpor celého systému. Pro správné seřízení brzdového systému si přečtěte kapitolu 10.
Kolo jede, ale z ničeho nic se zastaví	Kabely a vodiče	Pokud balanční kolo jede, ale z ničeho nic se zastaví, je pravděpodobné, že má vadné kabely a vodiče. Obráťte se na místního prodejce, aby tento problém co nejdříve vyřešil.
	Brzdový snímač	Vadný brzdový snímač může způsobit nechtěné zastavení balančního kola. Zkontrolujte a kartáčkem vyčistěte mezeru brzdové páčky. Ujistěte se, že se brzdové lanko po každém zabrzdění plynule vrátí do původní polohy. Pokud se problém nepodaří vyřešit, obraťte se na místního prodejce, aby tento problém co nejdříve vyřešil.
Došlo k zatažení brzdy, ale motor stále běží	Brzdový snímač	Vadný brzdový snímač, balanční kolo okamžitě vypne. Přestaňte balanční kolo používat a obraťte se na místního prodejce. Nepoužívejte jej znovu, dokud nebudou problémy vyřešeny.

S dalšími dotazy týkajícími se kola se obraťte na vašeho místního prodejce.

10. Čištění a základní údržba



Brzdový systém seřizujete na vlastní nebezpečí. Pokud máte pochybnosti o vadném seřízení, obraťte se na místního prodejce.

Pokud brzdy nefungují správně nebo jsou abnormálně opotřebené, obraťte se na svého prodejce.

Brzda

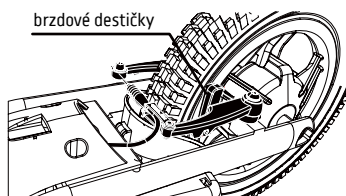

Před každou jízdou zkontrolujte běhoun a tlak v pneumatikách. Nahustěte pneumatiku na uvedený tlak, abyste se ujistili, že pneumatika bude fungovat správně. Pečlivě zkontrolujte běhoun pneumatiky. Pokud jsou na povrchu pneumatiky boule, praskliny, zářezy, kolíky a abnormální opotřebenění, okamžitě pneumatiku vyměňte. Pomocí manometru zkontrolujte, zda je tlak v pneumatikách v normě. Řiďte se údaji na boční stěně pneumatiky. Vyhněte se přímému slunečnímu záření, oleji, ohni a jiným zdrojům tepla. UV záření, korozivní chemikálie a další látky citlivé na pryž mohou poškodit životnost a integritu pneumatiky.

Pneumatiky

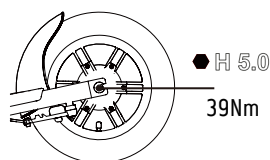
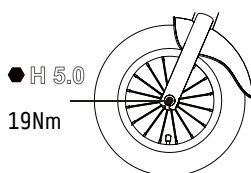

Baterie

Baterie je bezúdržbové zařízení. Baterii v žádném případě nerozebírejte ani neopravujte. Používejte pouze certifikovanou originální baterii. Konektory musí být čisté a bez koroze. Konektory mají povrchovou úpravu, která chrání svorky před rezavěním; poškrábání cizím předmětem nebo skladování v prostředí s vysokou vlhkostí může způsobit rezavění a poškození baterie. Před každou jízdou a po ní zkontrolujte, zda jsou svorky čisté a bez koroze.

Základní čištění

Vždy nejprve odpojte výrobek od nabíječky, vypněte napájení výrobku a během čištění se vyvarujte kontaktu tekutin s baterií, motorem a dalšími elektronickými součástmi, abyste předešli nepředvídanému nebezpečí. K čištění výrobku nepoužívejte vysokotlaký proud vody ani jej nenamáčejte do vody. K čištění výrobku nepoužívejte ředidla ani jiná rozpouštědla.

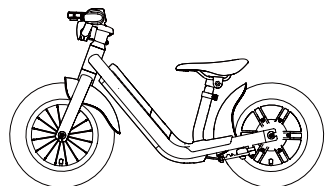

Vypněte napájení a poté jemným kartáčem odstraňte nečistoty a vyčistěte vlhkým

hadříkem

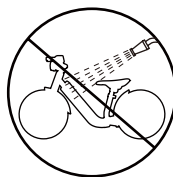

Neprovádějte tlakové mytí

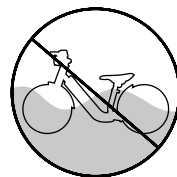

Neponořujte do vody

11. Záruka

Obecné záruční podmínky získáte u svého prodejce nebo na webových stránkách:

www.ducatiurbanemobility.com

Nejsme zavázáni k reklamaci vadných výrobků způsobených následujícími důvody:

1. Estetické díly a poškození nebo poruchy způsobené úpravou nebo opravou jinou osobou než autorizovaným prodejcem.
2. Jakékoli poškození nebo porucha způsobené použitím neoriginálních dílů.
3. Poškození, porucha nebo ztráta z důvodů mimo běžné používání, včetně nesprávného použití napájení a napětí, abnormálního napětí, způsobení přehřátí, korozivního prostředí, chemických reakcí, neudržovaných výrobků.
4. Výrobky, které nefungují nebo se nepoužívají podle návodu; dopravní nehody, nesprávné zacházení, zneužití, zničení, krádež, požár, bouřka, záplavy, hurikán atd.
5. Poškození nebo porucha způsobená nesprávnou přepravou, demontáží, údržbou, skladováním, demontáží apod.
6. Sériové číslo bylo odstraněno nebo poškozeno tak, že jej nelze identifikovat.
7. Nákup na neautorizovaném prodejním místě nebo u prodejce použitých vozidel.
8. Jakékoli jiné neoprávněné nároky a protiprávní jednání, které nejsou uvedeny v tomto návodu; výrobce na taková jednání záruku neposkytuje.
9. Běžně opotřebované díly (mimo jiné včetně koroze, škrábanců, promáčklin, rzi a skvrn) a díly, které je třeba vyměnit, jako jsou pneumatiky, řetězová kola, brzdové destičky atd.

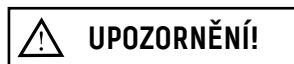

Jakékoli předpokládané záruky, které mohou být stanoveny zákonem, jsou omezeny na dobu trvání příslušné záruční lhůty. V maximálním rozsahu povoleném platnými právními předpisy není dodavatel výrobku v žádném případě podle žádné právní teorie nebo smlouvy odpovědný za jakékoli nepřímé, náhodné nebo následné škody; včetně ztráty majetku, ztráty času, ztráty použití, zpoždění služby nebo nemožnosti poskytnout službu u jakéhokoli krytého výrobku.

UPOZORNĚNÍ

Likvidace elektrických nebo elektronických zařízení po skončení jejich životnosti (platí ve všech zemích Evropské unie a v dalších evropských systémech s odděleným sběrem).

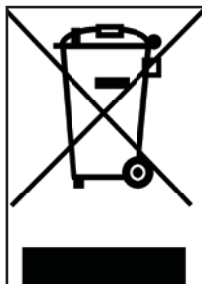

Tento symbol na výrobku nebo na obalu označuje, že výrobek by neměl být považován za běžný domovní odpad, ale měl by být odevzdán do příslušného sběrného místa pro recyklaci elektrických a elektronických zařízení (OEEZ).

Zajištěním správné likvidace tohoto produktu pomůžete zabránit možným negativním dopadům na životní prostředí a lidské zdraví, které by jinak mohly být způsobeny nesprávnou likvidací. Recyklace materiálů pomáhá šetřit přírodní zdroje.

Podrobnější informace o likvidaci a recyklaci tohoto výrobku získáte u místní služby pro likvidaci odpadu nebo v prodejně, kde jste jej koupili.

V každém případě je nutné výrobek zlikvidovat v souladu s předpisy platnými v zemi použití.

Spotřebitelé konkrétně nesmí likvidovat OEEZ jako komunální odpad, ale tento typ odpadu musí likvidovat odděleně, dvěma možnými způsoby:

- 1) V obecních sběrných střediscích (nazývaných také eko-centra, ekologické ostrůvky), a to přímo nebo prostřednictvím sběrných služeb obecních společností, pokud jsou k dispozici.
- 2) Na prodejních místech, kde se prodávají nová elektrická a elektronická zařízení.

Zde lze bezplatně odevzdat velmi malá elektrozařízení (s nejdelší stranou menší než 25 cm), zatímco větší elektrozařízení lze odevzdat v režimu 1 na 1, tj. starý výrobek lze odevzdat při zakoupení nového se stejnou funkcí.

Pokud se zbavíte elektrického nebo elektronického zařízení nezákonným způsobem, mohou být uplatněny sankce stanovené platnými právními předpisy o ochraně životního prostředí (platí pouze pro Itálii).

V případě, že OEEZ obsahuje baterie nebo akumulátory, je třeba je vyjmout a zlikvidovat prostřednictvím specifického sběrného místa.

UPOZORNĚNÍ

Likvidace vybitých baterií (platí ve všech zemích Evropské unie a v ostatních evropských systémech se systémem odděleného sběru odpadu)



Tento symbol na výrobku nebo obalu znamená, že baterie nesmí být považována za běžný domácí odpad. Na některých typech baterií lze tento symbol použít v kombinaci se symbolem chemické látky.

Chemické symboly pro rtuť (Hg) nebo olovo (Pb) se přidávají, pokud baterie obsahuje více než 0,0005 % rtuti nebo 0,004 % olova.

Zajištěním správné likvidace baterií pomůžete zabránit možným negativním dopadům na životní prostředí a zdraví, ke kterým by jinak mohlo dojít v důsledku nesprávného zacházení s odpadem. Recyklace materiálů pomáhá šetřit přírodní zdroje. Jestliže výrobky z důvodu bezpečnosti, výkonu nebo ochrany dat vyžadují pevné připojení k interní baterii/člátku, výměnu této součásti smí provést pouze kvalifikovaný servisní technik.

Po skončení životnosti odevzdejte výrobek na sběrné místo vhodné pro likvidaci elektrických a elektronických zařízení, čímž zajistíte, že bude správně zlikvidována i baterie uvnitř.

Podrobnější informace o likvidaci vybité baterie nebo výrobku získáte u místní služby pro likvidaci odpadu nebo v prodejně, kde jste jej zakoupili.

V každém případě je nutné baterii a/nebo výrobek zlikvidovat v souladu s předpisy platnými v zemi použití.

POZNÁMKA

Před použitím výrobku si v plném rozsahu přečtěte níže uvedený návod a pokyny.

Název výrobku: MOTOR BIKE
výrobku: DĚTSKÉ ELEKTROKOLO
Rok výroby: 2021



Poznámka:

- K dobíjení tohoto elektrického balančního kola použijte POUZE dodanou nabíječku HK-AD-219A100-EU s následujícím výstupním napětím: 21,9 V - 1.0 A.
- Použití jiného typu nabíječky může způsobit poškození produktu nebo může představovat jiná potenciální nebezpečí.
- Výrobek nikdy nenechávejte nabíjet bez dozoru.
- Skladujte výrobek při teplotách v rozmezí 0°C až 35°C (optimální teplota skladování je 25°C)
- Nenabíjejte výrobek bezprostředně po použití. Před nabíjením nechte výrobek hodinu vychladnout.
- Pokud jste na určitou dobu pryč, například na dovolené, a zařízení svěříte třetí straně, nechte ho v částečně nabitém stavu (20-50 % nabití). Ne plně nabitě.



Declaration of Conformity

M.T. Distribution S.R.L

Address: Via Bargellino 10, 40012 Calderara di Reno (BO), Italy

This declaration of conformity is issued under the sole responsibility of the Manufacturer

Product Brand: VR46

Product Model: VR46 Motor Bike

Description of product: Electric Bike

The object of the declaration described above is in conformity with the relevant EU harmonization legislation:

Directive 2009/48/EC on the safety of toys.

Directive 2014/30/EU on the harmonization of the laws of the Member States relating to electromagnetic compatibility.

Directive 2011/65/EU on the restriction of the use of certain hazardous substances in electrical and electronic equipment.

References to the relevant harmonized standards used:

EN 71-1:2014+A1:2018, EN 71-2:2011+A1:2014, EN 71-3:2019, EN IEC 62115:2020+A11:2020, EN 55014-1:2017+A11:2020, EN 55014-2:1997+A1:2001+A2:2008+AC:1997, EN 61000-3-2:2014, EN 61000-3-3:2013, EN IEC 63000:2018

Factory name: SICHUAN AEE AVIATION TECHNOLOGY CO., LTD.

Factory address: Room 812, enterprise service center, No.17, section 3, west section of Changjiang North Road, Linggang Economic Development Zone, Yibin City, SICHUAN, P.R.C

Date: 14/10/2021

Technical file available from EU headquarter

Declaration Place: Bologna, Italy

First name and surname: Alessandro Summa

Position: CEO

MT DISTRIBUTION S.R.L

Via Bargellino 10, 40012, Calderara di Reno (BO), Italy

Authorized person: Alessandro Summa

Position: CEO

NOTE: This declaration of conformity is only applicable to Electric Scooter sold in countries that follow the CE marking directives.

M.T. DISTRIBUTION SRL
Via Bargellino, 10/b/c
40012 CALDERARA DI RENO (BO)
Cod. Fisc. 071119840877
Partita IVA 041119840877



MOTOR BIKE

Kids e-bike

Návod pre používateľ'a

Pôvodný návod na použitie

Ďakujeme, že ste si vybrali tento výrobok.

Pre bližšie informácie a technickú podporu sa obráťte na svojho predajcu alebo navštívte webovú stránku www.vr46e-mobility.com

1. Bezpečnostné pokyny
2. Diely a výstražné štítky
3. Špecifikácie
4. Manipulácia s batériou a zakázané úkony
5. Montáž
6. Nabíjanie
7. Nastavenie
8. Jazda
9. Riešenie problémov
10. Čistenie a základná údržba
11. Záruka

1. Bezpečnostné pokyny

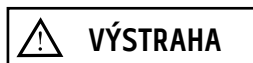

Používanie tohto výrobku sa neodporúča deťom mladším ako 3 roky.

Toto odporúčanie je založené nielen na veku, hmotnosti alebo výške dieťaťa, ale berie do úvahy aj otázku jeho zručností, telesnej konštitúcie a koordinácie. Odporúčaný minimálny vek používateľa je možné len odhadnúť, nakoľko sa môže meniť podľa telesnej konštitúcie, hmotnosti alebo zručností. Nie každé 3-ročné dieťa je schopné riadiť balančný bicykel a udržať na ňom rovnováhu. Dieťa, ktoré nie je schopné pohodlne riadiť balančný bicykel, by sa nemalo pokúšať jazdiť na tomto výrobku. Dohliadajúca osoba mu musí povoliť riadiť tento výrobok na základe primeranosti jeho zrelosti, zručností a schopnosti dodržiavať pravidlá a pokyny. Dôrazne odporúčame dospelým osobám nezanedbávať odporúčania výrobcu a nepovoliť deťom mladším alebo starším ako 3 roky používať tento výrobok, ak ich rozumové alebo fyzické schopnosti nie sú tomu primerané. Tento výrobok je vhodný na použitie pod dohľadom rodiča alebo dohliadajúcej osoby a vtedy, keď sú deti schopné na ňom jazdiť pohodlne. Ak to rozumový a fyzický stav dieťaťa neumožňuje, počas používania tohto výrobku mohlo by sa mohlo zraniť. Nedostatočná kognitívna schopnosť detí môže vyústiť do zmätku spojenom s pochopením a dodržiavaním bezpečnostných pokynov. Tehotné ženy, deti alebo dospelé osoby s chorobami srdca, krku alebo chrbtice (ktoré prekonal chirurgické zákroky na uvedených častiach tela) majú zákaz používať výrobok alebo poskytovať dohľad. Dohliadajúca osoba je zodpovedná a má povinnosť poučiť svoje deti o tom ako správne používať tento výrobok a dodržiavať bezpečnostné pokyny, a tiež vyhodnotiť schopnosť jej detí tento výrobok používať.

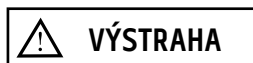

Nepoužívajte tento výrobok v nasledujúcich podmienkach: cesty s premávkou vozidiel alebo v ich blízkosti, strmé svahy, na schodoch alebo v ich blízkosti, v noci alebo v prípade nízkej viditeľnosti, v daždi, hmle, na snehu, blate, piesku, štrku, špine, pri vlhkom počasí alebo v akomkoľvek nebezpečnom prostredí. Len na osobné použitie, jazda dvoch osôb je zakázaná. Nepoužívajte tento výrobok na prevoz ani ťahanie iných osôb, predmetov alebo vozidiel. Zdržujte sa ďaleko od iných vozidiel a automobilov, kúpaliska alebo iných vodných priestorov. Výrobok používajte opatrne. Overtte si a dodržiavajte všetky miestne zákony a nariadenia, ktoré môžu ovplyvniť spôsob a miesto používania tohto výrobku. Použitie tohto výrobku je na vlastné riziko.

Dodávateľ alebo výrobca tohto výrobku nie je zodpovedný za žiadnu stratu osobného vlastníctva, zranenie ani smrť spôsobenú nevhodným použitím.



Tento výrobok skladujte na suchom, chladnom a bezpečnom mieste, vyhňte sa miestam s výskytom vlhkosti a vysokých teplôt. Vlhkosť môže poškodiť elektrické prvky. V prípade zlyhania lítiovej batérie kontaktujte miestnu firmu zaoberajúcu sa recykláciou a zlikvidujte ju v súlade s vnútroštátnymi alebo miestnymi zákonmi a nariadeniami.



NEBEZPEČENSTVO

Z dôvodu vlastnej bezpečnosti si prečítajte a pochopte celý tento návod skôr ako dovoľíte Vášmu dieťaťu používať tento výrobok. Dodržujte bezpečnostné nariadenia uvedené nižšie v tejto kapitole; nedodržanie môže spôsobiť vážne zranenie alebo smrť. Pri používaní tohto výrobku sa riadte zdravým rozumom. Používatelia používajú tento výrobok na vlastné riziko. Tento návod je treba považovať za súčasť výrobku. V prípade predaja ho treba odovzdať kupujúcej strane.

- Tento výrobok je určený pre deti staršie ako 3 roky, ktoré ho musia používať pod dohľadom dospelých osoby. Vyskúšajte si tento výrobok na rozľahlom a súkromnom priestore skôr ako na ňom budete jazdiť kdekoľvek inde. Tento výrobok je veľmi delikátny, preto sa uistite o dodržiavaní pokynov uvedených v tomto návode, aby ste predišli osobným zraneniam. Overte si miestne zákony a nariadenia, v niektorých priestoroch sa tento výrobok nesmie používať.
- Pri použití tohto výrobku vždy noste vhodné ochranné prostriedky ako je športová obuv, rukavice, certifikovaná prilba, chrániče lakťov a kolien.
- Nejazdite na balančnom bicykli s bosými nohami ani v papučiach alebo sandáloch. Šnúrky na topánkach majte zaviazané. Nohy udržiavajte mimo kolesa a pohonného systému.
- Pred každou jazdou vždy overte:

(Všetky diely musia byť v prípade poškodenia vymenené)

- Správne fungovanie brzdového systému.
- Všetky diely sú na svojom mieste a správne pripevnené ako pri pôvodnom nastavení.
- Dobrý stav tlaku pneumatík a dezénu, bez poškodenia.
- Všetky výstražné štítky sú neporušené a používateľom čitateľné.
- Autorizovaný predajca vždy použil na údržbu a opravu originálne diely.



Vyhýbajte sa prekážkam, ktoré by sa mohli zaseknúť do kolesa, nanútiť balančný bicykel k náhlemu otočeniu alebo stratiť nad ním kontrolu. Vyhnite sa ľuďom, zvieratám a iným dopravným prostriedkom (napr. skateboardy, bicykle, atď.).

- Maximálne zaťaženie tohto balančného bicykla je 35KG. Balančný bicykel nepreťažujte.
- Pridávanie nákladu na kormidlo ovplyvní stabilitu balančného bicykla, nezavesujte náklad vedľa rúk jazdca. Ak sa pri jazde na tomto balančnom bicykli jazdec cíti nepohodlne, jazdu treba ihneď prerušiť.
- Nedotýkajte sa motora, brzd ani iných otáčajúcich sa dielov tohto balančného bicykla. Motor, koleso a brzda sa po jazde vysokou rýchlosťou zahrievajú. NEDOTÝKAJTE sa ich, aby ste predišli osobnému zraneniu ako sú popáleniny.
- Nepoužívajte tento balančný bicykel na predstavenia ani akékoľvek nebezpečné úkony. Tento výrobok nie je navrhnutý na akrobatickú jazdu.

- V rámci rozumného rozsahu používania bol tento balančný bicykel navrhnutý tak, aby bol vode odolný. Vode sa však čo najviac vyhňte. Zabráňte vstupu vody do motora a ostatných elektronických komponentov. Skraty môžu spôsobiť nepredvídateľné riziko; ak bol balančný bicykel ponorený do vody, viac ho nepoužívajte a nechajte ho vysušiť voľne na vzduchu na otvorenom priestore. U autorizovaného predajcu si nechajte overiť, či sa dá znovu používať.

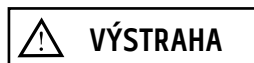

Pri používaní balančného bicykla noste ochranné prostriedky. Nepoužívajte ho na cestách s výskytom obvyklej premávky.

2. Diely a výstražné štítky

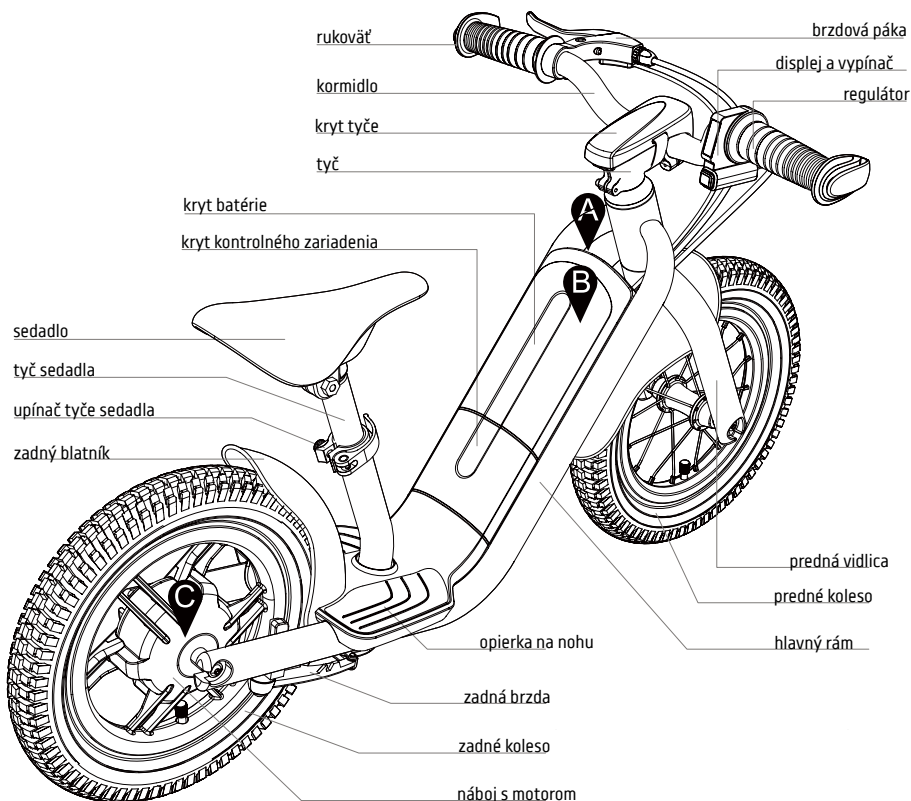

Grafické symboly a ich význam

Venujte pozornosť bezpečnosti rúk.

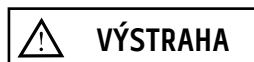

Pre vašu bezpečnosť si pred použitím tohto výrobku prečítajte návod.

- Nie je určené pre používateľov mladších ako 3 roky. Požaduje sa dohľad dospelého človeka. - Vždy noste športovú obuv, ochranné prostriedky ako je certifikovaná prilba, chrániče kolien a lakťov. - Dôrazne odporúčame nosiť ochranné prostriedky. Nepoužívajte výrobok v premávke. - Nepoužívajte tento výrobok

na prenášanie alebo ťahanie iných osôb, predmetov ani dopravných prostriedkov. - Nepoužívajte tento výrobok v nasledujúcich podmienkach: na cestách s premávkou ani v blízkosti vozidiel, na strmých svahoch, na schodoch alebo v ich blízkosti, v noci alebo v prostrediach so zníženou viditeľnosťou, vo vlhkom počasí ani inom potenciálne nebezpečnom prostredí.

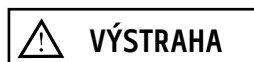

Vyhýbajte sa pohybujúcim sa častiam.

3. Špecifikácie

Rám	AL6061-T6 Zliatina \ vnútorné káblové vedenie
Vidlica	AL6061-T6 Zliatina \ Kovaná vidlica
Tyč	AL6061-T6 Kované \ Priemer tyče: 25,4mm \ Sklon: 7° \ Dĺžka: 50mm
Kryt tyč	TPE
Kormidlo	AL6061-T6 \ 440mm
Brzdová páka	Páka a konzola z liateho hliníka \ Softvér na prerušenie prúdu motora a nárazník TPE
Rukoväť	Živicový kryt \ Vymeniteľný
Opierka na nohu	AL6061-T6 \ \varnothing 25,4mm \ 170mm
Tyč sedadla	Detská rada
Sedadlo	AL6061-T6 / Rýchla uvoľňujúca páka
Upínač tyče sedadla	V-Brzda
Zadná brzda	12" Pneumatika (12½ x 2¼) \ 100mm Náboj \ Lúče z nehrdzavejúcej ocele \ kované platišče
Predné koleso	12" Pneumatika (12½ x 2¼) \ Začlenený motor na ráfik z hliníkovej liatiny:
Zadné koleso	Regulátor rýchlosti \ Výkon SW \ Softvérový režim
Regulátor	21,6V \ 2,75 Ah \ 59,4Wh (Samsung)
Batéria	8,5 kg
Hmotnosť	35 kg
Max. zaťaženie	12 km/h
Max. rýchlosť	

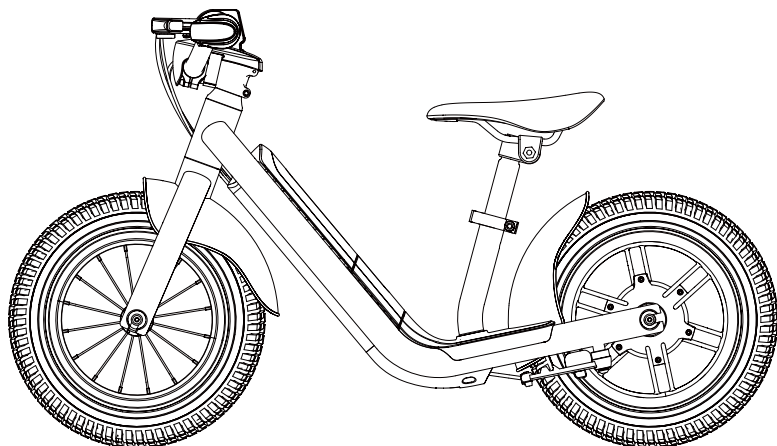

4. Manipulácia s batériou a zakázané úkony



konektor

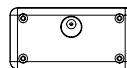

nabíjacia
zásuvka

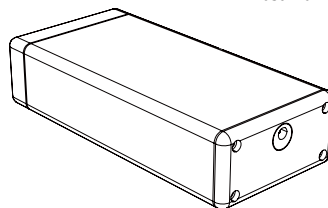
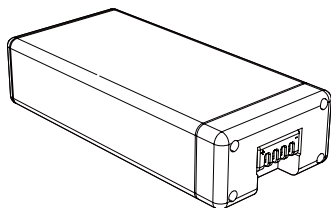

NEBEZPEČENSTVO

Batéria obsahuje horľavé a nebezpečné látky. Nesprávna manipulácia môže spôsobiť vznik požiaru a vážne osobné zranenia alebo stratu majetku. Vždy si prečítajte a dodržujte nasledujúce zakázané úkony. Skôr ako na batérii vykonáte akýkoľvek úkon, oblečte si ochranné prostriedky. Uchovávajte batériu mimo dosahu batoliat a detí, aby ste predišli nehodám. Ak batériu používajú mladšie deti, dohliadajúca osoba im musí vysvetliť správnu metódu manipulácie a opatrenia pred jej použitím. Integrita batérie musí byť vždy zaistená.

- Používajte iba pridelenú nabíjačku a batériu nabíjajte iba pri stanovenom použití. Po každom použití batérie ju znovu úplne nabite, aby ste predĺžili jej životnosť.
- Nenabíjajte batériu prostredníctvom priamej elektrickej zásuvky ani nabíjačky zapalovača v automobile.
- Nenabíjajte batériu bez dohľadu ani pri obrátenej polarite.
- Nenabíjajte batériu pod priamym slnečným svetlom ani pri teplote nad 45°C.
- Nenechávajte batériu v blízkosti ohňa a zdrojov tepla a nevhadzujte ju do ohňa.
- Nenechávajte ani nepoužívajte batériu v aute alebo na podobnom mieste, kde vnútorná teplota môže prekročiť 50°C. Neponárajte, nevhadzujte ani nenamáčajte batériu do vody / morskej vody, atď.
- Nevytvárajte skrat ani nepripájajte (+) kladnú a (-) zápornú svorku ku kovovým predmetom. Neskladujte batériu vo vrecku ani taške spolu s kovovými predmetmi ako sú kľúče, retiazky, sponky, mince alebo skrutky.
- Neprepichujte batériu ostrými predmetmi ako je ihla či skrutkovač.
- Nezahrievajte časť batérie horúcimi predmetmi ako je spájkováčka.
- Neudierajte batériu ťažkými predmetmi ako je kladivo alebo závažie. Na batériu nestúpajte, neodhadzujte ju ani ju nepúšťajte z ruky, aby ste predišli mechanickému šoku. Vážne narazenú alebo zdeformovanú batériu nepoužívajte.

- Batériu nedemontujte ani neupravujte jej dizajn vrátane elektrického okruhu.
- Nespájajte na batérii priamo ani nepoužívajte ani nemontujte spolu starú a novú batériu.
- Nevkladajte batériu do mikrovlnky, sušičky ani vysokotlakovej nádoby.
- Nepoužívajte ani nemontujte batériu s batériami iných výrobcov, iných typov alebo modelov ako sú suché batérie, nikel-kovové vodíkové batérie alebo nikel-kadmiové batérie.
- Nepoužívajte batériu v prípade tvorby statickej elektriny (nad 100V), dôjde k poškodeniu ochranného okruhu batérie.



V prípade zistenia nepríjemného zápachu alebo úniku batériu ihneď udrzte mimo ohňa. V prípade úniku kvapaliny na pokožku alebo odev ich ihneď umyte sladkou vodou. Ak sa uniknutá kvapalina dostane do očí, nežmolte si ich. Umyte si oči čistou vodou a ihneď vyhľadajte lekársku pomoc. V prípade znečistenia svoriek batérie ich pred jej použitím pretrite suchou handrou.

- Pred likvidáciou batérie prikryte svorky izolačnou páskou.
- Pred použitím/inštaláciou/vybratím batérie alebo použitím nabíjačky si vždy prečítajte návod na použitie a dodržujte opatrenia spojené s jej manipuláciou.
- V prípade skrátenia obvyklého časového intervalu používania batérie ju vymeňte.
- Pred likvidáciou batérie prikryte svorky izolačnou páskou.
- V prípade dlhodobého skladovania je treba batériu vybrať z miesta používania. Neskladujte batériu v prostredí, kde teplota dosahuje hodnotu viac ako 50 °C alebo menej ako -20°C.
- Počas nabíjania, používania a skladovania udrzte batériu mimo predmetov so statickým elektrickým výbojom.
- Nevymieňajte batériu za nenabíjateľnú.
- Skôr ako batériu zlikvidujete, vyberte ju zo zariadenia.
- Zariadenie musí byť po vybratí batérie odpojené zo siete. Batériu likvidujte bezpečným spôsobom. Pre recykláciu si overte miestne nariadenia.

5. Montáž

Čo nájdete v škatuli?

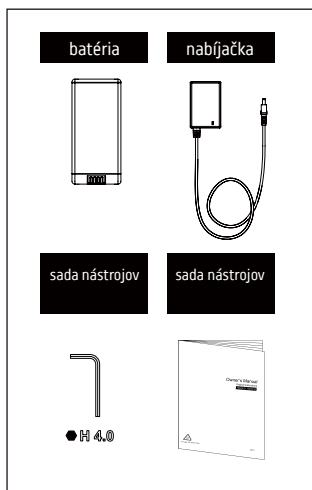
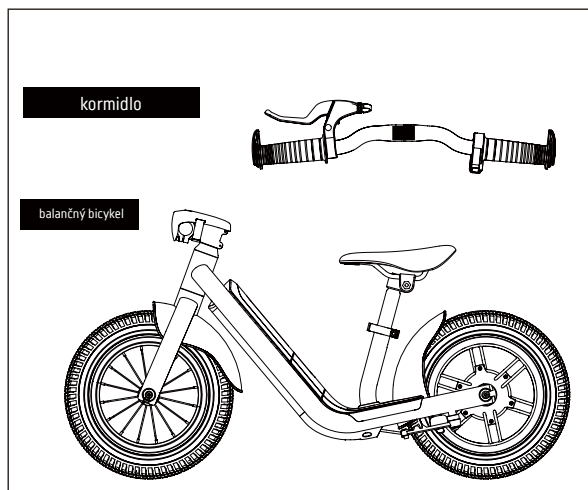

Montážne pokyny



Montáž musí vykonávať dospelá osoba.

Opatrne vyberte ochranné prvky výrobku a zlikvidujte ich podľa miestnych nariadení.

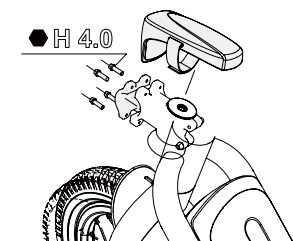

1. Vyberte kryt tyče z tyče. Potom opatrne vyberte predný uzáver tyče pomocou nástrojov. (4.0 šesťhranný kľúč) Pozornosť venujte vykláznutiu skrutiek po ich uvoľnení.

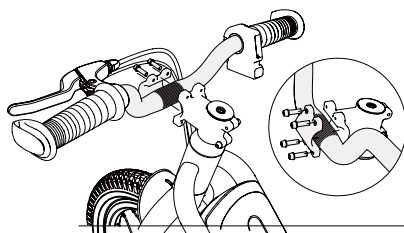

2. Namontujte kormidlo a predný kryt. Rukou dotiahnite všetky štyri skrutky a zaistite dobrý kontakt medzi predným krytom a kormidlom.

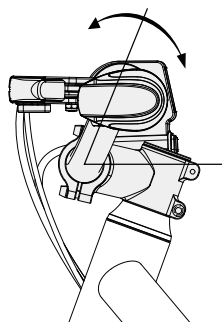

3. Nastavte kormidlo do správnej polohy.

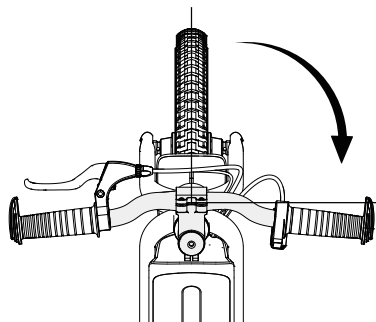

4. Nastavte kormidlo do správnej polohy.
Medzi prednou pneumatikou a kormidlom
musí byť 90° uhol.

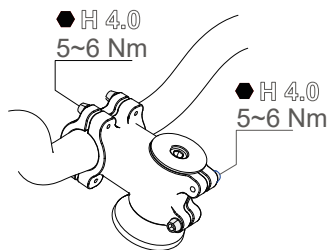

5. Dotiahnite skrutky podľa štandardnej
hodnoty momentu.

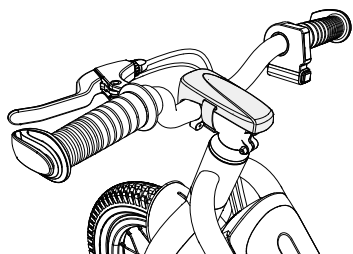

6. Nasadte kryt tyče. Hotovo!



DÔLEŽITÉ UPOZORNENIE

Nájdite ventil pneumatiky, vyberte uzáver z ventilu a pneumatiky nahustite. Nahustenie zaistíte pomocou tlakomera tak, aby hodnota tlaku bola rovnaká ako je to uvedené po stranách pneumatík. Uistite sa, či pri nahusťovaní nepočujete žiadny neobvyklý zvuk a overte vzhľad. Overte tesnú zhadu pneumatiky s ráfikom. Ak nezistíte žiadne problémy, nasadte uzáver späť na ventil.



Pred vykonaním akéhokoľvek kroku sa vždy uistite o vypnutí napájania. Inštaláčne pokyny sú uvedené nižšie. Batériu nainštalujte správne pred použitím balančného bicykla. V prípade akýchkoľvek otázok spojených s inštaláciou kontaktujte svojho miestneho predajcu.

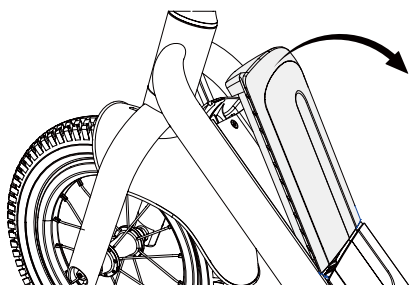
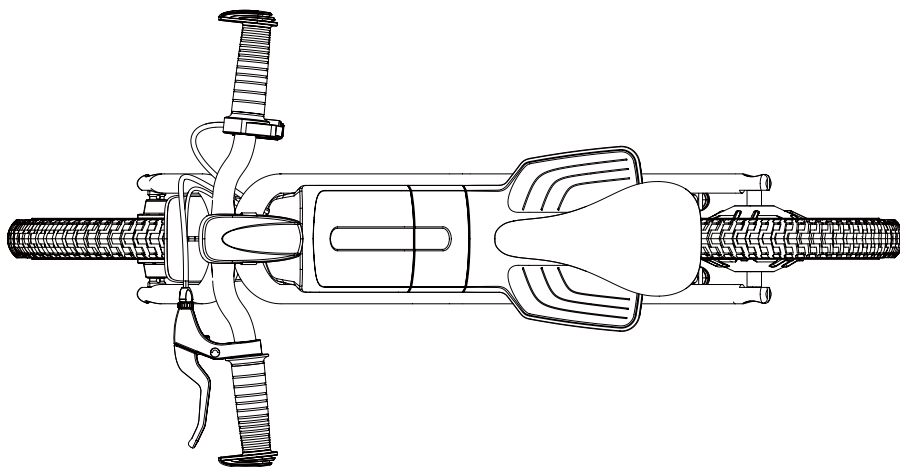

1. Zatlačte na okraj krytu batérie a nadvihnite ho

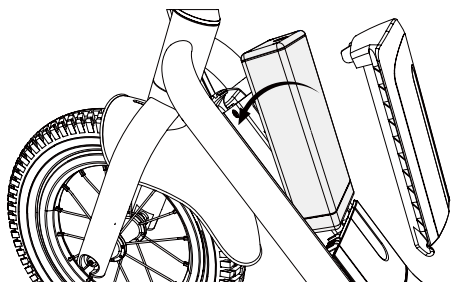

2. Vložte batériu na miesto uloženia.

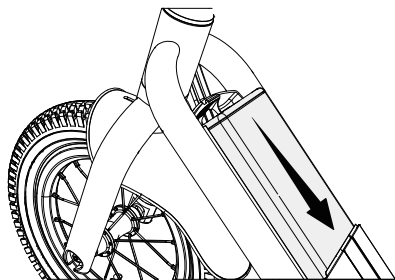

3. Zatlačte na batériu tak, aby sa zasunula a pripojila.

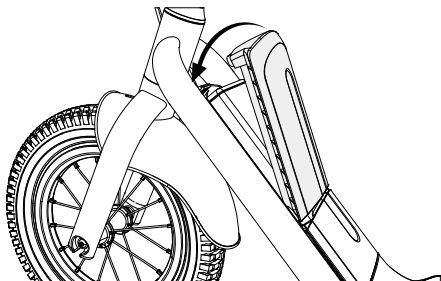

4. Vráťte späť kryt batérie.

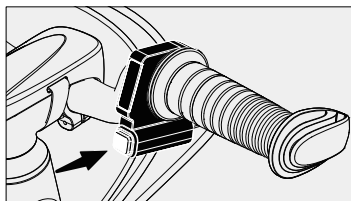

Pred vybratím batérie vypnite napájanie.

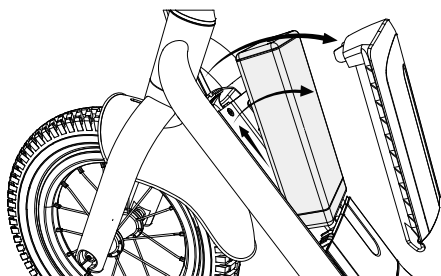

Pri vyberaní batérie postupujte opačným smerom ako pri inštalácii (kroky 4-1).

6. Nabíjanie

Používajte iba originálnu nabíjačku. Nevhodné použitie môže spôsobiť zranenie osôb a stratu majetku. Záruka nepokrýva žiadnu zodpovednosť spôsobenú použitím neoriginálnej nabíjačky.

Nenabíjajte v blízkosti zdrojov kvapalín/požiaru. Vždy sa vyhnite zápalným látkam. Počas nabíjania nenechávajte nabíjačku bez dozoru.

Nenabíjajte výrobok ihneď po použití. Pred opätovným nabitím nechajte výrobok asi jednu hodinu vychladnúť.

Nabíjacie rozhranie je zabezpečené špeciálnou zásuvkou. Konektor nevsúvajte násilím, môžete tým poškodiť nabíjačku.

Na nabíjačke sa nachádza ukazovateľ nabíjania, ako je to uvedené na obrázku nižšie (obrázok 5). Keď sa batéria nabíja, farba ukazovateľa nabíjačky je červená. Keď je batéria nabitá, farba ukazovateľa nabíjačky je zelená.

Keď je ukazovateľ nabíjačky zelený, batériu z nabíjačky vyberte. Prílišné nabitie alebo vybitie batérie spôsobí nenávratné škody na batérii alebo stratu majetku.

Ak sa ukazovateľ nabíjačky rozsvieti zelenou farbou ihneď počas nabíjania po jazde, nabíjačku prosím odpojte a batériu nechajte pred opätovným nabitím vychladnúť. Ide o bežný jav inteligentnej ochrany spôsobený vysokou vnútornou teplotou batérie.

Nabíjanie môže začať po vychladnutí batérie.

ZASTAVTE NABÍJANIE! Ak sa batéria po určitej dobe celkom nenabije, nabíjačku odpojte. Pre ďalšie informácie kontaktujte zákaznícky servis.

Tento výrobok používa lítiové batérie. Pri manipulácii s batériou venujte vždy zvýšenú pozornosť. Nabíjanie batérie prerušte, ak sa nenabije do určitej časovej doby.

Batériu viac nepoužívajte, ak je príliš horúca, produkuje zápach, mení farbu,

deformuje sa alebo na nej počas používania, dobíjania či skladovania zaznamenáte iný neobvyklý stav.

Batériu je možné používať v rámci nasledujúceho teplotného rozsahu. Uvedený rozsah neprekračujte.

Teplotný rozsah nabíjania: 0°C ~ 45°C

Teplotný rozsah vybíjania: -20°C ~ 50°C (Výkon batérie sa mení podľa teploty).

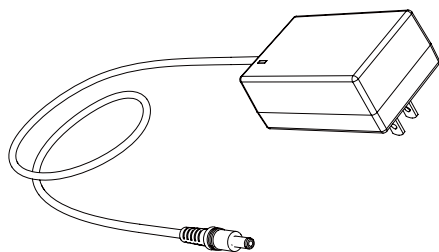

Nabíjačka sa môže meniť podľa krajiny používania.

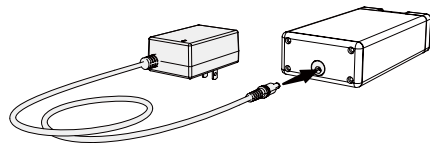

AC110V ~240V

Za účelom nabíjania batérie vyberte.

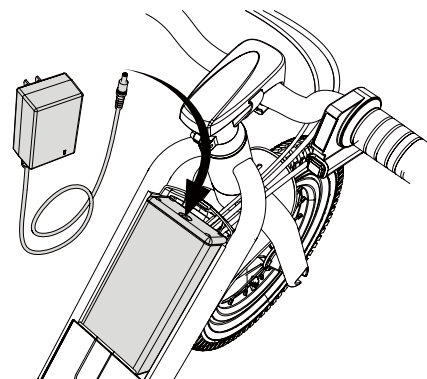

Batériu môžete nabíjať aj tak, že ju ponecháte v balančnom bicykli.

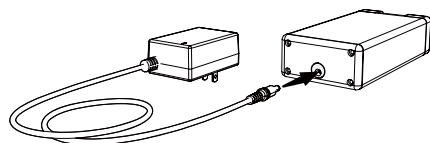

Červená: nabíja sa

Zelená: nabíjanie je ukončené



VÝSTRAHA!

Ak zaznamenáte akýkoľvek neobvyklý stav, nabíjanie prerušte.



VÝSTRAHA!

Nabíjanie batérie naplno trvá približne 2~3 hodiny

7. Nastavenie

Nastavte
polohu
sedadla

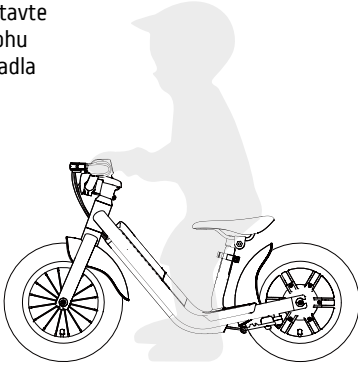

Správna výška sedadla je zabezpečená vtedy, ak sa dieťa pohodlne dotýka nohami zeme.

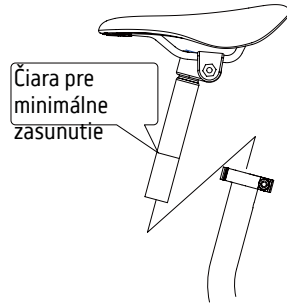

Nevysúvajte tyč sedadla nad čiaru minimálneho zasunutia* vyznačenú na tyči.

Tyč

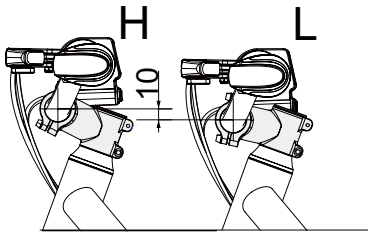

Za účelom nastavenia výšky medzi kormidlom a podlahou je tyč možné montovať vzpriamene alebo obrátene.

Uhol regulátora

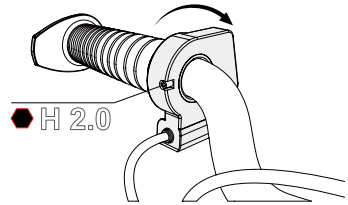

Regulátor sa dá nastaviť uvoľnením skrutiek. Nastavte regulátor na vhodný uhol tak, aby bolo možné vidieť svetlá.

Uhol brzdovej páky

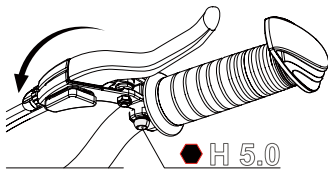

Uvoľnite skrutky za účelom nastavenia polohy brzdovej páky. Nastavte brzdovú páku na uhol vhodný pre jednoduché používanie zo strany detí a potom ju dotiahnite.

Uhol rukoväte

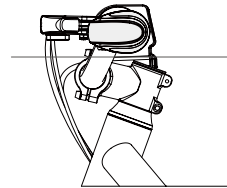

Uistite sa o otočení rukoväti dopredu, čo bude rukám zabezpečovať tú najlepšiu ochranu rúk.



NEBEZPEČENSTVO!

Pred každou jazdou vždy skontrolujte kompletnosť balančného bicykla.

Pri jazde na tomto balančnom bicykli vždy noste ochranné prostriedky.

Zaviažte si šnúrky na topánkach.

Nohy udržujte mimo kolies, vyhňte sa nebezpečnej jazde spôsobenej oblečením.

Svoje oblečenie si voľte rozumne a nenoste voľne visiace odevy ani šaty.

Nedotýkajte sa motora a brzdového systému, pretože môžu byť horúce.

Príprava na jazdu

Pred prvým použitím balančného bicykla batériu plne nabite. Zapnutie/vypnutie balančného bicykla

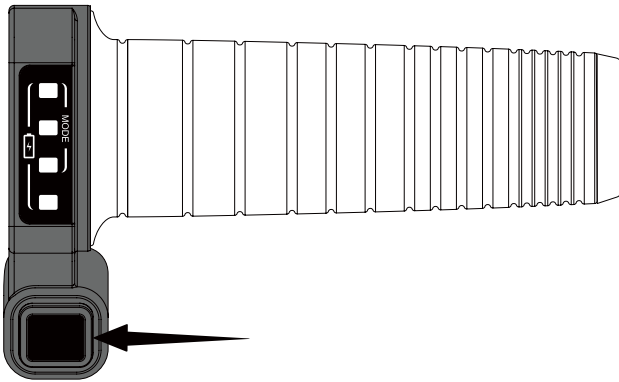

Stlačte tlačidlo na dobu asi 3 sekúnd.

Po zapnutí balančného bicykla sa najskôr zobrazí aktuálny rýchlostný režim. O 3 sekundy neskôr sa zobrazí výkon batérie.

Na overenie aktuálneho rýchlostného režimu krátko stlačte tlačidlo znovu.

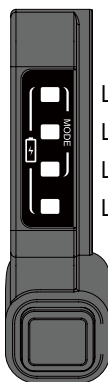

LED-1

LED-2

LED-3

LED-4

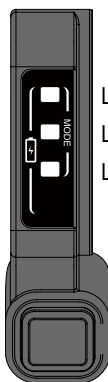

LED-1

LED-2

LED-3

Výkon batérie

70%~99%

50%~69%

30%~49%

10%~29%

Keď výkon batérie klesne pod úroveň 10%, začnú blikať kontrolky.

Rýchlostný režim

Vek 6+

Režim 3 (vysoká rýchlosť)

Vek 3~6

Režim 2 (štandardný)

Režim 3 (nízka rýchlosť)

Naučte sa ako ovládať regulátor otáčok.

Naučte sa udržať rovnováhu a položiť nohy na opierku.

Naučte sa používať nohy a ovládať ručné brzdy na zastavenie balančného bicykla.

Zmena rýchlostného režimu

(Vykonáva len dospelá osoba)

Otočte regulátor na koniec a zároveň stlačte tlačidlo zapnutia/vypnutia a podržte ho aspoň 3 sekundy stlačené. Potom sa dostanete k procesu prepínania rýchlostného režimu. (Vykonávať je to možné iba keď je napájanie vypnuté)

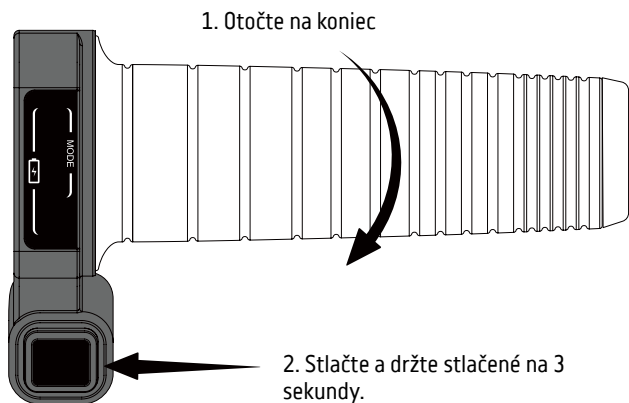

Počas procesu prepínania rýchlostného režimu stlačte tlačidlo zapnutia/vypnutia tak, aby ste prepli na iný rýchlostný režim.

Režim 1

Nízka rýchlosť

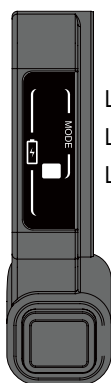

LED-1
LED-2
LED-3

Režim 2

Štandardná rýchlosť

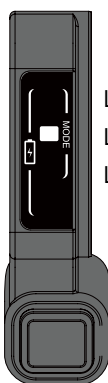

LED-1
LED-2
LED-3

Režim 3

Vysoká rýchlosť

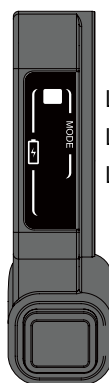

LED-1
LED-2
LED-3

Akonáhle prerušíte zvolený rýchlostný režim, dlho stlačte tlačidlo zapnutia/vypnutia za účelom vypnutia balančného bicykla a potom ho znovu zapnite. Teraz ste pripravení na jazdu pri zvolenom rýchlostnom režime. (*Toto je ochrana, ktorá predchádza prepínaniu rýchlostných režimov zo strany detí bez dohľadu a povolenia dospeléj osoby) Vek 6+ pre vysoký rýchlostný režim. Výstraha! Tento režim nie je vhodný pre deti mladšie ako 6 rokov z dôvodu jeho maximálnej rýchlosti. Štandardný režim a nízka rýchlosť sú určené pre vek 3 ~ 6 rokov. Výstraha! Tento režim nie je vhodný pre deti mladšie ako 3 rokov z dôvodu jeho maximálnej rýchlosti.















Balančný bicykel sa po uplynutí 10 minút sám vypne.

9. Riešenie problémov



Ak nejaký problém vypovedá službu balančného bicykla, na displeji sa zobrazí chybové hlásenie. V tejto tabuľke rôzne hlásenia uvádzajú rôzne príčiny chyby. V prípade výskytu chybového hlásenia na balančnom bicykli kontaktujte svojho predajcu za účelom opravy a poskytnite mu túto informáciu. Balančný bicykel do odstránenia problému **NEPOUŽÍVAJTE**.

 <p>LED-1</p>	<p>Momentálne prehrievanie motora. Nedotýkajte sa ho a nechajte ho aspoň 30 minút vychladnúť. Následne reštartujte systém.</p>	 <p>LED-2</p>	<p>Systém zaznamenal nadmerne vysokú teplotu. Prestaňte balančný bicykel používať a nechajte ho aspoň 30 minút vychladnúť.</p>
 <p>LED-3</p>	<p>Zadný motor nefunguje. Uvoľnite regulátor a balančný bicykel do odstránenia problému nepoužívajte.</p>	 <p>LED-4</p>	<p>Výstraha upozorňujúca na nízku hladinu batérie. Batériu ihneď nabite alebo vymeňte.</p>
 <p>LED-1 LED-2</p>	<p>Chybové hlásenie priestoru motora. Kontaktujte autorizovaného predajcu.</p>	 <p>LED-1 LED-3</p>	<p>Chybové hlásenie zadnej brzdy. Kontaktujte autorizovaného predajcu.</p>
 <p>LED-1 LED-4</p>	<p>Chyba kontrolného zariadenia motora alebo systému. Kontaktujte autorizovaného predajcu.</p>	 <p>LED-2 LED-3</p>	<p>Chyba nadmerného prúdu na kontrolnom zariadení motora. Kontaktujte autorizovaného predajcu.</p>
 <p>LED-2 LED-4</p>	<p>Neobvyklý stav regulátora. Kontaktujte autorizovaného predajcu.</p>	 <p>LED-3 LED-4</p>	<p>Neobvyklý stav regulátora. Kontaktujte autorizovaného predajcu.</p>
 <p>LED-1 LED-2 LED-3</p>	<p>Nesprávna batéria. Na balančnom bicykli E2 používajte len batériu E2.</p>	 <p>LED-1 LED-2 LED-3 LED-4</p>	<p>Porucha prevádzky komunikácie systému, kontaktujte autorizovaného predajcu.</p>

Pre ďalšie otázky týkajúce sa balančného bicykla kontaktujte miestneho predajcu.

Chyba	Prčina	Riešenie
Motor sa nenašartuje	Vypínač zapnutia/vypnutia	Zapnite napájanie.
Batéria nie je schopná sa nabiť	Elektrický problém	Overte nesúlad vybijacej svorky s pripojovacou svorkou.
	Zásuvka na nabíjanie batérie	Batériu nabíjajte samostatne, ak funguje správne, kontaktujte miestneho predajcu ohľadom výmeny zásuvky na nabíjanie na elektrickom priestore.
	Nabíjačka batérie	Overte zásuvku na stene/nabíjačku/nabíjaciu zástrčku z dôvodu uvoľnenia a v danom prípade ju vymeňte alebo znovu pripojte a skúste znovu.
	Káble a drôty	Príčinou tiež môže byť vnútorné uvoľnenie káblov a drôtov. Na vyriešenie tohto problému kontaktujte miestneho predajcu.
Balančný bicykel jazdí pomaly	Slabé podmienky jazdy	Jazdite na rovnom a tvrdom povrchu.
	Preťaženie	Maximálne zaťaženie je 35KG, znížte ho.
	Prehriatie	Kontrolné zariadenie motora z bezpečnostných dôvodov zníži svoj výkon alebo sa pozastaví v prípade rýchleho zvýšenia teploty. Jazdu pozastavte a nechajte motor vychladnúť.
	Nízky tlak	Nahustite pneumatiky a overte ich tlak na tlakomere.
	Brzdová doštička	Nesprávne nastavenie brzdového systému môže spôsobiť vysoký odpor celého systému. Pre správne nastavenie brzdového systému overte Kapitulu 10.
Bike Balančný bicykel jazdí, avšak náhle sa zastaví	Káble a drôty	Ak sa balančný bicykel počas jazdy náhle zastaví, najpravdepodobnejšie ide o chybu na kábloch a drôtoch. Kontaktujte miestneho predajcu, aby ste problém čo najskôr vyriešili.
	Brzdový senzor	Chybný brzdový senzor môže spôsobiť neúmyselné zastavenie balančného bicykla. Overte a kefou vyčistite medzeru brzdovej páky. Overte hladký návrat brzdového kábla do svojej pôvodnej polohy po každom brzdení. Ak problém nedokázate vyriešiť, kontaktujte svojho miestneho predajcu za účelom čo najskôr vyriešiť tento problém.
Po zatiahnutí brzdy sa motor naďalej otáča	Brzdový senzor	Chybný brzdový senzor, balančný bicykel ihneď vypnite. Balančný bicykel nepoužívajte a kontaktujte svojho miestneho predajcu. Skôr ako problém nevyriešite, balančný bicykel znovu nepoužívajte.

Pre ďalšie otázky týkajúce sa balančného bicykla kontaktujte svojho miestneho predajcu.

10. Čistenie a základná údržba



NEBEZPEČENSTVO!

Nastavenie brzdového systému je na vlastné riziko. V prípade akýchkoľvek pochybností týkajúcich sa nesprávneho nastavenia kontaktujte svojho miestneho predajcu.

V prípade, že brzdy nefungujú správne alebo sú príliš opotrebované, kontaktujte svojho miestneho predajcu.

Brzda

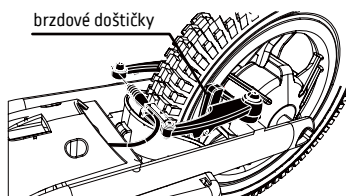

VÝSTRAHA!

Pred každou jazdou overte dezén a nahustenie pneumatík. Nahustite pneumatiky na uvedený tlak, aby ste zaistili ich správnu prevádzku. Dôkladne overte dezén pneumatík. Ak zaznamenáte vypukliny, praskliny, jamky a prílišné opotrebovanie povrchu pneumatík, ihneď ich vymeňte. Na overenie toho, či je tlak normálny, použite tlakomer na pneumatiky. Hodnotu tlaku nájdete na strane pneumatiky. Vyhnite sa priamemu slnečnému žiareniu, oleju, požiaru a iným zdrojom tepla. UV žiarenie, korozívne chemikálie a iné látky citlivé na gumu môžu poškodiť životnosť a integritu pneumatiky.

Pneumatiky

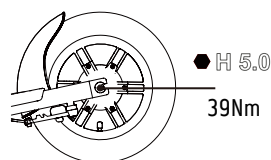
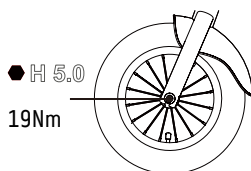

Batéria

Batéria je bezúdržbové zariadenie. Batériu za žiadnych okolností nedemontujte ani neupravujte. Používajte iba certifikovanú originálnu batériu. Konektory musia byť čisté a bez hrdze. Konektory sú potiahnuté za účelom ochrany svoriek od hrdze; ich poškrabanie cudzími predmetmi alebo skladovanie vo veľmi vlhkom prostredí môže spôsobiť tvorbu hrdze a poškodenie batérie. Overte čistotu a nehrdzavý stav svoriek pred každou jazdou a po nej.

Základné čistenie

Výrobok najskôr vždy odpojte od nabíjačky, vypnite napájanie výrobku a zabráňte styku kvapalín s batériou, motorom a inými elektronickými dielmi počas čistenia, aby ste sa vyhli nepredpokladanému riziku. Na čistenie výrobku nepoužívajte prúd vysokotlakovej vody ani ho nenamáčajte do vody. Na čistenie výrobku nepoužívajte riedidlo ani iné rozpúšťadlá.

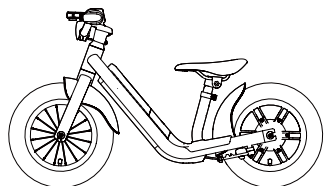

Vypnite a nečistoty následne odstráňte mäkkou kefou a vyčistite vlhkou handrou

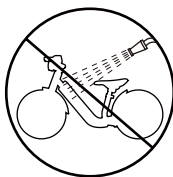

Neumývajte pod tlakom

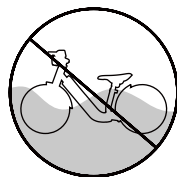

Neponárajte do vody

11. Záruka

Pre všeobecné záručné podmienky kontaktujte svojho predajcu alebo navštívte internetovú stránku:

www.ducatiurbanemobility.com

Nie sme povinní odpovedať na reklamácie týkajúce sa prípadných chybných výrobkov z nasledujúcich dôvodov:

1. Estetické úpravy, poškodenie alebo poruchy spôsobené pozmenením či opravou inými osobami než sú zamestnanci autorizovaného predajcu.
2. Akákoľvek škoda alebo porucha prevádzky spôsobená použitím neoriginálnych dielov.
3. Škoda, porucha prevádzky alebo strata z dôvodov prekračujúcich normálne používanie, vrátane nesprávneho používania výkonu a napätia, nadmerného napätia, prehriatia, korozívneho prostredia, chemických reakcií, výrobkov nevystavených údržbe.
4. Výrobky, ktoré nebudú prevádzkované alebo používané v súlade s návodom; dopravné nehody, zlé zaobchádzanie, zneužívanie, deštrukcia, krádež, požiar, búrka, záplavy, uragán, atď.
5. Škoda alebo porucha prevádzky spôsobená nevhodnou prepravou, demontážou, údržbou, podmienkami skladovania, likvidácie, atď.
6. Výrobné číslo bolo odstránené alebo poškodené takým spôsobom, že ho nie je možné identifikovať.
7. Kúpa od neautorizovaného miesta predaja alebo predajcu z druhej ruky.
8. Na akýkoľvek iný neprímeraný nárok a nezákonné konanie, ktoré nie je uvedené v tomto návode, nebude výrobca poskytovať záruku.
9. Bežne opotrebované diely (vrátane, avšak nie s obmedzením na koróziu, škrabance, preliačeniny, hrdza a škvrny) a diely, ktoré si vyžadujú výmenu, ako sú pneumatiky, ozubené koleso, brzdové doštičky, atď.



VÝSTRAHA!

Akékoľvek implicitné záruky, ktoré môžu byť nariadené zákonom, sú obmedzené na trvanie aplikovanej záručnej doby. V maximálnom rozsahu povolenom platnými právnymi predpismi, akejkoľvek právnej teórie alebo zmluvy, poskytovateľ výrobku v žiadnom prípade nezodpovedá za žiadne nepriame, náhodné alebo vyplývajúce škody; vrátane straty majetku, časových strát, strát možnosti používania, oneskoreného dodania služieb alebo nemožnosti dodania služieb spojených s používaním krytého výrobku.

 **VÝSTRAHA**

Zneškodnenie elektrických alebo elektronických zariadení na konci ich životnosti (platí vo všetkých krajinách Európskej únie a v iných európskych systémoch so separovaným zberom)

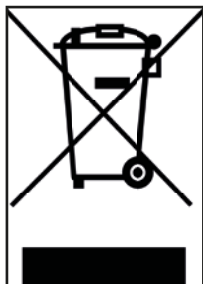

Tento symbol na výrobku alebo obale uvádza, že výrobok sa nesmie považovať za bežný domový odpad, ale treba ho odnieť do príslušného zberného strediska na recykláciu elektrických a elektronických zariadení (OEEZ).

Zaistením správneho zneškodnenia tohto výrobku pomôžete predchádzať potenciálnym negatívnym následkom na životné prostredie a ľudské zdravie, ktoré by inak boli spôsobené nevhodným zneškodnením. Recyklácia materiálov pomáha zachovávať prírodné zdroje.

Pre bližšie informácie o likvidácii a recyklácii tohto výrobku môžete kontaktovať miestnu firmu na odvoz a likvidáciu odpadu alebo predajňu, kde ste ho zakúpili.

Výrobok vždy likvidujte v súlade s nariadeniami platnými v krajine používania.

Spotrebitelia nesmú zneškodňovať OEEZ ako komunálny odpad, naopak musia zneškodniť tento typ odpadu separovane, dvoma možnými spôsobmi:

- 1) V zberných centrách (nazývané tiež ekologické stanice, ekologické ostrovčeky) priamo alebo prostredníctvom zbernej služby spoločností obce tam, kde sú tieto služby dostupné.
- 2) Pri predaji v predajni zakúpením nového elektrického a elektronického zariadenia.

V predajniach môže byť veľmi malý OEEZ (s najdlhšou stranou menej než 25 cm) ponechaný zadarmo, pri väčších zariadeniach je možné ho ponechať za výmenu iného zariadenia, tzn., že starý výrobok môžete ponechať v predajni, ak si kúpite nový s rovnakou funkciou.

V prípade nelegálneho zneškodnenia elektrického alebo elektronického zariadenia platia pokuty v súlade s platnými nariadeniami týkajúcimi sa ochrany životného prostredia (platí iba v Taliansku).

Ak OEEZ obsahuje batérie alebo akumulátory, je treba ich odstrániť a zneškodniť prostredníctvom špecifického zberu triedeného odpadu.

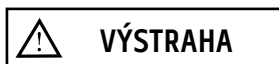

Zneškodnenie vybitých batérií (platí vo všetkých krajinách Európskej únie a v iných európskych systémoch so separovaným zberom)



Tento symbol na výrobku alebo obale uvádza, že batéria nesmie byť považovaná za bežný domáci odpad. Na niektorých typoch batérie sa tento symbol môže používať v kombinácii s chemickým symbolom.

Chemické symboly pre ortuť (Hg) alebo olovo (Pb) sú pridané v prípade, ak batéria obsahuje viac ako 0,0005% ortuti alebo 0,004% olova.

Zaistením správneho zneškodnenia batérie pomôžete predchádzať potenciálnym negatívnym následkom na životné prostredie a ľudské zdravie, ktoré by inak boli spôsobené nevhodným manipulovaním odpadu. Recyklácia materiálov pomáha zachovávať prírodné zdroje. Čo sa týka bezpečnosti, výkonu alebo dôvodov ochrany údajov, výrobky si vyžadujú pevné pripojenie k vnútornej batérii/článku, ktorú/ktorý musí vymieňať iba kvalifikovaný personál servisu.

Na konci životnosti odovzdajte výrobok do zberného centra určeného na zneškodnenie elektrických a elektronických zariadení, to zaisť aj správne zneškodnenie vnútornej batérie.

Pre bližšie informácie o zneškodnení vybitých batérie alebo výrobku môžete kontaktovať miestnu firmu na odvoz a likvidáciu odpadu alebo predajňu, kde ste ho zakúpili.

Batériu alebo výrobok likvidujte vždy v súlade s nariadeniami platnými v krajine použitia.

POZNÁMKA

Pred použitím výrobku si prečítajte celý návod a pokyny uvedené nižšie.

Názov výrobku: MOTOR BIKE

Typ výrobku: DETSKÝ BICYKEL NA ELEKTRICKÝ POHON

Rok výroby: 2021



Poznámka:

- Na nabíjanie tohto výrobku používajte IBA dodanú nabíjačku batérie označenú HK-AD-219A100-EU pri nasledujúcom výstupnom napätí: 21,9V-1,0A.
- Použitie iných typov nabíjačiek môže výrobok poškodiť alebo ho vystaviť iným potenciálnym rizikám.
- Nikdy nenechávajte výrobok nabíjať bez dohľadu.
- Výrobok skladujte pri teplote od 0°C do 35°C (optimálna teplota skladovania je 25°C)
- Nenabíjajte výrobok ihneď po použití. Pred opätovným nabitím nechajte výrobok asi jednu hodinu vychladnúť.
- Ak ste na určitú dobu odcestovaní, napríklad na dovolenke, a zveríte výrobok tretej strane, nechajte ho v čiastočne nabitom stave (20-50% nabitie). Nenechávajte ho v úplne nabitom stave.



Declaration of Conformity

M.T. Distribution S.R.L

Address: Via Bargellino 10, 40012 Calderara di Reno (BO), Italy

This declaration of conformity is issued under the sole responsibility of the Manufacturer

Product Brand: VR46

Product Model: VR46 Motor Bike

Description of product: Electric Bike

The object of the declaration described above is in conformity with the relevant EU harmonization legislation:

Directive 2009/48/EC on the safety of toys.

Directive 2014/30/EU on the harmonization of the laws of the Member States relating to electromagnetic compatibility.

Directive 2011/65/EU on the restriction of the use of certain hazardous substances in electrical and electronic equipment.

References to the relevant harmonized standards used:

EN 71-1:2014+A1:2018, EN 71-2:2011+A1:2014, EN 71-3:2019, EN IEC 62115:2020+A11:2020, EN 55014-1:2017+A11:2020, EN 55014-2:1997+A1:2001+A2:2008+AC:1997, EN 61000-3-2:2014, EN 61000-3-3:2013, EN IEC 63000:2018

Factory name: SICHUAN AEE AVIATION TECHNOLOGY CO., LTD.

Factory address: Room 812, enterprise service center, No.17, section 3, west section of Changjiang North Road, Linggang Economic Development Zone, Yibin City, SICHUAN, P.R.C

Date: 14/10/2021

Technical file available from EU headquarter

Declaration Place: Bologna, Italy

First name and surname: Alessandro Summa

Position: CEO

MT DISTRIBUTION S.R.L

Via Bargellino 10, 40012, Calderara di Reno (BO), Italy

Authorized person: Alessandro Summa

Position: CEO

NOTE: This declaration of conformity is only applicable to Electric Scooter sold in countries that follow the CE marking directives.

M.T. DISTRIBUTION SRL
Via Bargellino, 10/b/c
40012 CALDERARA DI RENO (BO)
Cod. Fisc. 077119840877
Partita IVA 047119840877



MOTOR BIKE

Kids e-bike

Manual do utilizador

Tradução das instruções originais

Obrigado por escolher este produto.

Para obter informações, suporte técnico e assistência, entre em contato com o seu revendedor ou visite o sítio da web www.vr46e-mobility.com

1. A segurança em primeiro lugar
2. Peças e etiquetas de aviso
3. Especificações
4. Manuseio da bateria e ações proibidas
5. Montagem
6. Carregamento
7. Adequação do condutor
8. Operação
9. Resolução de problemas
10. Limpeza e manutenção básica
11. Garantia

1. A segurança em primeiro lugar



Sugere-se não deixar crianças com menos de 3 anos de idade usarem este produto.

Esta sugestão não se baseia apenas na idade, no peso ou na altura, mas também em questões como as habilidades, o tipo físico e a coordenação motora. A idade mínima sugerida para o utilizador é apenas uma estimativa, e pode variar de acordo com o tipo físico, o peso e as habilidades do utilizador. Nem todas as crianças de 3 anos de idade estão prontas para usar uma bicicleta de equilíbrio. Crianças que não forem capazes de andar de bicicleta com conforto não devem tentar usar este produto. O responsável só deve permitir que a criança use o produto com base na sua adequação em termos de maturidade, habilidades e capacidade de seguir regras e instruções. Recomenda-se firmemente que os adultos não negligenciem as sugestões do fabricante e não permitam que crianças com menos de 3 anos ou com mais de 3 anos de idade mas mental ou fisicamente inadequadas usem este produto. Este produto só é adequado ao uso com a assistência dos pais ou dos responsáveis e quando as crianças forem capazes de usá-lo com conforto. As crianças podem se ferir se não estiverem mental ou fisicamente em condições ao usar este produto. Se as capacidades cognitivas da criança estiverem afetadas, isso pode resultar em confusão para compreender e seguir instruções de segurança. Mulheres grávidas, crianças ou adultos com doenças cardíacas, dorsais ou cervicais (ou que tenham passado por cirurgias nessas partes) estão proibidos de usar o produto ou de supervisionar seu uso. É responsabilidade e obrigação do responsável educar a criança sobre como utilizar este produto adequadamente e seguir as instruções de segurança de modo correto, e ainda de avaliar se a criança tem capacidade para usar este produto.



Não use este produto nas seguintes condições: vias geralmente abertas ao trânsito ou quando houver veículos nas redondezas, declives acentuados, em escadas ou nas suas proximidades, à noite ou em ambiente com baixa visibilidade, com chuva, névoa, neve, lama, areia, cascalho, terra e humidade ou em qualquer outro ambiente potencialmente perigoso. Uso pessoal. O uso com duas pessoas ou mais é proibido. Não use este produto para carregar ou arrastar outras pessoas, objetos ou veículos. Permaneça afastado de outros veículos e automóveis, piscinas e outras áreas com água. Use o produto com cuidado; verifique e siga a legislação e as regulamentações locais, que podem influenciar onde e como este produto deve ser utilizado. Use este produto a seu próprio risco.

O fornecedor ou o fabricante deste produto não são responsáveis por eventuais perdas da propriedade pessoal ou por lesões ou morte causadas pelo uso impróprio.



Armazene este produto em um local seco, fresco e seguro; evite a humidade e as altas temperaturas. A humidade pode causar danos aos componentes elétricos. Se a bateria de lítio falhar, entre em contato com sua agência de reciclagem local e descarte a bateria de lítio de acordo com as regulamentações e a legislação locais ou nacionais.

 **PERIGO**

Para sua segurança, leia e compreenda todo este manual antes de permitir que a criança use este produto. Siga as regulamentações de segurança do próximo capítulo; sua inobservância pode causar lesões graves ou morte. Use o bom senso para operar este produto. Os utilizadores assumem por si sós o risco da operação deste produto. Este manual deve ser considerado parte integrante do produto e permanecer junto dele, se vendido.

- Este produto se destina a crianças com mais de 3 anos de idade e deve ser utilizado sob a supervisão de um adulto. Pratique o uso deste produto em uma área ampla e privada antes de utilizá-lo em qualquer outro lugar. Este produto é muito sensível; assegure-se de seguir as instruções deste manual para evitar lesões pessoais. Verifique as regulamentações e a legislação locais; em algumas áreas, o uso deste produto não é permitido.
- Sempre utilize equipamentos de proteção adequados ao usar este produto, como calçados esportivos, luvas, um capacete qualificado, cotoveleiras e joelheiras.
- Não use este produto descalço ou com sandálias ou chinelos. Assegure-se de que os cadarços dos calçados estão bem amarrados e que permaneçam afastados da roda e do sistema de tração.
- Sempre verifique os seguintes componentes antes de cada uso:

(Se danificadas, todas as peças precisam ser substituídas)

- Assegure-se de que o sistema de travões está a funcionar adequadamente.
- Assegure-se de que todas as peças estão no lugar certo e bem fixadas conforme a configuração original.
- Assegure-se de que a pressão e o piso dos pneus estão em boas condições e que não há danos.
- Assegure-se de que todas as etiquetas de aviso estão intactas e podem ser lidas pelo utilizador.
- Sempre use componentes originais para a manutenção e os reparos por um revendedor autorizado.



Esteja sempre atento a obstáculos que podem prender a roda, forçar o veículo a curvas acentuadas ou causar a perda do controlo. Evite pessoas, animais e outros veículos (como skates, bicicletas etc.).

- A carga máxima deste produto é de 35 kg, não o sobrecarregue.
- A adição de carga ao guidão afeta a estabilidade do veículo, não adicione carga além das mãos do condutor. Se o condutor se sentir desconfortável ao guiar este produto, pare imediatamente.
- Não toque no motor, nos travões e em qualquer peça giratória desta bicicleta. O motor, a roda e o travão geram muito calor após girar a alta velocidade, **NÃO TOQUE** para evitar lesões pessoais, como queimaduras.

- Não use este produto para espetáculos ou qualquer ação perigosa. Este produto não foi projetado para manobras acrobáticas.
- Este produto foi projetado para ser à prova d'água dentro dos limites razoáveis de uso. No entanto, evite a água sempre que possível. Evite a entrada no motor e em outros componentes eletrônicos. Um curto-circuito pode causar riscos imprevisíveis; se encharcado de água, pare de usar o produto e deixe-o secar naturalmente em um espaço aberto. Envie para uma verificação em um revendedor autorizado, para assegurar que pode ser utilizado novamente.



Devem ser utilizados equipamentos de proteção. Não deve ser utilizado em vias normalmente abertas ao trânsito.

2. Peças e etiquetas de aviso

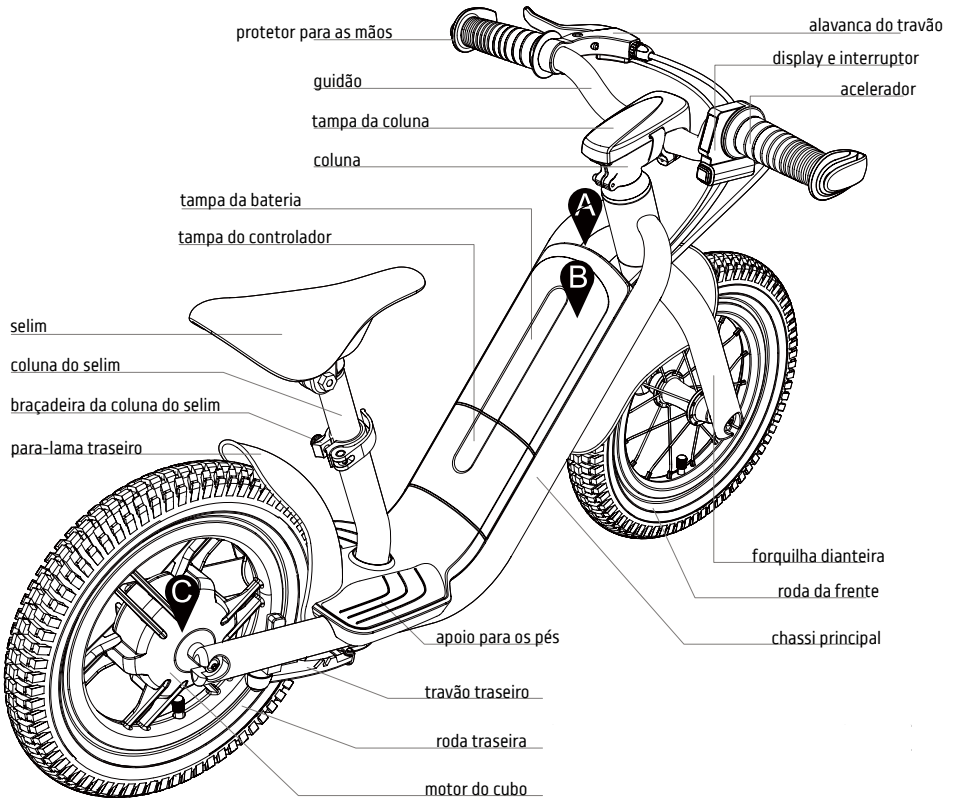

Símbolos gráficos e seus significados

Preste atenção para a segurança das mãos.



AVISO

Para sua segurança, leia o manual do proprietário antes de usar este produto.

- Não destinado a utilizadores com menos de 3 anos de idade. É obrigatória a supervisão de um adulto.
- Sempre use calçados esportivos e equipamentos de proteção, como um capacete qualificado, cotoveleiras e joelheiras.
- Devem ser utilizados equipamentos de proteção. Não deve ser utilizado no trânsito.
- Não use este produto para carregar ou arrastar outras pessoas, objetos ou veículos.
- Não use este produto nas seguintes condições: vias transitadas ou quando houver veículos nas redondezas, declives acentuados, em escadas ou nas suas proximidades, à noite ou em ambiente com baixa visibilidade, com tempo húmido ou em qualquer outro ambiente potencialmente perigoso.



AVISO

Mantenha-se afastado das peças em movimento.

3. Especificações

Quadro	Liga AL6061-T6 \ Roteamento interno do cabo Liga
Forquilha	AL6061-T6\Ponta da forquilha forjada
Coluna	AL6061-T6 Forjado\Diâmetro da coluna: 25,4 mm\Inclinação: 7º\Comprimento: 50 mm
Tampa da coluna	TPE
Guiador	AL6061-T6\440 mm
Alavanca de travão	Braçadeira e alavanca em ALU fundido \ SW de interrupção de corrente do motor TPE
Protetor para as mãos	Tampa em resina\Substituível
Apoio para os pés	AL6061-T6 \ ø 25,4 mm \ 170 mm
Coluna do selim	Série Kids
Selim	AL6061-T6/Alavanca de liberação rápida
Braçadeira do selim	Travão em V
Travão traseiro	Pneumático de 12" (12½ x2¼) \ 100 mm Cubo \ Raios em aço inox\ borda forjada ALU
Roda dianteira	Pneumático de 12" (12½ x2¼) \ Motor integrado no aro em liga de ALU:
Roda traseira	Aceleração de velocidade \ SW potência \ SW modo
Acelerador	21,6 V \ 2,75 Ah \ 59,4 Wh (Samsung)
Bateria	8,5 kg
Peso	35 kg
Carga máx.	12 kmh
Velocidade máx.	

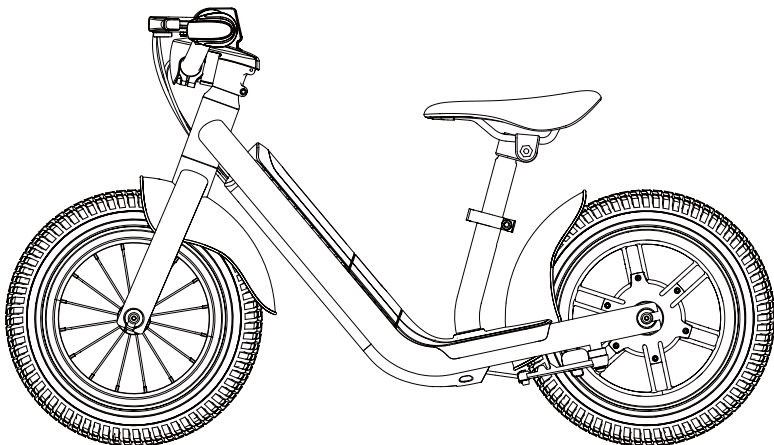

4. Manuseio da bateria e ações proibidas

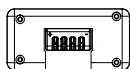

conector

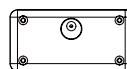

porta de carregamento

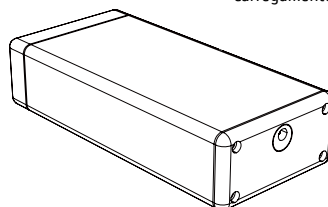
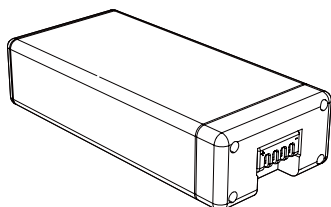

A célula da bateria contém substâncias inflamáveis e nocivas. O manuseio incorreto pode causar incêndios, fumaça, explosão e lesões pessoais graves ou a perda da propriedade. Sempre leia e obedeça as instruções a seguir sobre ações proibidas e use equipamentos de proteção adequados antes de executar qualquer operação relacionada à bateria. Mantenha a bateria afastada de bebês e crianças, para evitar acidentes. Se crianças pequenas utilizarem a bateria, seus responsáveis devem explicar o método correto de manuseio e as precauções antes do uso, e sempre assegurar a integridade da bateria.

- Use apenas o carregador dedicado e carregue a bateria somente no aparelho dedicado. Após cada uso, recarregue totalmente a bateria para estender sua vida útil.
- Não carregue a bateria diretamente na tomada elétrica ou no isqueiro do automóvel.
- Não deixe a bateria sem supervisão durante o carregamento e nunca inverta a polaridade dos terminais.
- Não carregue a bateria sob a luz direta do sol ou se a temperatura puder estar acima de 45 °C.
- Não deixe a bateria perto de chamas ou de fontes de calor e não jogue a bateria no fogo.
- Não deixe nem use a bateria dentro do carro ou em locais semelhantes, onde a temperatura interna possa superar os 50 °C. Não mergulhe, arremesse ou humedeca a bateria em água / água salgada etc.
- Não faça o curto-circuito nem conecte os terminais positivo (+) e negativo (-) a objetos metálicos. Não guarde a bateria no bolso ou na bolsa junto de objetos metálicos, como chaves, colares, grampos de cabelo, moedas ou parafusos.
- Não perfure a bateria com objetos afiados, como agulhas ou chaves de fenda.
- Não aqueça nenhuma área parcial da bateria com objetos quentes, como o ferro de soldador.
- Não bata com objetos pesados, como martelos ou pesos. Não pise na bateria nem a jogue ou a derrube, para evitar impactos mecânicos. Não use baterias gravemente deformadas ou marcadas.

- Não desmonte a bateria nem modifique seu design, incluindo o circuito elétrico.
- Não solde a bateria diretamente e não use nem monte baterias velhas e novas em conjunto.
- Não ponha a bateria no forno micro-ondas, na secadora ou em recipientes de alta pressão.
- Não use e não monte a bateria com baterias de outros fabricantes, diferentes tipos e/ou diferentes modelos de baterias, como baterias a seco, baterias de níquel metal hidreto ou baterias de níquel-cádmio.
- Não use a bateria em caso de geração de eletricidade estática (mais de 100 V); o circuito de proteção da bateria será danificado.



Afaste imediatamente do fogo quando forem detectados vazamentos ou mau cheiro. Se o líquido vazar na pele ou nas roupas, lave bem com água doce imediatamente. Se o vazamento de líquido da bateria atingir os olhos, não esfregue os olhos, lave-os com água limpa e consulte um médico imediatamente. Se os terminais da bateria ficarem sujos, limpe com um pano seco antes de utilizar a bateria.

- Cubra os terminais com fita isolante adequada antes do descarte.
- Antes de utilizar/instalar/remover a bateria ou de utilizar o carregador, sempre leia o manual do utilizador e siga as precauções de manuseio.
- Substitua a bateria quando seu tempo de uso se tornar muito mais curto do que o normal.
- Cubra os terminais com fita isolante antes de descartar corretamente.
- Se a bateria precisar ser armazenada por períodos longos de tempo, ela deve ser removida do aparelho; não armazene a bateria em ambientes com a temperatura acima de 50 °C ou abaixo de -20 °C.
- Enquanto a bateria é carregada, utilizada e armazenada, mantenha-a afastada de objetos e materiais com cargas de eletricidade estática.
- Não é permitido substituir por baterias não recarregáveis.
- A bateria deve ser removida do aparelho antes de ele ser descartado.
- O aparelho deve ser desconectado da rede elétrica ao se remover a bateria. A bateria deve ser descartada em segurança. Verifique a regulamentação local para a reciclagem da bateria.

5. Montagem

O que está contido na caixa?

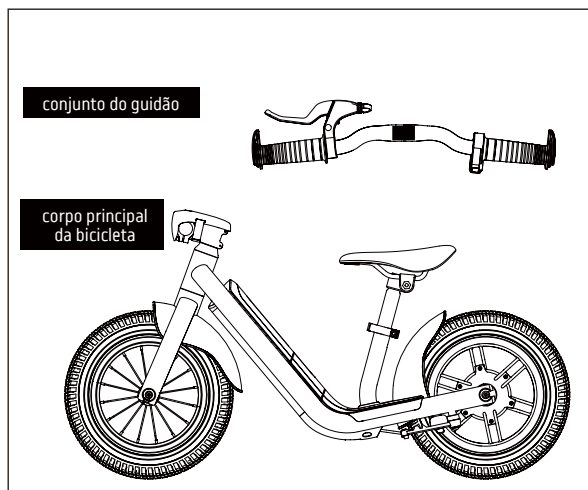

Instruções de montagem



A ser montado por um adulto.

Remova as proteções do produto com cuidado e descarte-as de acordo com as regulamentações locais.

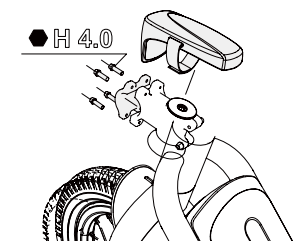

1. Remova a tampa da coluna. Em seguida, remova cuidadosamente a tampa frontal da coluna com as ferramentas (chave sextavada de 4,0). Preste atenção, pois os parafusos podem cair quando forem soltos.

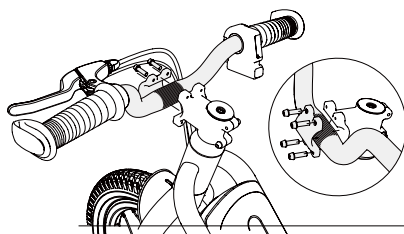

2. Instale o conjunto do guidão e a tampa frontal. Aperte todos os quatro parafusos manualmente e assegure um bom contato entre a tampa frontal e o guião.

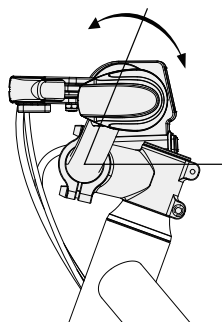

3. Ajuste o conjunto do guidão na posição correta.

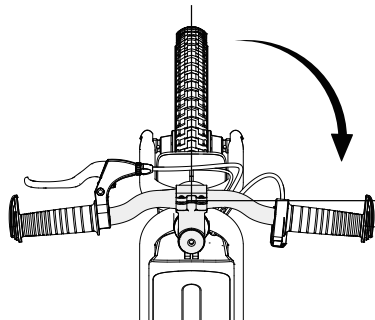

4. Ajuste o conjunto do guidão para a posição correta. Deve haver um ângulo de 90 graus entre o pneu frontal e o conjunto do guidão.

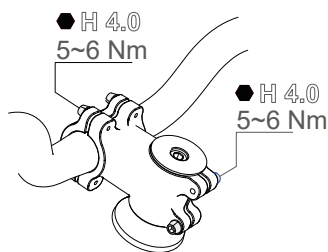

5. Aperte os parafusos de acordo com o valor de binário padrão.

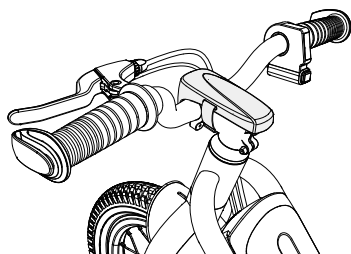

6. Instale a tampa da coluna. Pronto!



IMPORTANTE!

Localize a válvula do pneu e remova a tampa da válvula para inflar os pneus. Use uma bomba de pneus com um medidor de pressão para assegurar que a pressão do pneu seja a indicada na sua lateral. Verifique se há ruídos anormais ao encher o pneu e observe sua aparência. Verifique se o pneu se encaixa firmemente no aro. Se não forem encontrados problemas, reponha firmemente a tampa da válvula.

Instalação e remoção da bateria



Assegure-se sempre de que o interruptor de alimentação está desligado antes de executar qualquer ação. As instruções de instalação são mostradas abaixo. Instale a bateria corretamente antes de utilizar o produto. Se tiver dúvidas de instalação, entre em contato com seu revendedor local.

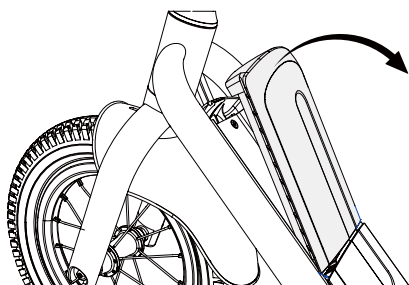
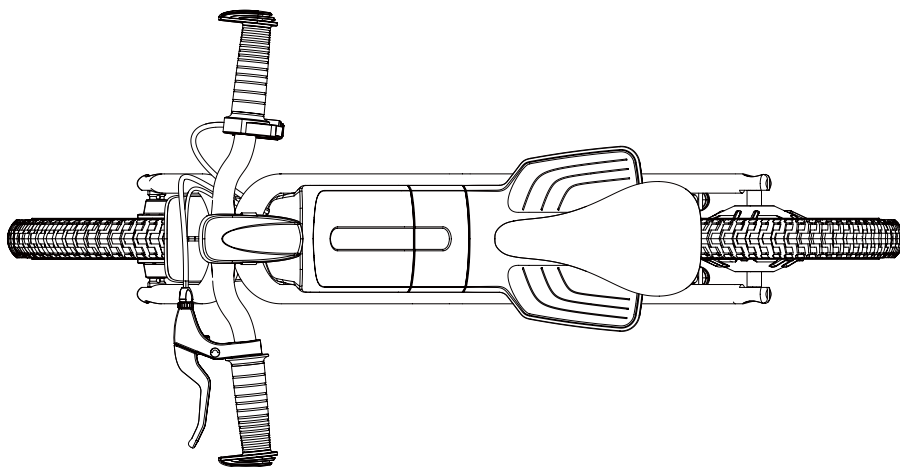

1. Pressione a borda da tampa da bateria para erguê-la

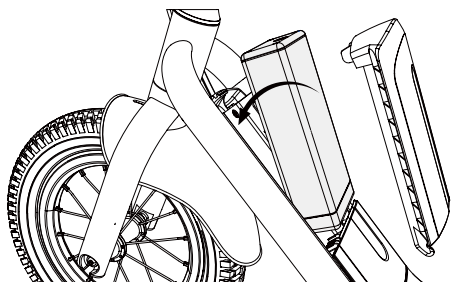

2. Insira a bateria na moldura.

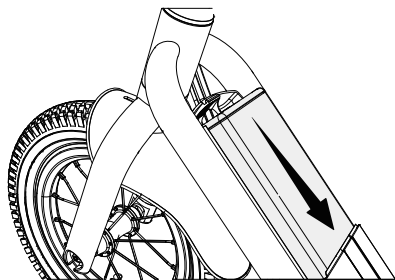

3. Pressione a bateria para posicioná-la e conectá-la.

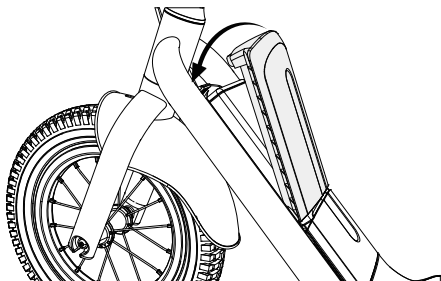

4. Reponha a tampa da bateria.

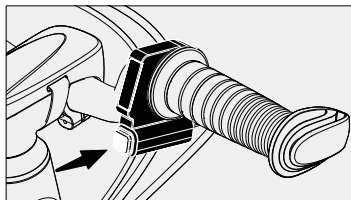

Desligue a alimentação antes de remover a bateria.

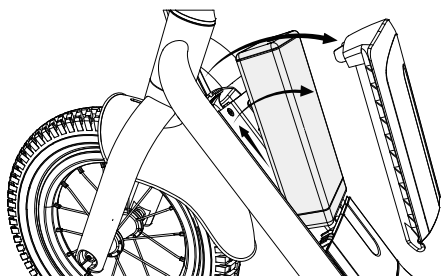

Siga as etapas 4-1 – na ordem inversa – para remover a bateria.

6. Carregamento

Use apenas o carregador original; o uso impróprio pode causar lesões pessoais e a perda da propriedade. A garantia não cobre responsabilidades causadas pelo uso de carregadores não originais.

Não carregue perto de fontes de fluidos/calor, e sempre evite substâncias inflamáveis. Não deixe o dispositivo sem supervisão durante o carregamento.

Não recarregue o produto imediatamente após a utilização. Deixe o produto arrefecer durante uma hora antes de carregar.

A interface de carregamento é fornecida com uma ranhura especial. Não force para que o conector se insira, pois isso pode causar danos ao dispositivo.

O carregador tem um indicador de carregamento, como é mostrado na imagem abaixo (figura 5). O indicador de carregamento se acende em vermelho quando a bateria está a carregar. Quando o carregamento está completo, o indicador se torna verde.

Remova o carregador quando o indicador de carregamento estiver verde. A carga ou a descarga excessivas causam danos irreversíveis à bateria ou a perda da propriedade.

Se o indicador do carregador se tornar verde imediatamente ao se fazer o carregamento logo após o uso, desconecte o carregador e deixe a bateria arrefecer antes de recarregar. Este é um fenómeno normal de proteção inteligente devido às altas temperaturas internas da bateria.

O carregamento pode ser iniciado após a bateria arrefecer.

PARE DE CARREGAR! Se a bateria não estiver totalmente carregada após um período de tempo, desconecte o carregador. Entre em contato com o atendimento ao cliente para obter mais informações.

Este produto utiliza uma célula de bateria a lítio. Sempre tenha cuidado extra ao manusear a bateria. Interrompa o carregamento da bateria se o carregamento não se concluir dentro do período de tempo especificado.

Pare de usar a bateria se ela se tornar anormalmente quente, se emitir odores, perder a cor, deformar-se ou se qualquer outra condição anómala for detectada durante o uso, o carregamento ou o armazenamento.

A bateria pode ser utilizada dentro dos seguintes intervalos de temperatura. Não exceda esses limites.

Intervalos de temperatura de carregamento: 0 °C ~ 45 °C

Intervalos de temperatura de descarga: -20 °C ~ 50 °C (O desempenho da bateria varia conforme a temperatura).

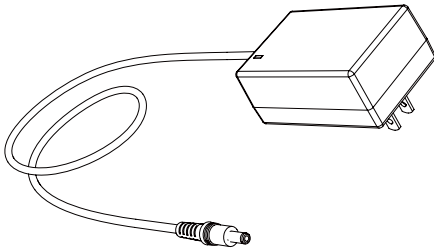

O carregador pode variar de um país para outro.

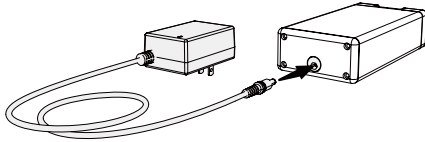

110 V ~240 V CA

Remova a bateria para carregá-la.

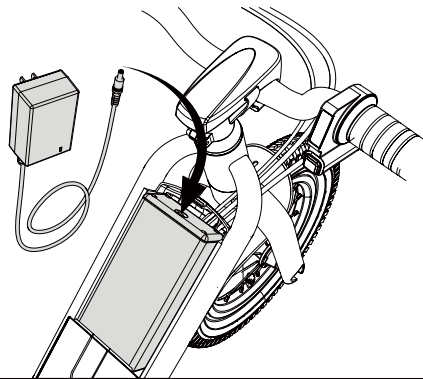

Carregue a bateria enquanto ela permanece no veículo.

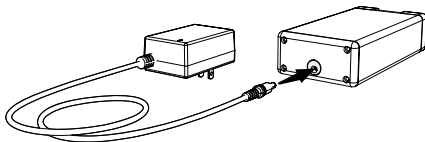

Vermelho: a carregar

Verde: carga completa



AVISO!

Interrompa o carregamento se forem notadas condições anormais.



AVISO!

Uma carga completa da bateria leva cerca de 2~3 horas

7. Adequação do condutor

Ajuste a posição do selim

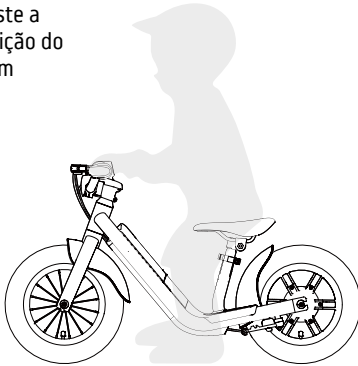

Para a altura correta do assento, os pés da criança devem poder tocar o chão confortavelmente.

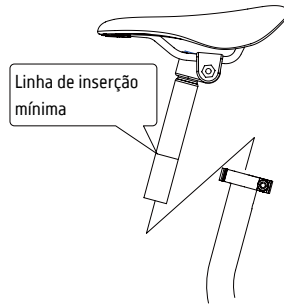

Não deslize a coluna do assento para fora além do seu ponto de "inserção mínima", marcado na própria coluna do assento.

Coluna

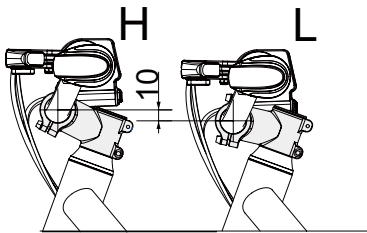

A coluna pode ser instalada de cabeça para cima ou de cabeça para baixo, para se ajustar a altura entre o guidão e o chão.

Ângulo do acelerador

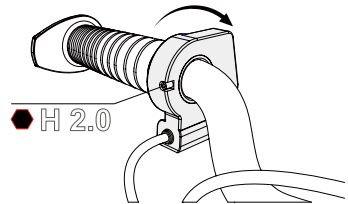

O acelerador pode ser ajustado soltando-se os parafusos. Ajuste o acelerador em um ângulo adequado em que as luzes possam ser vistas com clareza.

Ângulo da alavanca do travão

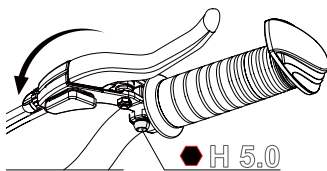

Solte os parafusos para ajustar a posição da alavanca do travão. Ajuste a alavanca do travão em um ângulo adequado para que a criança a utilize com facilidade e a aperte.

Ângulo do guidão

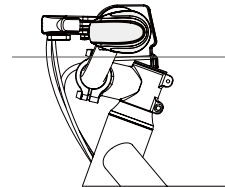

Assegure-se de que a proteção para as mãos esteja voltada para a frente, para garantir a melhor proteção para as mãos.

8. Operação



Sempre verifique se a bicicleta está completa antes de cada utilização.

Sempre use equipamentos de proteção para utilizar esta bicicleta.

Assegure-se de que os cadarços dos calçados estão bem amarrados.

Mantenha distância das rodas, evite o perigo de capotamento causado pelos trajes pessoais.

Selecione o vestuário corretamente.

Não toque no motor e no sistema de travões, pois ele pode gerar calor em excesso.

Preparação para o uso

Antes de usar o produto pela primeira vez, carregue totalmente a bateria.

Ligar/desligar a bicicleta

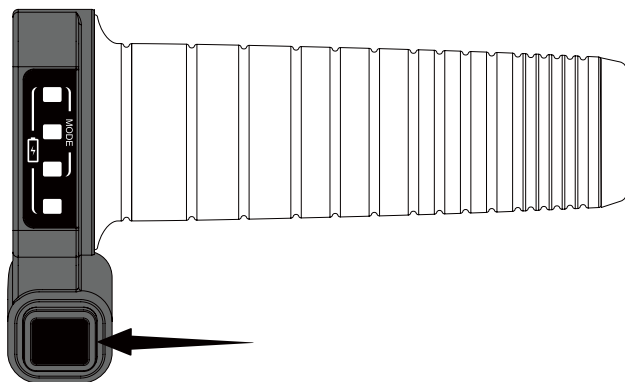

Prima e segure o botão por cerca de 3 segundos.

Após ligar a bicicleta, será primeiramente mostrado o modo de velocidade atual; 3 segundos depois, será exibida a capacidade da bateria.

Prima e solte novamente o botão de alimentação para verificar o modo de velocidade atual.

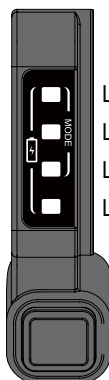

LED-1
LED-2
LED-3
LED-4

Capacidade da bateria

70%~99%

50%~69%

30%~49%

10%~29%

As luzes começam a piscar quando a capacidade da bateria estiver abaixo de 10%.

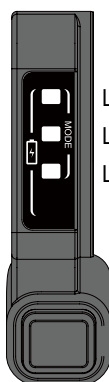

LED-1
LED-2
LED-3

Modo de velocidade

Idade 6+

Modo 3 (alta velocidade)

Idade 3~6

Modo 2 (padrão)

Modo 3 (baixa velocidade)

Aprender como controlar o acelerador de giro.

Aprender como se equilibrar e colocar os pés no apoio para os pés.

Aprender como utilizar os pés e controlar os travões manuais para parar a bicicleta.

Alterar o modo de velocidade

(A ser realizado apenas por um adulto)

Gire o acelerador até o fim e, ao mesmo tempo, prima o botão liga/desliga, segurando-o por pelo menos 3 segundos; assim, acede-se ao processo de Alteração do Modo de Velocidade. (Só é possível realizar esta operação sem alimentação)

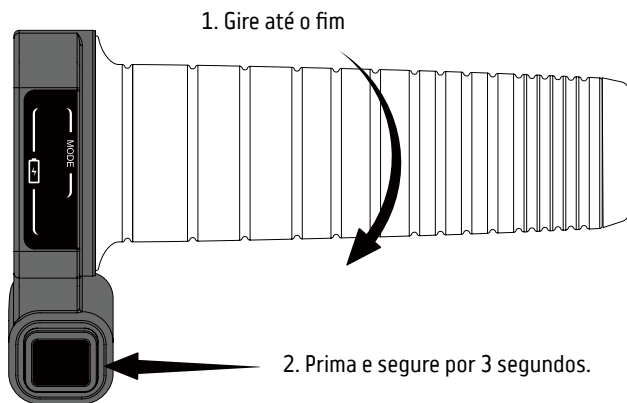

Durante o processo de Alteração do Modo de Velocidade, prima o botão liga/desliga para passar para um modo de velocidade diferente.

Modo 1

Baixa velocidade

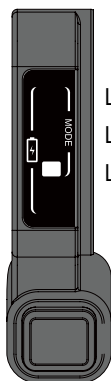

LED-1
LED-2
LED-3

Modo 2

Padrão

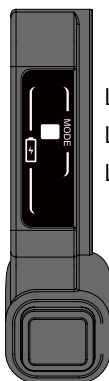

LED-1
LED-2
LED-3

Modo 3

Alta velocidade

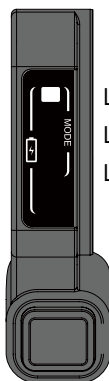

LED-1
LED-2
LED-3

Uma vez pausado no modo de velocidade selecionado, prima e segure o botão liga/desliga para desligar a bicicleta; em seguida, ligue-a novamente. Agora, ela está pronta para ser usada com o modo de velocidade selecionado. (*Esta é uma proteção para evitar que a criança altere o modo de velocidade por si só sem a atenção e a permissão de um adulto.) Idade 6+ para o modo de alta velocidade. Avisto! Este modo não é adequado para crianças com menos de 6 anos de idade devido à sua velocidade máxima. Idade 3 ~ 6 para baixa velocidade e modo padrão. Avisto! Este modo não é adequado para crianças com menos de 3 anos de idade devido à sua velocidade máxima.



A bicicleta se desligará automaticamente após deixar de ser utilizada por 10 minutos.

9. Resolução de problemas



AVISO!

Se o problema causar falhas na bicicleta, o ecrã exibirá um sinal de erro. Neste quadro, sinais diferentes indicam diferentes causas de falha. Se a bicicleta apresentar um sinal de erro, entre em contato com o revendedor para o reparo; forneça-lhe esta informação e NÃO use a bicicleta até o problema ser resolvido.

<p>LED-1</p>	<p>O motor está a superaquecer neste momento. Não toque no motor e deixe-o por pelo menos 30 minutos até arrefecer; em seguida, reinicie o sistema.</p>	<p>LED-2</p>	<p>O sistema detecta que a temperatura da bateria está anormalmente alta. Pare de usar o produto e deixe-o por pelo menos 30 minutos até arrefecer.</p>
<p>LED-3</p>	<p>O motor traseiro não está a funcionar. Solte o acelerador e não use a bicicleta até o problema ser resolvido.</p>	<p>LED-4</p>	<p>Advertência de bateria com pouca carga. Recarregue ou substitua a bateria imediatamente.</p>
<p>LED-1 LED-2</p>	<p>O motor apresenta um erro de sinal. Entre em contato com um revendedor autorizado.</p>	<p>LED-1 LED-3</p>	<p>Erro do sensor do travão traseiro. Entre em contato com um revendedor autorizado.</p>
<p>LED-1 LED-4</p>	<p>Erro do controlo do sistema ou do motor. Entre em contato com um revendedor autorizado.</p>	<p>LED-2 LED-3</p>	<p>Erro de sobrecarga de corrente no controlo do motor. Entre em contato com um revendedor autorizado.</p>
<p>LED-2 LED-4</p>	<p>Aceleração anormal. Entre em contato com um revendedor autorizado.</p>	<p>LED-3 LED-4</p>	<p>Aceleração anormal. Entre em contato com um revendedor autorizado.</p>
<p>LED-1 LED-2 LED-3</p>	<p>Bateria incorreta. Use apenas baterias E2 em bicicletas E2.</p>	<p>LED-1 LED-2 LED-3 LED-4</p>	<p>Mau funcionamento da comunicação do sistema, entre em contato com nosso revendedor autorizado.</p>

Se houver outras dúvidas a respeito da bicicleta, entre em contato com seu revendedor local.

Erro	Causa	Solução
O motor não arranca	Interruptor liga/desliga	Ligue a alimentação.
A bateria não carrega	Problema elétrico	Verifique se o terminal de descarga está desalinhado com o terminal de conexão.
	Porta de carregamento da bateria	Carregue a bateria individualmente; se funcionar corretamente, entre em contato com o revendedor local para substituir a porta de carregamento do compartimento elétrico.
	Carregador de bateria	Verifique se a tomada na parede/o carregador/a ficha de carregamento estão frouxos; se estiverem, troque ou reconecte e tente novamente.
	Cabos e fios	Cabos e fios internos frouxos também podem levar a esse erro. Entre em contato com seu revendedor local para resolver o problema.
A bicicleta está lenta	Más condições de uso	Use em superfícies planas e rígidas.
	Sobrecarga	A carga máxima é de 35 kg, reduza a carga.
	Superaquecimento	Por razões de segurança, o controle do motor reduz ou para se a temperatura do motor aumentar rapidamente. Pare de usar e deixe o motor arrefecer.
	Baixa pressão	Infle o pneu e verifique a pressão com o medidor de pressão de pneus.
	Pastilha do travão	Um ajuste incorreto do sistema de travões pode causar uma alta resistência em todo o sistema. Verifique o Capítulo 10 para ajustar corretamente o sistema de travões.
A bicicleta funciona, mas para involuntariamente	Cabos e fios	Se a bicicleta de equilíbrio funcionar, mas parar involuntariamente, é provável que haja falhas de cabos e fios. Entre em contato com seu revendedor local para resolver o problema o quanto antes.
	Sensor do travão	Um sensor do travão avariado pode fazer com que a bicicleta pare involuntariamente. Verifique e escove para limpar a lacuna da alavanca do travão. Assegure-se de que o cabo do travão retorna suavemente à sua posição original após cada travagem. Se o problema não puder ser resolvido, entre em contato com seu revendedor local para resolver o problema o quanto antes.
O travão é puxado, mas o motor continua a girar	Sensor do travão	Sensor do travão avariado, DESLIGUE a bicicleta imediatamente. Pare de usar a bicicleta e entre em contato com seu revendedor local. Não a use novamente enquanto o problema não tiver sido resolvido.

Se houver outras dúvidas a respeito da bicicleta, entre em contato com seu revendedor local.

10. Limpeza e manutenção básica



PERIGO!

Ajuste o sistema de travões a seu próprio risco. Em caso de dúvidas sobre falhas de ajuste, entre em contato com seu revendedor local.

Entre em contato com seu revendedor local se os travões não apresentarem um desempenho adequado ou estiverem anormalmente gastos.

Travão

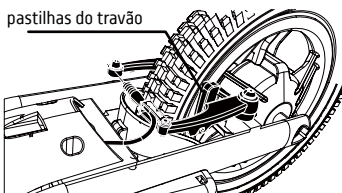

AVISO!

Verifique o piso e a pressão do pneu antes de cada uso. Infile o pneu com a pressão indicada para assegurar que ele funcione adequadamente. Inspeccione cuidadosamente o piso do pneu. Se houver inchaços, rachaduras, cortes, furos e desgastes anormais na superfície do pneu, troque-o imediatamente. Use um medidor de pressão de pneus para verificar se a pressão do pneu está normal. Consulte a indicação no pneu, localizada na sua parede lateral. Evite a luz direta do sol, óleos, fogo e outras fontes de calor. Raios UV, produtos químicos corrosivos e outras substâncias às quais a borracha é sensível podem reduzir a vida útil e danificar a integridade do pneu.

Pneus

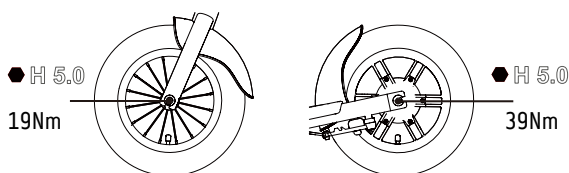

Bateria

A bateria é um dispositivo sem manutenção. Não desmonte nem modifique a bateria em nenhuma circunstância. Use apenas baterias originais certificadas. Os conectores devem estar limpos e livres de ferrugem. Os conectores contam com um revestimento para proteger os terminais contra a ferrugem; se forem arranhados por objetos estranhos ou armazenados em ambientes com alta humidade, isso pode causar ferrugem e danos à bateria. Verifique se os terminais estão limpos e sem ferrugem antes e depois de cada uso.

Limpeza básica

Primeiro, sempre desconecte o produto do carregador, desligue a alimentação do produto e evite o contato de fluidos com a bateria, o motor e outras peças eletrônicas durante a limpeza, para evitar perigos imprevistos. Não use jatos de água a alta pressão para limpar o produto, nem o molhe com água. Não use thinner ou outros solventes para limpar o produto.

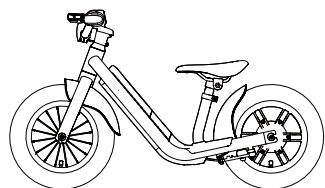

Desligue e, em seguida, escove a sujeira com uma escova macia e limpe com panos úmidos água

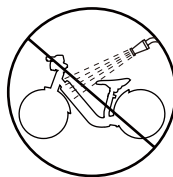

Não lave com jatos sob pressão

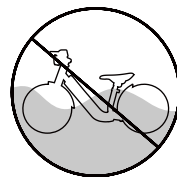

Não mergulhe em

11. Garantia

Para os termos gerais da garantia, entre em contato com seu revendedor ou visite o website:

www.ducatiurbanemobility.com

Não somos obrigados a responder por qualquer produto com defeitos causados pelas razões a seguir, incluindo, mas sem limitações:

1. Partes estéticas e danos ou mau funcionamento causado pela alteração ou o reparo por parte de profissionais diferentes do revendedor autorizado.
2. Eventuais danos ou mau funcionamento causados pelo uso de peças não originais.
3. Danos, mau funcionamento ou perdas devido a razões além do uso normal, incluindo o uso incorreto da alimentação e da tensão, tensões anormais, causando superaquecimento, ambientes corrosivos, reações químicas e produtos sem manutenção.
4. Produtos não operados ou não utilizados de acordo com as instruções; acidentes de trânsito, manuseio incorreto, abuso, destruição, roubo, incêndio, relâmpagos, inundações, furacões etc.
5. Danos ou mau funcionamento causados por erros de transporte, desmontagem, manutenção, armazenamento, condições, remoções etc.
6. Se o número de série tiver sido removido ou danificado e não puder ser identificado.
7. Compra em um ponto de venda não autorizado ou de um revendedor de segunda mão.
8. Em caso de qualquer outra reclamação não razoável ou ação ilegal não mencionada neste manual, o fabricante não cumprirá a garantia.
9. Peças com desgaste normal (incluindo, mas sem limitações, a corrosão, arranhões, marcações, ferrugem e manchas) e peças que precisam ser substituídas, como pneus, engrenagens, pastilhas de travão etc.

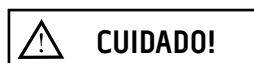

Qualquer garantia implícita que possa ser imposta por lei se limita à duração do período de garantia aplicável. Na máxima medida permitida pelas leis aplicáveis, em nenhuma hipótese, sob nenhum contrato ou teoria legal, o fornecedor do produto será responsabilizado por qualquer dano indireto, acidental ou consequente, incluindo a perda de propriedade, o tempo de perda, a perda de uso, o atraso no serviço ou a incapacidade de fornecer serviços para qualquer produto coberto.



Descarte de dispositivos elétricos ou eletrônicos ao fim da sua vida útil (aplicável em todos os países da União Europeia e em outros sistemas europeus com sistemas de recolha separada)

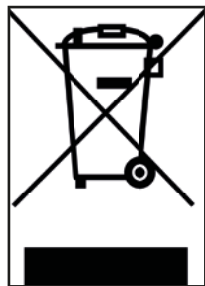

Este símbolo no produto ou na embalagem indica que o produto não deve ser considerado lixo doméstico comum, mas sim levado para um ponto de recolha apropriado para a reciclagem de equipamentos elétricos e eletrônicos (REEE).

Ao garantir que este produto seja descartado corretamente, ajudará a prevenir potenciais consequências negativas para o meio ambiente e saúde humana que poderiam ser causadas por um descarte inadequado. A reciclagem de materiais ajuda a conservar os recursos naturais.

Para obter informações mais detalhadas sobre o descarte e a reciclagem desse produto, entre em contato com o serviço de descarte de lixo local ou com a loja onde o adquiriu.

Em qualquer caso, é necessário eliminar o produto conforme os regulamentos em vigor no país de utilização.

Especificamente, os consumidores não devem descartar REEE como lixo municipal, mas devem descartar este tipo de lixo separadamente, de duas formas possíveis:

- 1) Nos centros de recolha municipais (também chamados de ilhas ecológicas), diretamente ou por meio dos serviços de recolha das empresas municipais, quando disponíveis.
- 2) Nos pontos de venda que vendem novos equipamentos elétricos e eletrônicos.

Nestes, podem ser deixados gratuitamente os REEE muito pequenos (com o lado mais comprido menor que 25 cm), enquanto os maiores podem ser deixados numa base de 1 por 1, ou seja, é possível deixar o produto antigo quando é adquirido um novo com a mesma função.

No caso de descarte de equipamentos elétricos ou eletrônicos de forma ilegal, podem ser aplicadas as penalidades previstas pela legislação em vigor sobre a proteção ambiental (válido apenas para Itália).

Se os REEE contiverem baterias ou acumuladores, estes devem ser removidos e descartados por meio de recolha separada específica.



Descarte de baterias gastas (aplicável em todos os países da União Europeia e em outros sistemas europeus com sistema de recolha separada)



Este símbolo no produto ou na embalagem indica que a bateria não deve ser considerada lixo doméstico comum. Em alguns tipos de baterias, este símbolo pode ser utilizado em combinação com um símbolo químico.

São adicionados os símbolos químicos para o mercúrio (Hg) ou o chumbo (Pb) se a bateria contiver mais de 0,0005% de mercúrio ou 0,004% de chumbo.

Ao garantir que as baterias sejam descartadas corretamente, ajudará a evitar possíveis consequências negativas para o meio ambiente e a saúde que poderiam ser causadas pelo manuseio inadequado de resíduos. A reciclagem de materiais ajudará a conservar os recursos naturais. Quando, por motivos de segurança, desempenho ou proteção de dados, os produtos exigirem uma conexão fixa a uma bateria/pilha elétrica interna, esta só deve ser substituída por pessoal de assistência qualificado.

Ao fim da sua vida útil, entregue o produto num ponto de recolha adequado para o descarte de equipamentos elétricos e eletrónicos, isso garantirá que a bateria interna também seja descartada de forma correta.

Para obter informações mais detalhadas sobre o descarte da bateria gasta ou do produto, pode entrar em contato com o serviço de recolha de lixo local ou com a loja onde o adquiriu.

De qualquer forma, é necessário eliminar a bateria e/ou o produto conforme os regulamentos em vigor no país de utilização.

NOTA

Leia o manual e as instruções abaixo na íntegra antes de utilizar o produto.

Nome do Produto: MOTOR BIKE

Tipo de produto: BICICLETA ELÉTRICA INFANTIL

Ano de fabrico: 2021



Nota:

- Para recarregar esta bicicleta de equilíbrio elétrica, utilize APENAS o carregador de bateria fornecido rotulado como HK-AD-219A100-EU com a seguinte tensão de saída: 21,9 V-1,0 A.
- A utilização de outro tipo de carregador pode danificar o produto ou impor outros potenciais riscos.
- Nunca deixe o produto a carregar sem supervisão.
- Guarde o produto a temperaturas entre 0 °C e 35 °C (a temperatura ideal de armazenamento é 25 °C)
- Não recarregue o produto imediatamente após a utilização. Deixe o produto arrefecer durante uma hora antes de carregar.
- Se estiver ausente durante um determinado período, por exemplo, aos feriados, e confiar o dispositivo a terceiros, deixe-o parcialmente carregado (20-50% de carga). Não totalmente carregado.



Declaration of Conformity

M.T. Distribution S.R.L

Address: Via Bargellino 10, 40012 Calderara di Reno (BO), Italy

This declaration of conformity is issued under the sole responsibility of the Manufacturer

Product Brand: VR46

Product Model: VR46 Motor Bike

Description of product: Electric Bike

The object of the declaration described above is in conformity with the relevant EU harmonization legislation:

Directive 2009/48/EC on the safety of toys.

Directive 2014/30/EU on the harmonization of the laws of the Member States relating to electromagnetic compatibility.

Directive 2011/65/EU on the restriction of the use of certain hazardous substances in electrical and electronic equipment.

References to the relevant harmonized standards used:

EN 71-1:2014+A1:2018, EN 71-2:2011+A1:2014, EN 71-3:2019, EN IEC 62115:2020+A11:2020, EN 55014-1:2017+A11:2020, EN 55014-2:1997+A1:2001+A2:2008+AC:1997, EN 61000-3-2:2014, EN 61000-3-3:2013, EN IEC 63000:2018

Factory name: SICHUAN AEE AVIATION TECHNOLOGY CO., LTD.

Factory address: Room 812, enterprise service center, No.17, section 3, west section of Changjiang North Road, Linggang Economic Development Zone, Yibin City, SICHUAN, P.R.C

Date: 14/10/2021

Technical file available from EU headquarter

Declaration Place: Bologna, Italy

First name and surname: Alessandro Summa

Position: CEO

MT DISTRIBUTION S.R.L

Via Bargellino 10, 40012, Calderara di Reno (BO), Italy

Authorized person: Alessandro Summa

Position: CEO

NOTE: This declaration of conformity is only applicable to Electric Scooter sold in countries that follow the CE marking directives.

M.T. DISTRIBUTION SRL
Via Bargellino, 10/b/c
40012 CALDERARA DI RENO (BO)
Cod. Fisc. 071119840877
Partita IVA 047119840877



ΜΟΤΟΡ ΒΙΚΕ

Kids e-bike

Εγχειρίδιο χρήστη

Μετάφραση στην ελληνική γλώσσα

Σας ευχαριστούμε που επιλέξατε αυτό το προϊόν.
Για πληροφορίες, τεχνική υποστήριξη και βοήθεια, επικοινωνήστε με τον προμηθευτή σας ή επισκεφτείτε την ιστοσελίδα www.vr46e-mobility.com

1. Ασφάλεια πάνω από όλα
2. Μέρη του ποδηλάτου και προειδοποιητικές σημάνσεις
3. Τεχνικά χαρακτηριστικά
4. Διαχείριση μπαταρίας και ενέργειες που απαγορεύονται
5. Συναρμολόγηση
6. Φόρτιση
7. Ρυθμίσεις για οδήγηση
8. Χρήση
9. Επίλυση προβλημάτων
10. Καθαρισμός και βασική συντήρηση
11. Εγγύηση

1. Ασφάλεια πάνω από όλα

ΠΡΟΕΙΔΟΠΟΙΗΣΗ

Δεν συνιστάται η χρήση του προϊόντος αυτού από παιδιά ηλικίας κάτω των 3 ετών.

Ο ισχυρισμός αυτός δεν έχει να κάνει μόνο με την ηλικία, το βάρος ή το ύψος, αλλά αφορά επίσης τις δεξιότητες, τον σωματότυπο και τον συντονισμό. Η συνιστώμενη κατώτατη ηλικία είναι απλώς μια εκτιμώμενη ηλικία. Μπορεί να διαφέρει ανάλογα με τον σωματότυπο, το βάρος ή τις δεξιότητες. Όλα τα παιδιά ηλικίας 3 ετών δεν είναι σε θέση να οδηγήσουν ένα ποδήλατο ισορροπίας. Τυχόν παιδιά που δεν είναι σε θέση να οδηγήσουν με άνεση ένα ποδήλατο δεν θα πρέπει να επιχειρήσουν να οδηγήσουν αυτό το προϊόν. Ο κηδεμόνας θα πρέπει να επιτρέπει την οδήγηση του προϊόντος μόνο εάν έχει λάβει υπόψη τον βαθμό ωριμότητας, τις δεξιότητες και την ικανότητα τήρησης κανόνων και οδηγιών εκ μέρους του παιδιού. Οι ενήλικες συνιστάται αυστηρά να μην αμελούν τις συστάσεις του κατασκευαστή και να μην επιτρέπουν τη χρήση αυτού του προϊόντος σε παιδιά ηλικίας κάτω των 3 ετών ή σε παιδιά ηλικίας άνω των 3 ετών που ωστόσο είναι διανοητικά ή σωματικά μη κατάλληλα. Το προϊόν αυτό είναι κατάλληλο για χρήση μόνο με τη βοήθεια των γονιών ή των κηδεμόνων και όταν τα παιδιά είναι ικανά να το οδηγήσουν με άνεση. Σε περίπτωση μη κατάλληλης διανοητικής ή σωματικής κατάστασης, τα παιδιά ενδέχεται να τραυματιστούν κατά τη χρήση αυτού του προϊόντος. Όταν οι γνωστικές ικανότητες των παιδιών δεν είναι κατάλληλες, τότε αυτά οδηγούνται σε σύγχυση ως προς την κατανόηση και την τήρηση των οδηγιών ασφαλείας. Γυναίκες που εγκυμονούν, παιδιά ή ενήλικες με καρδιοπάθειες, αυχενικές ή ραχιαίες παθήσεις (ή που έχουν υποβληθεί σε χειρουργικές επεμβάσεις στα προαναφερθέντα μέρη) απαγορεύεται τόσο να χρησιμοποιούν το προϊόν όσο και να παρέχουν επίβλεψη. Αποτελεί ευθύνη και υποχρέωση του κηδεμόνα να εκπαιδεύει τα παιδιά του ως προς τον σωστό τρόπο χρήσης του προϊόντος και την τήρηση των οδηγιών ασφαλείας καθώς και να αξιολογεί αν τα παιδιά του είναι ικανά να χρησιμοποιήσουν το εν λόγω προϊόν.



ΑΠΟΘΗΚΕΥΣΗ

Μη χρησιμοποιείτε το προϊόν στις ακόλουθες συνθήκες: δρόμοι που συνήθως είναι ανοικτοί στην κυκλοφορία ή όταν τριγύρω υπάρχουν οχήματα, απότομες κλίσεις, επάνω ή κοντά σε σκάλες, κατά τη διάρκεια της νύχτας ή σε περιβάλλον με χαμηλή ορατότητα, βροχή, ομίχλη, χιόνι, λάσπη, άμμο, χαλίκια, βρωμιά, υγρό καιρό ή άλλες δυνητικά επικίνδυνες συνθήκες. Αποκλειστικά για ατομική χρήση, απαγορεύεται η οδήγηση από δύο άτομα ταυτόχρονα. Μη χρησιμοποιείτε αυτό το προϊόν για να κουβαλήσετε ή να σύρετε άλλα άτομα, αντικείμενα ή οχήματα. Παραμείνετε μακριά από άλλα οχήματα και αυτοκίνητα, πισίνες ή άλλες περιοχές με νερό. Χρησιμοποιείτε το προϊόν με προσοχή. Ελέγχετε και τηρείτε την τοπική νομοθεσία και τους κανονισμούς καθώς μπορεί να αναφέρονται ειδικά για τους τρόπους και τους χώρους χρήσης αυτού του προϊόντος. Η χρήση του προϊόντος αυτού γίνεται με δική σας ευθύνη.

Ο προμηθευτής ή κατασκευαστής αυτού του προϊόντος δεν φέρει ευθύνη για τυχόν απώλεια προσωπικής περιουσίας ή τραυματισμό ή θάνατο που προκαλείται από ακατάλληλη χρήση.

ΑΠΟΘΗΚΕΥΣΗ

Αποθηκεύστε το προϊόν αυτό σε ξηρό, δροσερό και ασφαλές μέρος, μακριά από υγρασία και υψηλές θερμοκρασίες. Η υγρασία μπορεί να προκαλέσει ζημιά στα ηλεκτρικά εξαρτήματα. Όταν η μπαταρία λιθίου φθαρεί, επικοινωνήστε με την αρμόδια αρχή για την ανακύκλωση και απόρριψη της μπαταρίας λιθίου τηρώντας την εθνική ή τοπική νομοθεσία και τους κανονισμούς.

ΚΙΝΔΥΝΟΣ

Για την ασφάλειά σας, διαβάστε και κατανοήστε ολόκληρο το εγχειρίδιο προτού επιτρέψετε σε κάποιο παιδί να χρησιμοποιήσει το προϊόν. Τηρείτε τους κανονισμούς ασφαλείας που αναφέρονται παρακάτω στο κεφάλαιο αυτό. Η μη συμμόρφωση μπορεί να προκαλέσει σοβαρό τραυματισμό ή θάνατο. Χρησιμοποιήστε την κοινή λογική για τη χρήση του προϊόντος. Η χρήση του προϊόντος αυτού γίνεται με αποκλειστική ευθύνη του χρήστη. Το παρόν εγχειρίδιο πρέπει να θεωρείται μέρος του προϊόντος και να το συνοδεύει σε περίπτωση πώλησής του.

- Το προϊόν αυτό προορίζεται για παιδιά ηλικίας άνω των 3 ετών και πρέπει να χρησιμοποιείται υπό την επίβλεψη ενός ενήλικα. Εκπαιδεύεται στη χρήση του προϊόντος σε έναν ευρύχωρο ιδιωτικό χώρο προτού το οδηγήσετε οπουδήποτε αλλού. Το προϊόν είναι πολύ ευαίσθητο, βεβαιωθείτε ότι τηρείτε τις οδηγίες του παρόντος εγχειριδίου για να αποφύγετε τυχόν τραυματισμό. Ελέγξτε την τοπική νομοθεσία και τους κανονισμούς, διότι σε ορισμένες περιοχές απαγορεύεται η χρήση του προϊόντος αυτού.
- Φοράτε πάντα κατάλληλο προστατευτικό εξοπλισμό όταν χρησιμοποιείτε το προϊόν, όπως αθλητικά παπούτσια, γάντια, κατάλληλο κράνος, επαγγελματίδες και επιγονατίδες.
- Μην οδηγείτε ξυπόλυτοι ή φορώντας παντόφλες και σαντάλια. Σιγουρευτείτε ότι τα κορδόνια των παπουτσιών είναι δεμένα και παραμείνετε μακριά από τον τροχό και το σύστημα μετάδοσης κίνησης.
- Ελέγχετε πάντα τα παρακάτω πριν από κάθε χρήση:

(Όλα τα μέρη πρέπει να αντικαθίστανται σε περίπτωση που υποστούν ζημιά)

-Βεβαιωθείτε ότι το σύστημα πέδησης λειτουργεί σωστά.

-Βεβαιωθείτε ότι όλα τα μέρη είναι στη θέση τους και καλά στερεωμένα όπως στην αρχική τους κατάσταση.

-Βεβαιωθείτε ότι η πίεση των ελαστικών και το πέγμα των ελαστικών είναι σε καλή κατάσταση και ότι δεν έχουν υποστεί ζημιά.

-Βεβαιωθείτε ότι όλες οι προειδοποιητικές σημάψεις είναι ακέραιες και ευανάγνωστες.

-Χρησιμοποιείτε πάντα γνήσια ανταλλακτικά κατά τη συντήρηση και αναθέστε την επισκευή σε εξουσιοδοτημένο αντιπρόσωπο.



Έχετε πάντα το νου σας για τυχόν εμπόδια που μπορεί να κολλήσουν στους τροχούς, να κάνουν το όχημα να στρίψει απότομα ή να βγει εκτός ελέγχου. Αποφύγετε ανθρώπους, ζώα και άλλα οχήματα (όπως πατινία, ποδήλατα, κτλ.).

- Το μέγιστο φορτίο του προϊόντος αυτού είναι 35KG και δεν πρέπει να το υπερβαίνετε.
- Η προσθήκη βάρους στο τιμόνι επηρεάζει τη σταθερότητα του οχήματος, μην προσθέτετε άλλο βάρος εκτός από αυτό των χεριών του οδηγού. Εάν ο οδηγός νιώσει άβολα ενώ οδηγεί το όχημα, θα πρέπει να σταματήσει αμέσως.

- Μην αγγίζετε τον κινητήρα, τα φρένα και οποιοδήποτε περιστρεφόμενο εξάρτημα αυτού του ποδηλάτου. Ο κινητήρας, οι τροχοί και τα φρένα αναπτύσσουν μεγάλη θερμοκρασία όταν λειτουργούν σε υψηλή ταχύτητα, ΜΗΝ ΤΑ ΑΓΓΙΖΕΤΕ για να αποφύγετε τραυματισμούς, π.χ. εγκαύματα.
- Μη χρησιμοποιείτε το προϊόν για παραστάσεις ή άλλες επικίνδυνες δραστηριότητες. Το προϊόν αυτό δεν έχει σχεδιαστεί για ακροβατικά.
- Το προϊόν αυτό έχει σχεδιαστεί έτσι ώστε να είναι αδιάβροχο εντός του εύλογου εύρους χρήσης. Ωστόσο, αποφύγετε το νερό όσο το δυνατό περισσότερο. Προστατεύστε τον κινητήρα και τα άλλα ηλεκτρονικά εξαρτήματα από τη διείσδυση νερού. Η βραχυκύκλωση μπορεί να προκαλέσει απρόβλεπτο κίνδυνο. Εάν βυθιστεί σε νερό, σταματήστε τη χρήση του και αφήστε το να στεγνώσει σε ανοιχτό χώρο. Αναθέστε σε εξουσιοδοτημένο αντιπρόσωπο τον έλεγχο προκειμένου να διαπιστώσει αν μπορεί να χρησιμοποιηθεί ξανά.



Θα πρέπει να φοράτε προστατευτικό εξοπλισμό. Δεν πρέπει να χρησιμοποιείται σε δρόμους που είναι ανοικτοί στην κυκλοφορία.

2. Μέρη του ποδηλάτου και προειδοποιητικές σημάνσεις

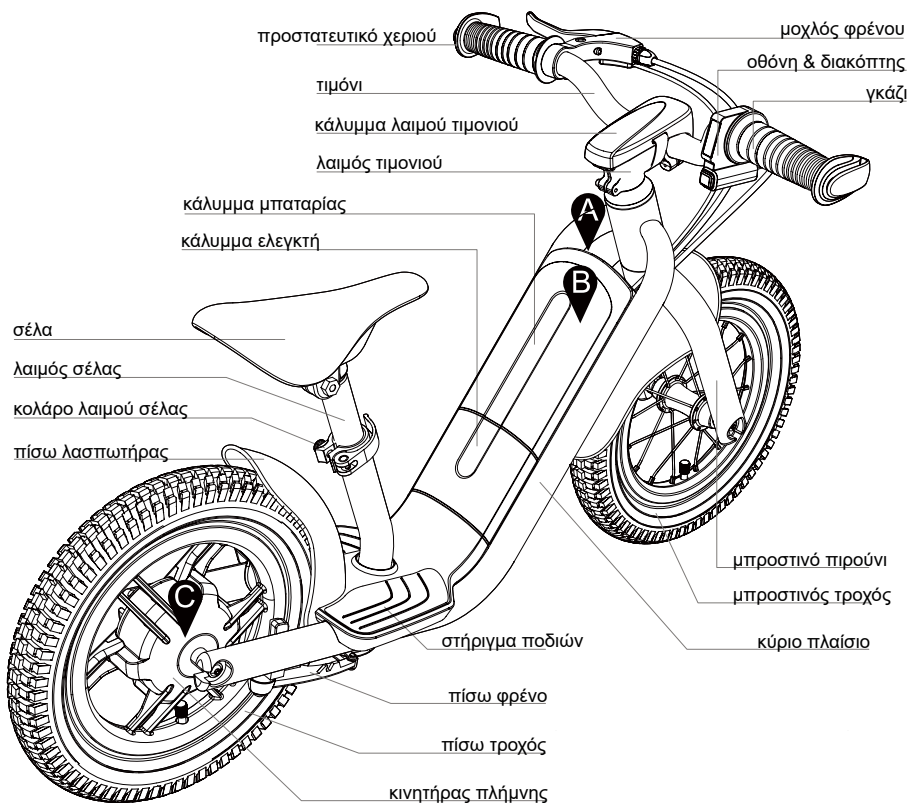

Σύμβολα και επεξήγηση

Προσοχή στην ασφάλεια των χεριών.



ΠΡΟΕΙΔΟΠΟΙΗΣΗ

Για την ασφάλειά σας, διαβάστε το εγχειρίδιο χρήσης προτού χρησιμοποιήσετε αυτό το προϊόν.

- Όχι για χρήστες ηλικίας κάτω των 3 ετών. Απαιτείται επίβλεψη εκ μέρους ενήλικα. - Φοράτε πάντα αθλητικά παπούτσια, προστατευτικό εξοπλισμό όπως κατάλληλο κράνος, επιγονατίδες και επιαγκωνίδες. - Θα πρέπει να φοράτε προστατευτικό εξοπλισμό. Δεν πρέπει να χρησιμοποιείται όταν υπάρχει κίνηση στο δρόμο. - Μη χρησιμοποιείτε αυτό το προϊόν για να κουβαλήσετε ή να σύρετε άλλους ανθρώπους, αντικείμενα ή οχήματα. - Μη χρησιμοποιείτε το προϊόν στις ακόλουθες περιπτώσεις: δρόμοι με κίνηση ή όταν τριγύρω υπάρχουν οχήματα, απότομες κλίσεις, επάνω ή κοντά σε σκάλες, κατά τη διάρκεια της νύχτας ή σε περιβάλλον με χαμηλή ορατότητα, σε υγρό καιρό ή άλλες δυνητικά επικίνδυνες συνθήκες.



ΠΡΟΕΙΔΟΠΟΙΗΣΗ

Μείνετε μακριά από τα κινούμενα μέρη.

3. Τεχνικά χαρακτηριστικά

Πλαίσιο	Κράμα AL6061-T6 \ Εσωτερική δρομολόγηση καλωδίων Κράμα
Πιρούνι	AL6061-T6\Σφυρηλατημένο Πιρούνι Σφυρηλατημένο
Λαιμός	AL6061-T6\Διάμετρος Λαιμού Τιμονιού: 25.4mm\ Κλίση: 7° \ Μήκος: 50mm
Κάλυμμα λαιμού τιμονιού	TPE
Τιμόνι	AL6061-T6\440mm
Μοχλός φρένων	Μοχλός & Βραχίονας από Χυτό Αλουμίνιο \ SW Cut-off κινητήρα
Προστατευτικά χεριών	TPE
Στήριγμα ποδιών	Κάλυμμα Ρητίνης \ Δυνατότητα ανπικατάστασης
Λαιμός σέλας	AL6061-T6 \ \varnothing 25.4mm \ 170mm
Σέλα	Παιδική σειρά
Κολάρο σέλας	AL6061-T6/Μοχλός Ταχείας Αποσύνδεσης
Πίσω φρένο	V-Brake
Μπροστινός τροχός	Ελαστικό 12" (12½ x2¼) \ 100mmHub \ Ακτίνες Ιπox\ σφυρήλατο χείλος alu
Πίσω τροχός	Ελαστικό 12" (12½ x2¼) \ Ενιαίος κινητήρας στη ζάντα από κράμα αλουμίνιου
Γκάζι	Ενσωματωμένο: Γκάζι \ Διακόπτης Power \ Διακόπτης Mode
Μπαταρία	21.6V \ 2.75 Ah \ 59.4Wh (Samsung)
Βάρος	8.5 kg
Μέγ. φορτίο	35 kg
Μέγ. ταχύτητα	12 km/h

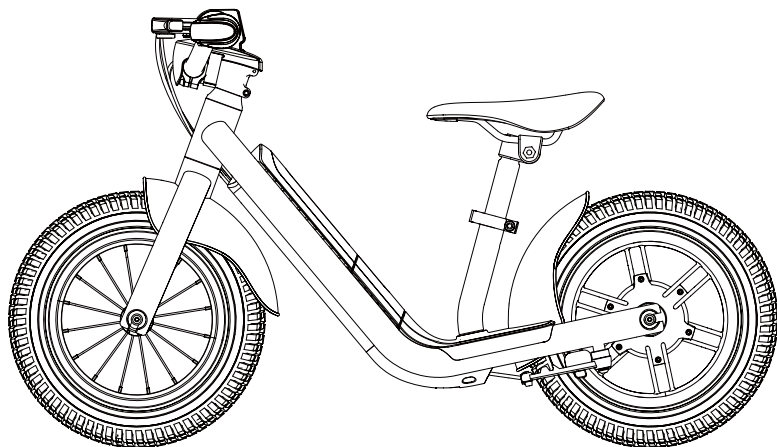

4. Διαχείριση μπαταρίας και ενέργειες που απαγορεύονται



σύνδεσμος

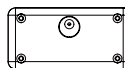

θύρα
φόρτισης

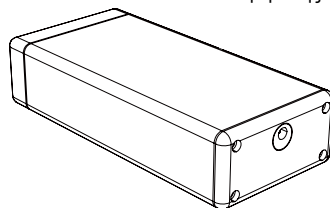
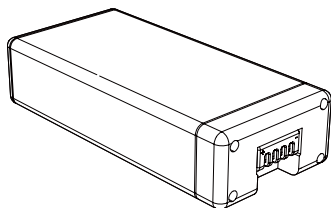

ΚΙΝΔΥΝΟΣ

Το στοιχείο της μπαταρίας περιέχει εύφλεκτες και επικίνδυνες ουσίες. Ο μη σωστός χειρισμός μπορεί να προκαλέσει φωτιά, καπνό, έκρηξη καθώς και σοβαρό τραυματισμό ή απώλεια περιουσίας. Διαβάζετε και τηρείτε πάντα τις παρακάτω απαγορευμένες ενέργειες, φοράτε κατάλληλο προστατευτικό εξοπλισμό προτού εκτελέσετε οποιαδήποτε ενέργεια που αφορά τη μπαταρία. Φυλάξτε τη μπαταρία μακριά από μωρά και μικρά παιδιά για την αποφυγή ατυχημάτων. Εάν γίνεται χρήση της μπαταρίας από παιδιά, οι κηδεμόνες τους θα πρέπει να εξηγούν τον σωστό τρόπο χειρισμού της μπαταρίας καθώς και τις απαιτούμενες προφυλάξεις πριν από τη χρήση, ενώ παράλληλα θα πρέπει να επιβεβαιώνεται η ακριβότητα της μπαταρίας.

- Χρησιμοποιείτε μόνο τον ειδικό φορτιστή και φορτίζετε τη μπαταρία μόνο για τη συγκεκριμένη εφαρμογή. Μετά από κάθε χρήση, φορτίζετε πλήρως τη μπαταρία για να επιμηκύνετε την ωφέλιμη διάρκεια ζωής της.
- Μη φορτίζετε τη μπαταρία απευθείας σε ηλεκτρική πρίζα ή με φορτιστή αναπτήρα αυτοκινήτου.
- Μην αφήνετε τη μπαταρία να φορτίζεται χωρίς επίβλεψη και μην αντιστρέφετε την πολικότητα των ακροδεκτών.
- Μη φορτίζετε τη μπαταρία υπό το άμεσο ηλιακό φως ή όταν η θερμοκρασία είναι πάνω από 45°C.
- Μην αφήνετε τη μπαταρία κοντά σε φωτιά ή σε πηγή θερμότητας και μην την απορρίπτετε μέσα σε φωτιά.
- Μην αφήνετε και μη χρησιμοποιείτε τη μπαταρία μέσα σε αυτοκίνητο ή σε παρόμοιο χώρο όπου η θερμοκρασία μπορεί να ξεπεράσει τους 50°C. Μη βρέχετε, μη βυθίζετε και μη ρίχνετε τη μπαταρία σε νερό / θαλασσινό νερό κτλ.
- Μη βραχυκυκλώνετε και μη συνδέετε τον θετικό (+) και τον αρνητικό (-) ακροδέκτη με μεταλλικά αντικείμενα. Μην αποθηκεύετε τη μπαταρία μέσα σε τσέπη ή σε τσάντα μαζί με μεταλλικά αντικείμενα όπως κλειδιά, κολιέ, τσιμπιδάκια μαλλιών, κέρματα ή βίδες.

- Μην τρυπάτε τη μπαταρία με αιχμηρά αντικείμενα π.χ. βελόνα ή κατσαβίδι.
- Μην θερμαίνετε μέρη της μπαταρίας με θερμαινόμενα αντικείμενα όπως σίδερο συγκόλλησης.
- Μην χτυπάτε τη μπαταρία με βαριά αντικείμενα όπως σφυρί, βαρίδια. Μην πατάτε επάνω στη μπαταρία και μην την πετάτε για να μην υποστεί μηχανικό σοκ. Μη χρησιμοποιείτε μπαταρίες που είναι κατεστραμμένες ή παραμορφωμένες σε σημαντικό βαθμό.
- Μην αποσυναρμολογείτε τη μπαταρία και μην τροποποιείτε το σχεδιασμό της μπαταρίας συμπεριλαμβανομένου του ηλεκτρικού κυκλώματος.
- Μη εκτελείτε συγκολλήσεις απευθείας επάνω στη μπαταρία και μη χρησιμοποιείτε ή ενώνετε παλιές και καινούργιες μπαταρίες μαζί.
- Μην τοποθετείτε τη μπαταρία μέσα σε φούρνο μικροκυμάτων, στεγνωτήριο ή δοχείο υψηλής πίεσης.
- Μη χρησιμοποιείτε ή ενώνετε τη μπαταρία με μπαταρίες άλλων κατασκευαστών, διαφορετικού τύπου ή/και μοντέλου όπως μπαταρίες ξηρού τύπου, μπαταρίες νικελίου-υδριδίου μετάλλου ή μπαταρίες νικελίου-καδμίου.
- Μη χρησιμοποιείτε τη μπαταρία σε περίπτωση παραγωγής στατικού ηλεκτρισμού (πάνω από 100V), διότι το κύκλωμα προστασίας της μπαταρίας θα καταστραφεί.



Απομακρυνθείτε αμέσως από φλόγες σε περίπτωση που διαπιστώσετε διαρροή ή δυσάρεστες οσμές. Εάν στάξει υγρό στο δέρμα σας ή στα ρούχα σας, πλύνετε αμέσως καλά με καθαρό νερό. Εάν το υγρό έρθει σε επαφή με τα μάτια σας, μην τρίβετε τα μάτια σας αλλά πλύνετε τα με καθαρό νερό και επισκεφθείτε αμέσως έναν γιατρό. Εάν οι ακροδέκτες της μπαταρίας λερωθούν, σκουπίστε τους με ένα στεγνό πανί προτού χρησιμοποιήσετε τη μπαταρία.

- Καλύψτε τους ακροδέκτες με κατάλληλη μονωτική ταινία πριν από την απόρριψη.
- Προτού χρησιμοποιήσετε/εγκαταστήσετε/αφαιρέσετε τη μπαταρία ή χρησιμοποιήσετε τον φορτιστή, θα πρέπει πάντα να διαβάζετε το εγχειρίδιο χρήστη και να τηρείτε τα μέτρα προφύλαξης κατά το χειρισμό.
- Αντικαταστήστε τη μπαταρία όταν η διάρκεια χρήσης της μπαταρίας μικρύνει κατά πολύ σε σχέση με τη συνήθη διάρκεια.
- Καλύψτε τους ακροδέκτες με μονωτική ταινία προτού την απορρίψετε.
- Εάν η μπαταρία πρέπει να αποθηκευτεί για μεγάλο χρονικό διάστημα, τότε αυτή θα πρέπει να αφαιρείται από τη συσκευή, μην αποθηκεύετε τη μπαταρία σε χώρο όπου η θερμοκρασία είναι πάνω από 50 °C ή κάτω από -20.
- Κατά τη διάρκεια της φόρτισης, χρήσης και αποθήκευσης της μπαταρίας, φυλάξτε τη μακριά από αντικείμενα αποτελούμενα από υλικά με στατικά ηλεκτρικά φορτία.
- Σε περίπτωση αντικατάστασης, απαγορεύεται η χρήση μη επαναφορτιζόμενης μπαταρίας.
- Η μπαταρία πρέπει να αφαιρείται από τη συσκευή πριν από την απόσυρση.
- Η συσκευή πρέπει να είναι αποσυνδεδεμένη από το ηλεκτρικό ρεύμα όταν η μπαταρία αφαιρείται. Η μπαταρία πρέπει να απορρίπτεται με ασφάλεια. Για την ανακύκλωση της μπαταρίας, ενημερωθείτε σχετικά με τους τοπικούς κανονισμούς.

5. Συναρμολόγηση

Τι υπάρχει μέσα στο κουτί;

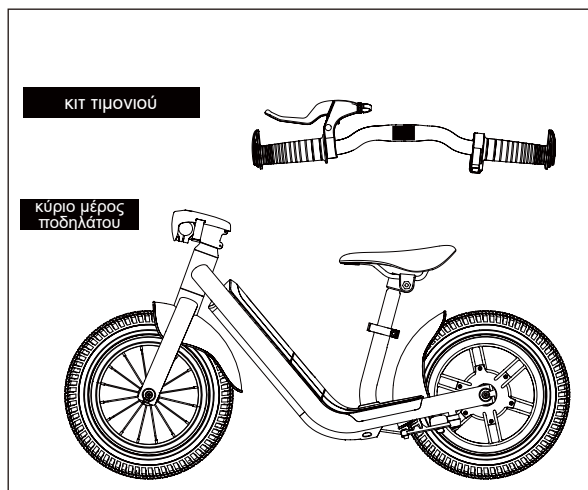

Οδηγίες συναρμολόγησης



ΠΡΟΕΙΔΟΠΟΙΗΣΗ!

Η συναρμολόγηση πρέπει να γίνεται από έναν ενήλικα.

Αφαιρέστε τα προστατευτικά του προϊόντος με προσοχή και απορρίψτε τα σύμφωνα με τους τοπικούς κανονισμούς.

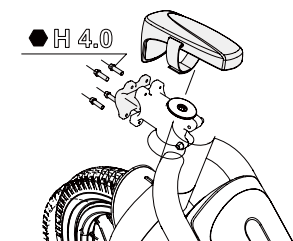

1. Αφαιρέστε το κάλυμμα του λαιμού του τιμονιού από τον λαιμό. Έπειτα αφαιρέστε προσεκτικά το μπροστινό κάλυμμα του λαιμού με τα εργαλεία. (εξάγωνο κλειδί 4.0) Απαιτείται προσοχή διότι οι βίδες μπορεί να γλιστρήσουν προς τα έξω εάν χαλαρώσουν

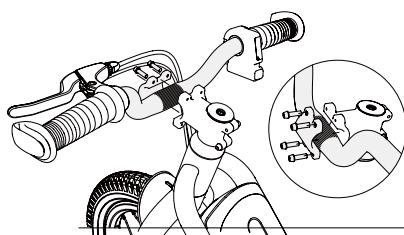

2. Εγκαταστήστε το κιτ τιμονιού και το μπροστινό κάλυμμα. Σφίξτε και τις τέσσερις βίδες με το χέρι και βεβαιωθείτε ότι υπάρχει καλή επαφή ανάμεσα στο μπροστινό κάλυμμα και στο τιμόνι.

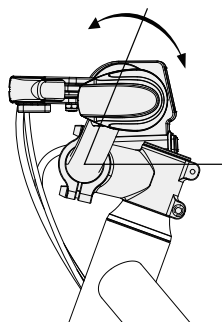

3. Προσαρμόστε το τιμόνι στην κατάλληλη θέση.

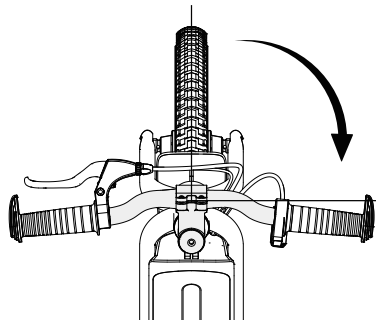

4. Προσαρμόστε το kit του τιμονιού στη σωστή θέση. Θα πρέπει να υπάρχει γωνία 90 μοιρών ανάμεσα στον μπροστινό τροχό και στο kit του τιμονιού.

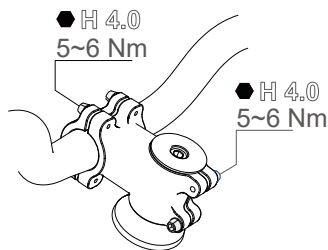

5. Βιδώστε τις βίδες σύμφωνα με την τυπική ροπή σύσφιξης.

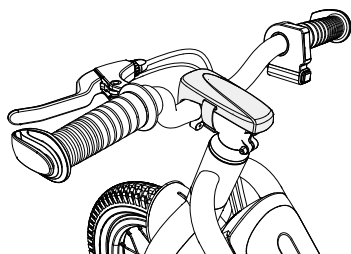

6. Τοποθετήστε το κάλυμμα στο λαιμό του τιμονιού. Είναι πλέον έτοιμο!

⚠ ΣΗΜΑΝΤΙΚΟ!

Εντοπίστε τη βαλβίδα του ελαστικού και έπειτα αφαιρέστε το καπάκι από τη βαλβίδα για να προσθέσετε αέρα στα ελαστικά σας. Χρησιμοποιήστε έναν μετρητή πίεσης ελαστικών με μανόμετρο για να βεβαιωθείτε ότι η πίεση των ελαστικών είναι ίδια με εκείνη που αναγράφεται στο πλαί των ελαστικών. Ελέγξτε εάν ακούγεται κάποιος ασυνήθιστος ήχος ενώ φουσκώνετε το λάστιχο και ελέγξτε και την εμφάνισή του. Ελέγξτε αν το λάστιχο είναι σφικτά τοποθετημένο στη ζάντα. Ξανατοποθετήστε σφικτά το καπάκι της βαλβίδας εάν δεν εντοπίσετε κάποιο πρόβλημα.

 **ΠΡΟΕΙΔΟΠΟΙΗΣΗ!**

Επιβεβαιώνετε πάντα ότι ο διακόπτης ενεργοποίησης είναι απενεργοποιημένος προτού εκτελέσετε οποιαδήποτε ενέργεια. Οι οδηγίες εγκατάστασης απεικονίζονται παρακάτω. Εγκαταστήστε τη μπαταρία σωστά προτού χρησιμοποιήσετε το προϊόν. Επικοινωνήστε με τον τοπικό σας προμηθευτή εάν έχετε απορίες σχετικά με την εγκατάσταση.

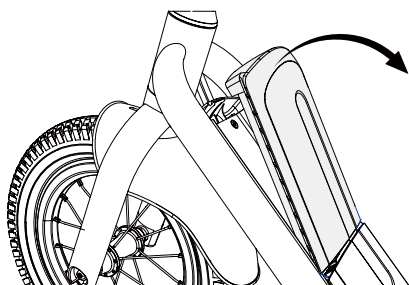
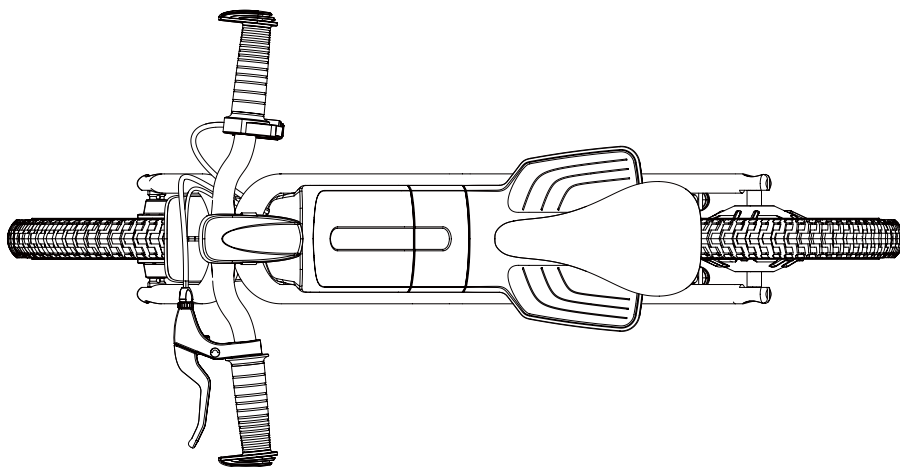

1. Πιέστε την άκρη του καλύμματος της μπαταρίας για να σηκωθεί

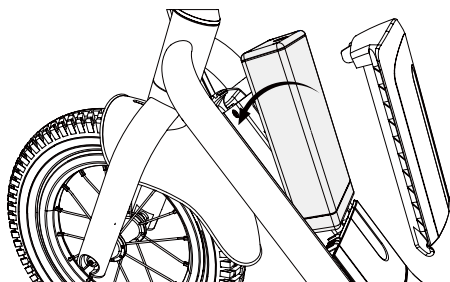

2. Τοποθετήστε τη μπαταρία μέσα στο πλαίσιο.

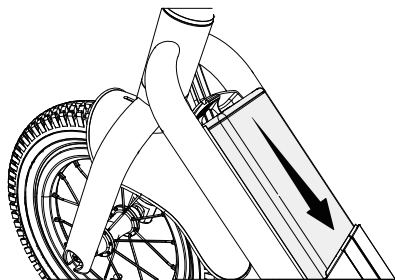

3. Πιέστε τη μπαταρία για να μπει σωστά και να συνδεθεί.

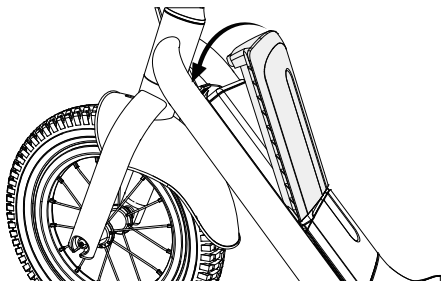

4. Ξαναβάλτε το κάλυμμα της μπαταρίας.

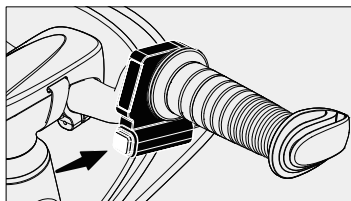

Απενεργοποιήστε την τροφοδοσία προτού αφαιρέσετε τη μπαταρία.

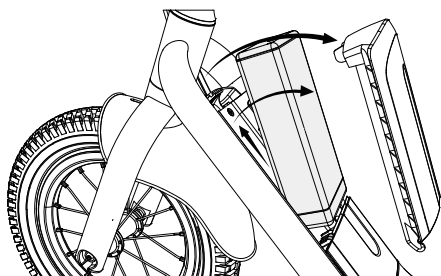

Ακολουθήστε αντίστροφα τα βήματα 4-1 για να αφαιρέσετε τη μπαταρία.

6. Φόρτιση

Χρησιμοποιείτε μόνο τον γνήσιο φορτιστή, η μη σωστή χρήση μπορεί να προκαλέσει τραυματισμό και απώλεια περιουσίας. Η εγγύηση δεν καλύπτει ζημιές που προκαλούνται από τη χρήση μη γνήσιου φορτιστή.

Μην φορτίζετε όταν υπάρχουν κοντά υγρά/φλόγες και αποφύγετε τις εύφλεκτες ουσίες. Μην αφήνετε τη συσκευή χωρίς επίβλεψη ενώ εκτελείται φόρτιση.

Μην επαναφορτίζετε το προϊόν αμέσως μετά τη χρήση. Αφήστε το προϊόν να κρυώσει για μια ώρα προτού το φορτίσετε.

Η διεπαφή φόρτισης διαθέτει ειδική υποδοχή. Μην τοποθετείτε βίαια τον σύνδεσμο, διότι μπορεί να προκληθεί ζημιά στη συσκευή.

Ο φορτιστής διαθέτει ένδειξη φόρτισης όπως φαίνεται παρακάτω (εικόνα 5). Η ένδειξη του φορτιστή είναι κόκκινη όταν η μπαταρία φορτίζεται. Η ένδειξη είναι πράσινη όταν η φόρτιση έχει ολοκληρωθεί.

Αφαιρέστε τον φορτιστή όταν η ένδειξη του φορτιστή είναι πράσινη. Η υπερβολική φόρτιση ή υπερβολική αποφόρτιση προκαλεί ανεπανόρθωτη ζημιά στη μπαταρία ή απώλεια περιουσίας.

Εάν η ένδειξη του φορτιστή γίνεται αμέσως πράσινη κατά τη φόρτιση μετά την οδήγηση, αποσυνδέστε τον φορτιστή και αφήστε τη μπαταρία να κρυώσει προτού την επαναφορτίσετε. Αυτό είναι φυσιολογικό λόγω της έξυπνης προστασίας σε περίπτωση υψηλής εσωτερικής θερμοκρασίας της μπαταρίας.

Η φόρτιση μπορεί να γίνει αφού πρώτα η μπαταρία κρυώσει.

ΔΙΑΚΟΨΤΕ ΤΗ ΦΟΡΤΙΣΗ! Εάν η μπαταρία δεν έχει φορτιστεί πλήρως μετά από το προβλεπόμενο χρονικό διάστημα, αποσυνδέστε τον φορτιστή. Επικοινωνήστε με την εξυπηρέτηση πελατών για περισσότερες πληροφορίες.

Το προϊόν αυτό χρησιμοποιεί στοιχείο μπαταρίας λιθίου. Απαιτείται πάντα προσοχή κατά τον χειρισμό της μπαταρίας. Διακόψτε τη φόρτιση της μπαταρίας εάν η φόρτιση δεν ολοκληρωθεί εντός του προβλεπόμενου χρόνου.

Διακόψτε τη χρήση της μπαταρίας εάν διαπιστώσετε πως αυτή είναι ασυνήθιστα ζεστή, εάν μυρίζει, σε περίπτωση αποχρωματισμού,

παραμόρφωσης ή οποιασδήποτε άλλης μη φυσιολογικής κατάστασης κατά τη διάρκεια της χρήσης, φόρτισης ή αποθήκευσης.

Η μπαταρία μπορεί να χρησιμοποιηθεί εντός του παρακάτω εύρους θερμοκρασίας. Μην υπερβαίνετε το συγκεκριμένο εύρος.

Εύρος θερμοκρασίας φόρτισης: 0°C ~ 45°C

Εύρος θερμοκρασίας αποφόρτισης: -20°C ~ 50°C (Η απόδοση της μπαταρίας διαφέρει ανάλογα με τη θερμοκρασία).

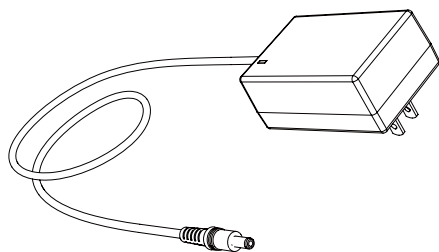

Ο φορτιστής ενδέχεται να διαφέρει ανάλογα με τη χώρα.

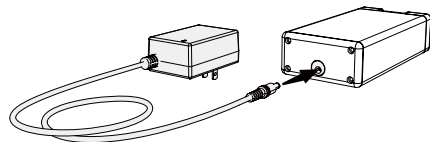

AC110V ~240V

Αφαιρέστε τη μπαταρία για να τη φορτίσετε.

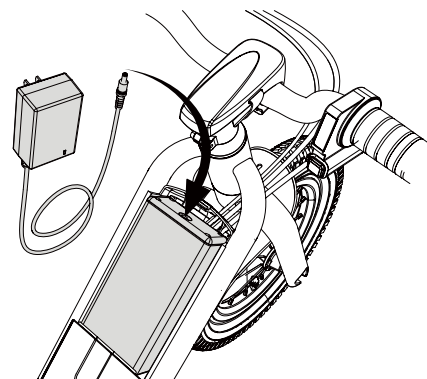

Φορτίστε τη μπαταρία ενώ βρίσκεται επάνω στο όχημα.

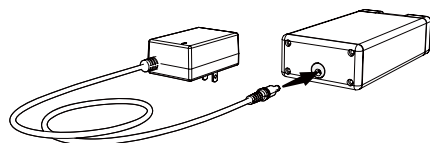

Κόκκινο: φόρτιση σε εξέλιξη

Πράσινο: η φόρτιση ολοκληρώθηκε

 ΠΡΟΕΙΔΟΠΟΙΗΣΗ!

Διακόψτε τη φόρτιση εάν διαπιστώσετε κάτι ασυνήθιστο.

 ΠΡΟΕΙΔΟΠΟΙΗΣΗ!

Μια πλήρης φόρτιση της μπαταρίας διαρκεί περίπου 2~3 ώρες

7. Ρυθμίσεις για οδήγηση

Προσαρμογή
θέσης σέλας

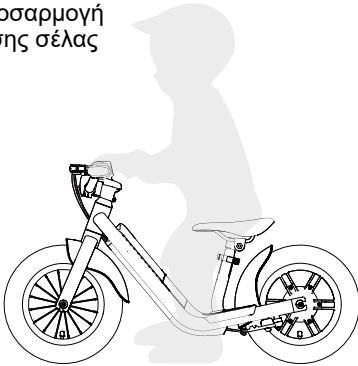

Για το σωστό ύψος του καθίσματος, τα πόδια του παιδιού πρέπει να μπορούν να ακουμπούν με άνεση στο έδαφος.

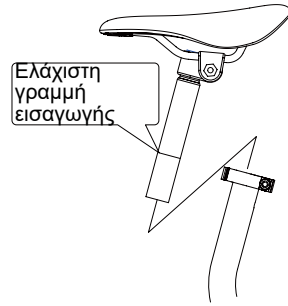

Μην τραβάτε το λαιμό της σέλας πιο πάνω από το σημείο «Ελάχιστης εισαγωγής», το οποίο επισημαίνεται επάνω στο λαιμό της σέλας.

Λαιμός τιμονιού

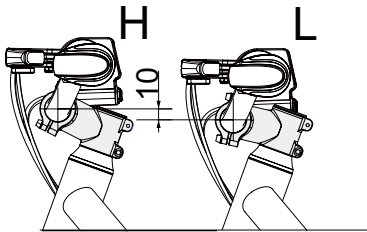

Ο λαιμός του τιμονιού μπορεί να τοποθετείται είτε κανονικά είτε ανάποδα ώστε να προσαρμόζεται το ύψος ανάμεσα στο τιμόνι και στο έδαφος.

Γωνία γκαζιού

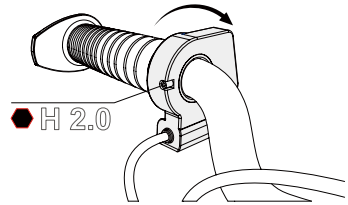

Μπορείτε να ρυθμίσετε το γκάζι χαλαρώνοντας τις βίδες. Ρυθμίστε το γκάζι σε κατάλληλη γωνία ώστε τα φώτα να είναι ορατά.

Γωνία μοχλού φρένου

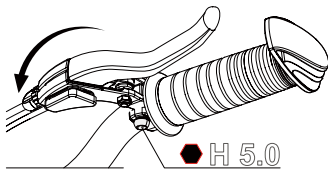

Χαλαρώστε τις βίδες για να ρυθμίσετε τη θέση του μοχλού του φρένου. Ρυθμίστε τον μοχλό του φρένου σε κατάλληλη γωνία ώστε τα παιδιά να το χρησιμοποιούν εύκολα και έπειτα σφίξτε το.

Γωνία προστατευτικού χεριού

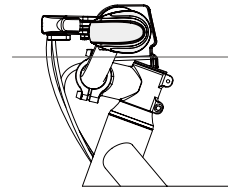

Βεβαιωθείτε ότι το προστατευτικό χεριού είναι στραμμένο προς τα μπροστά ώστε το χέρι να προστατεύεται πλήρως.

8. Χρήση



Ελέγχετε πάντα την ακεραιότητα του ποδηλάτου προτού το οδηγήσετε.

Χρησιμοποιείτε πάντα προστατευτικό εξοπλισμό για να οδηγήσετε αυτό το ποδήλατο.

Βεβαιωθείτε ότι τα κορδόνια των παπουτσιών σας είναι δεμένα.

Παραμείνετε μακριά από τους τροχούς, αποφύγετε την επικίνδυνη οδήγηση φορώντας μη κατάλληλο ρουχισμό.

Επιλέξτε το ντύσιμό σας με σύνεση και μη φοράτε χαλαρά ρούχα ή φορέματα.

Μην αγγίζετε τον κινητήρα και το σύστημα πέδησης διότι μπορεί να αναπτύξουν υπερβολική θερμότητα.

Προετοιμασία για οδήγηση

Προτού χρησιμοποιήσετε το προϊόν για πρώτη φορά, φορτίστε πλήρως τη μπαταρία.

Ενεργοποίηση/Απενεργοποίηση του ποδηλάτου

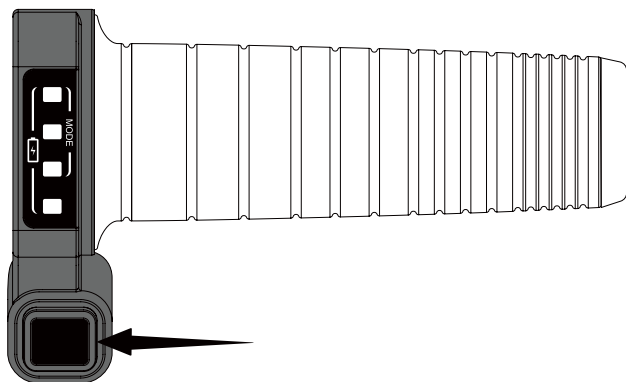

Κρατήστε πατημένο το κουμπί για περίπου 3 δευτερόλεπτα.

Αφού ενεργοποιήσετε το ποδήλατο, θα εμφανιστεί πρώτα η τρέχουσα λειτουργία ταχύτητας. Μετά από 3 δευτερόλεπτα, θα εμφανιστεί το επίπεδο της μπαταρίας.

Ξαναπατήστε στιγμιαία το κουμπί ενεργοποίησης για να ελέγξετε την τρέχουσα λειτουργία ταχύτητας.

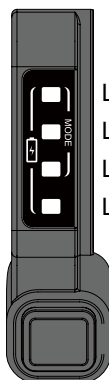

LED-1
LED-2
LED-3
LED-4

Επίπεδο μπαταρίας

70%~99%
50%~69%
30%~49%
10%~29%

Τα φώτα θα αρχίσουν να αναβοσβήνουν όταν το επίπεδο της μπαταρίας θα πέσει κάτω από το 10%.

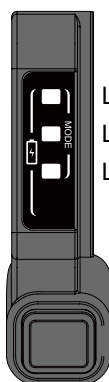

LED-1
LED-2
LED-3

Λειτουργία ταχύτητας

Ηλικία 6+

Mode 3 (υψηλή ταχύτητα)

Ηλικία 3~6

Mode 2 (κανονική)

Mode 3 (χαμηλή ταχύτητα)

Μάθετε πώς να ελέγχετε το περιστρεφόμενο γκάζι.

Μάθετε πώς να ισορροπείτε και να τοποθετείτε τα πόδια σας στο στήριγμα ποδιών.

Μάθετε πώς να χρησιμοποιείτε τα πόδια σας και να ελέγχετε τα φρένα για να σταματήσετε το ποδήλατο.

Αλλαγή ταχύτητας

(Η ενέργεια πρέπει να γίνεται μόνο από ενήλικες)

Περιστρέψτε το γκάζι ως το τέρμα και ταυτόχρονα πατήστε το κουμπί ενεργοποίησης κρατώντας το πατημένο για τουλάχιστον 3 δευτερόλεπτα και έπειτα θα μπείτε στη διαδικασία Αλλαγής Ταχύτητας. (Αυτό μπορείτε να το κάνετε μόνο όταν το ποδήλατο είναι απενεργοποιημένο)

1. Περιστρέψτε ως το τέρμα

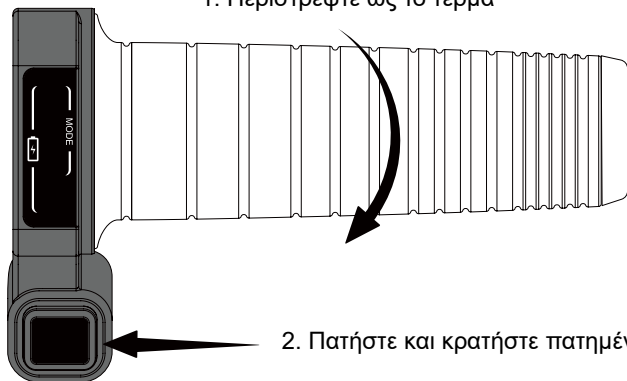

2. Πατήστε και κρατήστε πατημένο για 3 δευτ.

Κατά τη διαδικασία αλλαγής ταχύτητας, πατήστε το κουμπί ενεργοποίησης για να αλλάξετε ταχύτητα.

Mode 1
Χαμηλή
ταχύτητα

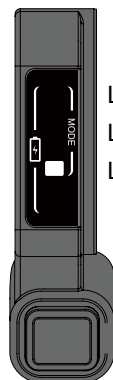

LED-1
LED-2
LED-3

Mode 2
Κανονική

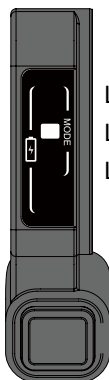

LED-1
LED-2
LED-3

Mode 3
Υψηλή
ταχύτητα

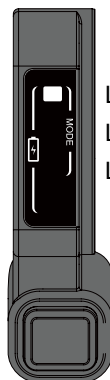

LED-1
LED-2
LED-3

Μόλις επιλέξετε την επιθυμητή ταχύτητα, κρατήστε πατημένο το κουμπί ενεργοποίησης για να απενεργοποιήσετε το ποδήλατο και έπειτα ενεργοποιήστε το ξανά. Στη συνέχεια, είστε έτοιμοι να οδηγήσετε στην ταχύτητα που μόλις επιλέξατε. (*Πρόκειται για μια προστασία ώστε να εμποδίζονται τα παιδιά να αλλάζουν ταχύτητες από μόνα τους δίχως την επίβλεψη και την άδεια ενός ενήλικα.) Ηλικία 6+ για υψηλή ταχύτητα. Προειδοποίηση! Η επιλογή αυτής της ταχύτητας δεν είναι κατάλληλη για παιδιά κάτω των 6 ετών διότι πρόκειται για τη μέγιστη ταχύτητα. Ηλικία 3 ~ 6 για χαμηλή ταχύτητα και κανονική λειτουργία. Προειδοποίηση! Η επιλογή αυτής της ταχύτητας δεν είναι κατάλληλη για παιδιά κάτω των 3 ετών διότι πρόκειται για τη μέγιστη ταχύτητα.



ΣΗΜΑΝΤΙΚΟ!

Το ποδήλατο θα απενεργοποιηθεί από μόνο του εάν δεν το χρησιμοποιήσετε για 10 λεπτά.

9. Επίλυση προβλημάτων



ΠΡΟΕΙΔΟΠΟΙΗΣΗ!

Όταν κάποιο πρόβλημα εμποδίζει τη λειτουργία του ποδηλάτου, στην οθόνη εμφανίζεται κάποιο σήμα σφάλματος. Στον πίνακα αυτό επισημαίνονται διάφορα σήματα σφάλματος που παραπέμπουν σε διαφορετικές αιτίες σφάλματος. Όταν το ποδήλατο εμφανίσει κάποιο σήμα σφάλματος, επικοινωνήστε με τον προμηθευτή σας για επιδιόρθωση και αναφέρετε τις σχετικές πληροφορίες. ΜΗΝ οδηγείτε το ποδήλατο μέχρι να λυθεί το πρόβλημα.

 <p>LED-1</p>	<p>Ο κινητήρας υπερθερμαίνεται. Μην τον αγγίζετε και αφήστε τον για τουλάχιστον 30 λεπτά μέχρι να κρυώσει και έπειτα επανεκκινήστε το σύστημα.</p>	 <p>LED-2</p>	<p>Το σύστημα εντοπίζει ότι η θερμοκρασία μπαταρίας είναι ασυνήθιστα υψηλή. Διακόψτε τη χρήση του προϊόντος και αφήστε το για τουλάχιστον 30 λεπτά μέχρι να κρυώσει.</p>
 <p>LED-3</p>	<p>Ο πίσω κινητήρας δεν λειτουργεί. Απελευθερώστε το γκάζι και μην οδηγείτε το ποδήλατο μέχρι να λυθεί το πρόβλημα.</p>	 <p>LED-4</p>	<p>Προειδοποίηση χαμηλού επιπέδου μπαταρίας. Επαναφορτίστε ή αντικαταστήστε αμέσως τη μπαταρία.</p>
 <p>LED-1 LED-2</p>	<p>Σφάλμα σήματος hall κινητήρα. Επικοινωνήστε με τον εξουσιοδοτημένο αντιπρόσωπο.</p>	 <p>LED-1 LED-3</p>	<p>Σφάλμα αισθητήρα πίσω φρένου. Επικοινωνήστε με τον εξουσιοδοτημένο αντιπρόσωπο.</p>
 <p>LED-1 LED-4</p>	<p>Σφάλμα ελεγκτή κινητήρα ή συστήματος. Επικοινωνήστε με τον εξουσιοδοτημένο αντιπρόσωπο.</p>	 <p>LED-2 LED-3</p>	<p>Σφάλμα ρεύματος υπερφόρτωσης στον ελεγκτή κινητήρα. Επικοινωνήστε με τον εξουσιοδοτημένο αντιπρόσωπο.</p>
 <p>LED-2 LED-4</p>	<p>Μη φυσιολογικό γκάζι. Επικοινωνήστε με τον εξουσιοδοτημένο αντιπρόσωπο.</p>	 <p>LED-3 LED-4</p>	<p>Μη φυσιολογικό γκάζι. Επικοινωνήστε με τον εξουσιοδοτημένο αντιπρόσωπο.</p>
 <p>LED-1 LED-2 LED-3</p>	<p>Εσφαλμένη μπαταρία. Χρησιμοποιήστε μόνο μπαταρία E2 σε ποδήλατο E2.</p>	 <p>LED-1 LED-2 LED-3 LED-4</p>	<p>Δυσλειτουργία επικοινωνίας συστήματος, επικοινωνήστε με τον εξουσιοδοτημένο αντιπρόσωπό μας.</p>

Για περισσότερες ερωτήσεις σχετικά με το ποδήλατο, επικοινωνήστε με τον τοπικό σας προμηθευτή.

Σφάλμα	Αιτία	Λύση
Ο κινητήρας δεν ξεκινά	Διακόπτης Ενεργοποίησης	Πατήστε το διακόπτη ενεργοποίησης.
Η μπαταρία δεν φορτίζεται	Ηλεκτρικό πρόβλημα	Ελέγξτε αν ο ακροδέκτης εκφόρτισης έχει μετατοπιστεί από τον συνδεδεμένο ακροδέκτη.
	Θύρα φόρτισης μπαταρίας	Φορτίστε τη μπαταρία μεμονωμένα και, εάν λειτουργεί σωστά, επικοινωνήστε με τον τοπικό σας προμηθευτή για αντικατάσταση της θύρας φόρτισης του ηλεκτρικού εξοπλισμού.
	Φορτιστής μπαταρίας	Ελέγξτε την πρίζα του τοίχου / τον φορτιστή / το βύσμα φόρτισης για τυχόν χαλαρότητα και, αν χρειάζεται, αντικαταστήστε το ή επανασυνδέστε το και δοκιμάστε ξανά.
	Καλώδια & αγωγοί	Internal loose of cables & wires could also be the cause. Contact your local dealer to solve such issue.
Το ποδήλατο κινείται αργά	Κακές συνθήκες οδήγησης	Οδηγείτε σε επίπεδες και σκληρές επιφάνειες.
	Υπερβολικό Φορτίο	Το μέγιστο φορτίο είναι 35KG, μειώστε το φορτίο.
	Υπερβολική Θερμοκρασία	Για λόγους ασφαλείας, ο ελεγκτής του κινητήρα θα μειώσει την ταχύτητα ή θα σταματήσει τη λειτουργία αν η θερμοκρασία του κινητήρα αυξηθεί γρήγορα. Σταματήστε την οδήγηση και αφήστε τον κινητήρα να κρυώσει.
	Χαμηλή πίεση	Φουσκώστε το ελαστικό και ελέγξτε την πίεση με έναν μετρητή πίεσης ελαστικών.
	Τακάκι φρένου	Εσφαλμένη ρύθμιση του συστήματος πέδησης μπορεί να προκαλέσει υψηλή αντίσταση σε ολόκληρο το σύστημα. Ανατρέξτε στο Κεφάλαιο 10 για τη σωστή ρύθμιση του συστήματος πέδησης.
Το ποδήλατο τρέχει αλλά σταματά απροσδόκητα	Καλώδια & αγωγοί	Εάν το ποδήλατο τρέχει αλλά σταματήσει απροσδόκητα, πιθανώς να υπάρχει σφάλμα στα καλώδια & στους αγωγούς. Επικοινωνήστε με τον τοπικό σας προμηθευτή για να λύσετε το πρόβλημα όσο το δυνατό συντομότερα.
	Αισθητήρας πέδησης	Κάποιο σφάλμα στον αισθητήρα πέδησης μπορεί να προκαλέσει το απροσδόκητο σταμάτημα του ποδηλάτου. Ελέγξτε και βουρτσάστε για να καθαρίσει το δίσκον του μοχλού του φρένου. Βεβαιωθείτε ότι μετά από κάθε φρενάρισμα το καλώδιο του φρένου επανέρχεται ομαλά στην αρχική του θέση. Εάν το πρόβλημα δεν μπορεί να λυθεί, επικοινωνήστε με τον τοπικό σας προμηθευτή για να λύσετε το πρόβλημα όσο το δυνατό συντομότερα.
Γίνεται χρήση του φρένου αλλά ο κινητήρας εξακολουθεί να λειτουργεί	Αισθητήρας πέδησης	Ελαττωματικός αισθητήρας πέδησης, απενεργοποιήστε αμέσως το ποδήλατο. Σταματήστε τη χρήση του ποδηλάτου και επικοινωνήστε με τον τοπικό σας προμηθευτή. Μην το χρησιμοποιείτε ξανά εάν πρώτα δεν λυθούν τα προβλήματα.

Για περισσότερες ερωτήσεις σχετικά με το ποδήλατο, επικοινωνήστε με τον τοπικό σας προμηθευτή.

10. Καθαρισμός & βασική συντήρηση

ΚΙΝΔΥΝΟΣ!

Ρυθμίστε το σύστημα πέδησης με δική σας ευθύνη. Εάν έχετε αμφιβολίες σχετικά με τη ρύθμιση, επικοινωνήστε με τον τοπικό σας προμηθευτή.

Επικοινωνήστε με τον τοπικό σας προμηθευτή αν τα φρένα σας δεν λειτουργούν σωστά ή αν παρουσιάζουν μη φυσιολογική φθορά.

Φρένο

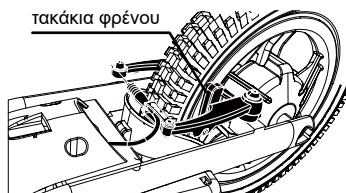

ΠΡΟΕΙΔΟΠΟΙΗΣΗ!

Ελέγξτε το πέλαμα των ελαστικών και την πίεση πριν από κάθε οδήγηση. Φουσκώστε τα ελαστικά στην υποδεικνυόμενη πίεση για να βεβαιωθείτε ότι αυτά λειτουργούν σωστά. Επιθεωρήστε προσεκτικά το πέλαμα του ελαστικού. Εάν υπάρχουν εξογκώματα, ρωγμές, τομές, καρφιά και μη φυσιολογική φθορά στην επιφάνεια του ελαστικού, αντικαταστήστε αμέσως το ελαστικό. Χρησιμοποιήστε έναν μετρητή πίεσης ελαστικών για να επαληθεύσετε τη σωστή πίεση του ελαστικού. Ανατρέξτε στα στοιχεία που αναγράφονται στο πλάι του ελαστικού. Αποφύγετε το άμεσο ηλιακό φως, το λάδι, τη φωτιά και άλλες πηγές θερμότητας. Η υπεριώδης ακτινοβολία, τα διαβρωτικά χημικά και άλλες ουσίες στις οποίες το καουτσούκ είναι ευαίσθητο, μπορούν να επηρεάσουν τη διάρκεια ζωής και την ακεραιότητα του ελαστικού.

Ελαστικά

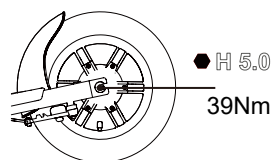
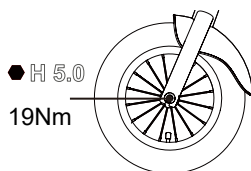

Μπαταρία

Η μπαταρία δεν απαιτεί συντήρηση. Μην αποσυναρμολογείτε ή τροποποιείτε τη μπαταρία σε καμία περίπτωση. Χρησιμοποιείτε πάντα πιστοποιημένες γνήσιες μπαταρίες. Οι σύνδεσμοι πρέπει να είναι καθαροί και χωρίς σκουριά. Οι σύνδεσμοι έχουν επικάλυψη για να προστατεύονται οι ακροδέκτες από τη σκουριά. Εάν γρατζουνιστούν από κάποιο ξένο αντικείμενο ή αποθηκευτούν σε περιβάλλον με υψηλή υγρασία μπορεί να εμφανιστεί σκουριά και να προκληθεί ζημιά στη μπαταρία. Επιβεβαιώστε ότι οι ακροδέκτες είναι καθαροί και χωρίς σκουριά πριν και μετά από κάθε χρήση.

Βασικός καθαρισμός

Αρχικά πρέπει πάντα να αποσυνδέετε το προϊόν από τον φορτιστή και να απενεργοποιείτε το προϊόν, μη φέρνετε σε επαφή υγρά με τη μπαταρία, τον κινητήρα και τα άλλα ηλεκτρονικά μέρη κατά τον καθαρισμό για να αποφύγετε απρόβλεπτους κινδύνους. Μη χρησιμοποιείτε εκτοξευτήρα νερού με υψηλή πίεση για τον καθαρισμό του προϊόντος και μην το βυθίζετε σε νερό. Μη χρησιμοποιείτε αραιωτικά μέσα ή άλλους διαλύτες για τον καθαρισμό του προϊόντος.

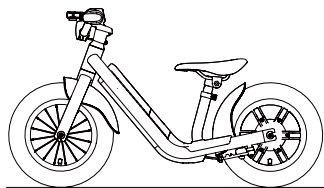

Απενεργοποιήστε, έπειτα βουρτσίστε απαλά για να φύγει η βρωμιά & καθαρίστε με υγρά πανιά νερό

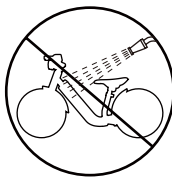

Μην πλένετε με υψηλή πίεση νερού

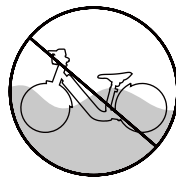

Μη βυθίζετε σε

11. Εγγύηση

Για τους γενικούς όρους της εγγύησης, επικοινωνήστε με τον προμηθευτή σας ή επισκεφθείτε την ιστοσελίδα:

www.ducatiurbanemobility.com

Η εταιρεία δεν αναλαμβάνει την ευθύνη για τυχόν ελαττώματα στα προϊόντα που οφείλονται μεταξύ άλλων στις ακόλουθες αιτίες:

1. Ζημιές ή δυσλειτουργίες που προκαλούνται από επισκευή η οποία εκτελείται από προσωπικό που δεν είναι εξουσιοδοτημένο.
2. Οποιαδήποτε ζημιά ή δυσλειτουργία που προκαλείται από τη χρήση μη γνήσιων εξαρτημάτων.
3. Ζημιά, δυσλειτουργία ή απώλεια που οφείλεται σε λόγους πέραν της κανονικής χρήσης, συμπεριλαμβανομένης της εσφαλμένης χρήσης της ισχύος και της τάσης, των μη φυσιολογικών τάσεων που προκαλούν υπερθέρμανση, των διαβρωτικών συνθηκών, των χημικών αντιδράσεων, της μη συντήρησης των προϊόντων.
4. Προϊόντα που δεν λειτουργούν ή χρησιμοποιούνται σύμφωνα με τις οδηγίες. Τροχαία ατυχήματα, κακός χειρισμός, κατάχρηση, καταστροφή, κλοπή, φωτιά, κεραυνοί, πλημμύρες, τυφώνες, κτλ.
5. Ζημιά ή δυσλειτουργία που προκαλείται από μη σωστή μεταφορά, αποσυναρμολόγηση, συντήρηση, συνθήκες αποθήκευσης, αφαίρεση, κτλ.
6. Ο σειριακός αριθμός έχει αφαιρεθεί ή έχει φθαρεί με αποτέλεσμα να μην μπορεί να προσδιοριστεί.
7. Αγορά από μη εξουσιοδοτημένο κατάστημα ή από πωλητή μεταχειρισμένων.
8. Σε περίπτωση τυχόν άλλων παράλογων ισχυρισμών και παράνομων ενεργειών που δεν αναφέρονται στο παρόν εγχειρίδιο, η εγγύηση παύει να ισχύει.
9. Μέρη που υπόκεινται σε φυσιολογική φθορά (μεταξύ άλλων, διάβρωση, γρατζουνιές, χτυπήματα, σκουριά και λεκέδες) και μέρη που χρήζουν αντικατάστασης, όπως ελαστικά, οδοντωτοί τροχοί, τακάκια φρένου, κτλ.



Σιωπηρές εγγυήσεις που μπορεί να επιβάλλονται από το νόμο περιορίζονται ως προς τη διάρκειά τους στο χρονικό διάστημα που ορίζει η εγγύηση. Στο μέγιστο βαθμό που επιτρέπεται από την ισχύουσα νομοθεσία, σε καμία περίπτωση, υπό οποιαδήποτε νομική θεωρία ή σύμβαση, ο προμηθευτής του προϊόντος δεν ευθύνεται για καμία έμμεση, τυχαία ή παρεπόμενη ζημιά, συμπεριλαμβανομένης της απώλειας περιουσίας, απώλειας χρόνου, απώλειας χρήσης, καθυστέρησης εξυπηρέτησης ή αδυναμίας παροχής εξυπηρέτησης για οποιοδήποτε από τα προϊόντα που καλύπτονται.



Απόρριψη ηλεκτρικού ή ηλεκτρονικού εξοπλισμού στο τέλος της ζωής του (εφαρμόζεται σε όλες τις χώρες της Ευρωπαϊκής Ένωσης και σε άλλα ευρωπαϊκά συστήματα με διαφοροποιημένα συστήματα συλλογής)

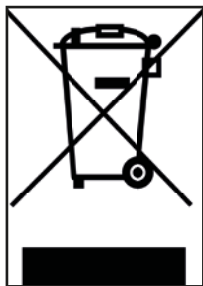

Το σύμβολο αυτό επάνω στο προϊόν ή στη συσκευασία υποδεικνύει ότι το προϊόν δεν πρέπει να θεωρείται κοινό οικιακό απόβλητο, αλλά αντίθετα πρέπει να μεταφέρεται σε κατάλληλο κέντρο συλλογής για την ανακύκλωση αποβλήτων ηλεκτρικού και ηλεκτρονικού εξοπλισμού (ΑΗΗΕ).

Εάν η απόρριψη αυτού του προϊόντος γίνεται σωστά, προστατεύετε το περιβάλλον και την ανθρώπινη υγεία από τις πιθανές αρνητικές επιπτώσεις που μπορεί προκαλούνταν σε αντίθετη περίπτωση. Η ανακύκλωση υλικών συμβάλλει στη διατήρηση των φυσικών πόρων.

Για λεπτομερέστερες πληροφορίες σχετικά με την απόρριψη και την ανακύκλωση αυτού του προϊόντος, μπορείτε να επικοινωνήσετε με την τοπική υπηρεσία απόρριψης απορριμμάτων ή με το κατάστημα από όπου το αγοράσατε.

Σε κάθε περίπτωση είναι απαραίτητο να απορρίψετε το προϊόν σύμφωνα με τους κανονισμούς που ισχύουν στη χώρα χρήσης.

Συγκεκριμένα, οι καταναλωτές δεν πρέπει να απορρίπτουν τα ΑΗΗΕ ως αστικά απόβλητα, αλλά η απόρριψή τους πρέπει να γίνεται ξεχωριστά, με δύο πιθανούς τρόπους:

- 1) Στα δημοτικά κέντρα συλλογής (που ονομάζονται επίσης οικολογικές λάκκοι, οικολογικές νησίδες), απευθείας ή μέσω των υπηρεσιών συλλογής των δημοτικών επιχειρήσεων, όπου αυτές είναι διαθέσιμες.
- 2) Σε καταστήματα πώλησης καινούργιων προϊόντων ηλεκτρικού και ηλεκτρονικού εξοπλισμού.

Σε αυτά, μπορείτε να παραδώσετε δωρεάν πολύ μικρά ΑΗΗΕ (με τη μεγαλύτερη πλευρά έως 25 εκ.), ενώ ο μεγαλύτερος εξοπλισμός μπορεί να παραδοθεί βάσει της πολιτικής 1-προς-1, δηλαδή μπορείτε να αφήσετε το παλιό προϊόν εφόσον αγοράσετε ένα καινούργιο ίδιας λειτουργίας.

Σε περίπτωση απόρριψης ηλεκτρικού και ηλεκτρονικού εξοπλισμού με παράνομο τρόπο, ενδέχεται να εφαρμοστούν οι ποινές που προβλέπονται από την τρέχουσα νομοθεσία αναφορικά με την προστασία του περιβάλλοντος (ισχύει μόνο για την Ιταλία).

Εάν ο ΑΗΗΕ περιέχει μπαταρίες ή συσσωρευτές, θα πρέπει να αφαιρούνται και να απορρίπτονται μέσω ειδικής διαχωρισμένης συλλογής αποβλήτων.



Disposal of dead batteries (applicable in all countries of the European Union and in other European systems with separate collection system)



Το σύμβολο αυτό επάνω στο προϊόν ή στη συσκευασία υποδεικνύει ότι η μπαταρία δεν πρέπει να συγκαταλέγεται στα συνήθη οικιακά απορρίμματα. Σε ορισμένους τύπους μπαταρίας, το σύμβολο αυτό μπορεί να χρησιμοποιείται σε συνδυασμό με ένα χημικό σύμβολο.

Τα χημικά σύμβολα για τον υδράργυρο (Hg) ή τον μόλυβδο (Pb) προστίθενται εάν η μπαταρία περιέχει πάνω από 0,0005% υδράργυρο ή 0,004% μόλυβδο.

Εάν η απόρριψη των μπαταριών γίνεται σωστά, προστατεύετε το περιβάλλον και την υγεία από τις πιθανές αρνητικές επιπτώσεις που μπορεί να προκαλούνταν σε περίπτωση μη σωστής διαχείρισης των αποβλήτων. Η ανακύκλωση υλικών συμβάλλει στη διατήρηση των φυσικών πόρων. Εάν, για λόγους ασφάλειας, απόδοσης ή προστασίας δεδομένων, τα προϊόντα απαιτούν σταθερή σύνδεση σε εσωτερική μπαταρία/στοιχείο, η αντικατάσταση θα πρέπει να γίνεται αποκλειστικά από εξειδικευμένο προσωπικό σέρβις.

Στο τέλος της ζωής του προϊόντος, παραδώστε το σε ένα κέντρο συλλογής κατάλληλο για απόρριψη ηλεκτρικού και ηλεκτρονικού εξοπλισμού. Με αυτόν τον τρόπο επιβεβαιώνετε ότι και η μπαταρία που περιέχεται μέσα σε αυτό απορρίπτεται σωστά.

Για πιο λεπτομερείς πληροφορίες σχετικά με την απόρριψη της χρησιμοποιημένης μπαταρίας ή του προϊόντος, μπορείτε να επικοινωνήσετε με την τοπική υπηρεσία διάθεσης αποβλήτων ή με το κατάστημα από όπου αγοράσατε το προϊόν.

Σε κάθε περίπτωση, είναι απαραίτητο να απορρίψετε την μπαταρία ή/και το προϊόν σύμφωνα με τους κανονισμούς που ισχύουν στη χώρα χρήσης.

ΣΗΜΕΙΩΣΗ

Διαβάστε πλήρως το εγχειρίδιο και τις παρακάτω οδηγίες προτού χρησιμοποιήσετε το προϊόν.

Όνομασία προϊόντος: MOTOR BIKE

Τύπος προϊόντος: KID E-BIKE

ΗΛΕΚΤΡΙΚΟ ΠΟΔΗΛΑΤΟ Έτος παραγωγής: 2021



Σημείωση:

- Για την επαναφόρτιση αυτού του ηλεκτρικού πατινιού, χρησιμοποιείτε ΑΠΟΚΛΕΙΣΤΙΚΑ τον παρεχόμενο φορτιστή μπαταρίας που φέρει την ετικέτα ΗΚ-AD-219A100-EU με την ακόλουθη τάση εξόδου: 21.9V–1.0A.
- Η χρήση άλλου τύπου φορτιστή μπορεί να καταστρέψει το προϊόν ή να προκαλέσει άλλους πιθανούς κινδύνους.
- Μην αφήνετε ποτέ το προϊόν να φορτίζεται χωρίς επίβλεψη.
- Αποθηκεύστε το προϊόν σε θερμοκρασίες μεταξύ 0°C και 35°C (η βέλτιστη θερμοκρασία αποθήκευσης είναι 25°C)
- Μην επαναφορτίζετε το προϊόν αμέσως μετά τη χρήση. Αφήστε το προϊόν να κρυώσει για μια ώρα προτού το φορτίσετε.
- Εάν απουσιάζετε για κάποιο χρονικό διάστημα, π.χ. για διακοπές, και έχετε αναθέσει τη φύλαξη του προϊόντος σε κάποιο τρίτο άτομο, αφήστε το σε κατάσταση μερικής φόρτισης (φόρτιση 20-50%). Όχι πλήρως φορτισμένο.



Declaration of Conformity

M.T. Distribution S.R.L.

Address: Via Bargellino 10, 40012 Calderara di Reno (BO), Italy

This declaration of conformity is issued under the sole responsibility of the Manufacturer

Product Brand: VR46

Product Model: VR46 Motor Bike

Description of product: Electric Bike

The object of the declaration described above is in conformity with the relevant EU harmonization legislation:

Directive 2009/48/EC on the safety of toys.

Directive 2014/30/EU on the harmonization of the laws of the Member States relating to electromagnetic compatibility.

Directive 2011/65/EU on the restriction of the use of certain hazardous substances in electrical and electronic equipment.

References to the relevant harmonized standards used:

EN 71-1:2014+A1:2018, EN 71-2:2011+A1:2014, EN 71-3:2019, EN IEC 62115:2020+A11:2020, EN 55014-1:2017+A11:2020, EN 55014-2:1997+A1:2001+A2:2008+AC:1997, EN 61000-3-2:2014, EN 61000-3-3:2013, EN IEC 63000:2018

Factory name: SICHUAN AEE AVIATION TECHNOLOGY CO., LTD.

Factory address: Room 812, enterprise service center, No.17, section 3, west section of Changjiang North Road, Linggang Economic Development Zone, Yibin City, SICHUAN, P.R.C

Date: 14/10/2021

Technical file available from EU headquarter

Declaration Place: Bologna, Italy

First name and surname: Alessandro Summa

Position: CEO

MT DISTRIBUTION S.R.L.

Via Bargellino 10, 40012, Calderara di Reno (BO), Italy

Authorized person: Alessandro Summa

Position: CEO

NOTE: This declaration of conformity is only applicable to Electric Scooter sold in countries that follow the CE marking directives.

M.T. DISTRIBUTION SRL
Via Bargellino, 10/b/c
40012 CALDERARA DI RENO (BO)
Cod. Fisc. 077119840877
Partita IVA 047119840877



MOTOR BIKE

Kids e-bike

Navodila za uporabnika

Prevod izvirnih navodil

Hvala, ker ste izbrali ta izdelek.

Za informacije, tehnično podporo in pomoč se obrnite na svojega prodajalca ali obiščite spletno stran www.vr46e-mobility.com

1. Varnost na prvem mestu
2. Deli in opozorilne nalepke
3. Specifikacije
4. Ravnanje z baterijo in prepovedana dejanja
5. Sestavljanje
6. Polnjenje
7. Oprema voznika
8. Delovanje
9. Reševanje težav
10. Čiščenje in osnovno vzdrževanje
11. Garancija

1. Varnost na prvem mestu



OPOZORILO

Priporočamo, da uporabe tega izdelka ne dovolite otrokom, mlajšim od 3 let.

Podlaga za to priporočilo ni le starost, teža ali višina voznika, temveč se nanaša tudi na skrb za spretnosti, tip telesa in koordinacijo. Predlagana minimalna starost uporabnika je le ocena; lahko se razlikuje glede na tip telesa, težo ali spretnosti uporabnika. Ni vsak 3-letni otrok primeren za vožnjo na ravnatežnem kolesu. Otrok, ki se ne zna udobno voziti s kolesom, naj se ne poskuša voziti na tem izdelku. Samo skrbnik lahko otroku odobri vožnjo na izdelku, glede na ustreznost njihove zrelosti, spretnosti in sposobnosti upoštevanja pravil in navodil. odraslim toplo priporočamo, da ne zanemarjajo priporočil proizvajalca in ne dovolijo otrokom, mlajšim od 3 let, ali otrokom, starejšim od 3 let, vendar duševno ali fizično nesposobnim, da uporabljajo ta izdelek. Ta izdelek je primeren za uporabo samo s sodelovanjem staršev ali skrbnikov in ko se otroci na njem lahko udobno vozijo. Če otrok ni psihično ali fizično sposoben za uporabo tega izdelka, se s tem lahko poškoduje. Če so otrokove kognitivne sposobnosti prizadete, to povzroči zmedo pri razumevanju in upoštevanju varnostnih navodil. Nosečnicam, otrokom ali odraslim z boleznimi srca, vratu ali hrbta (ali so bile operirane na teh delih) je prepovedano uporabljati izdelek ali zagotavljati nadzor. Odgovornost in dolžnost skrbnika je, da svoje otroke pouči o pravilni uporabi tega izdelka in v skladu s tem upošteva varnostna navodila ter oceni, ali so njegovi otroci sposobni uporabljati ta izdelek.



OPOZORILO

Tega izdelka ne uporabljati v naslednjih okoliščinah: na cesti, odprti za promet vozil ali ko so v bližini vozila, na ali blizu stopnic, ponoči ali ob slabi vidljivosti, v dežju, megli, po snegu, blatu, pesku, gramozu, umazaniji, vlažnem vremenu ter v potencialno nevarnih okoliščinah. Osebna uporaba z dvema osebama je prepovedana. Tega izdelka ne uporabljajte za vožnjo ali vleko drugih oseb, predmetov ali vozil. Ne približujte se drugim vozilom in avtomobilom, bazenom ali drugim vodnim površinam. Z izdelkom ravnajte previdno; preverite in upoštevajte vse lokalne predpise in zakone, ki lahko vplivajo na način kako uporabljati ta izdelek. Izdelek uporabljate na lastno odgovornost.

Dobavitelj ali proizvajalec tega izdelka ni odgovoren za morebitno izgubo osebne lastnine ali poškodovanja ali smrti zaradi neprimerne uporabe.



SHRANJEVANJE

Izdelek hranite na suhem, hladnem in varnem mestu, izogibajte se vlagi in visokim temperaturam. Vlaga lahko povzroči poškodovanje električnih komponent. V primeru okvare litijeve baterije se obrnite na vašo lokalno službo za recikliranje in litijevo baterijo odstranite v skladu z nacionalnimi ali lokalnimi zakoni in predpisi.



Zaradi vaše varnosti morate ta navodila v celoti prebrati in razumeti, preden otroku dovolite uporabo tega izdelka. Upoštevajte varnostna pravila v nadaljevanju tega poglavja; neupoštevanje je lahko vzrok za nesreče in smrt. Ta izdelek uporabljajte zdravo razumno. Uporabniki prevzemajo lastno tveganje za uporabo tega izdelka. Ta priročnik je treba obravnavati kot del izdelka in ga morajo spremljati tudi v primeru prodaje.

- Ta izdelek je namenjen otrokom, starejšim od 3 let, in se ga mora uporabljati pod nadzorom odrasle osebe. Uporabo tega izdelka vadite na prostranem in zasebnem območju, preden se odpeljete kam drugam. Ta izdelek je zelo občutljiv, zato upoštevajte navodila v tem priročniku, da se izognete telesnim poškodbam. Preverite lokalne zakone in predpise, na nekaterih območjih tega izdelka ni dovoljeno uporabljati.
- Pri uporabi tega izdelka vedno nosite ustrezno zaščitno opremo, kot so športni copati, rokavice, kvalificirana čelada, ščitniki za komolce in kolena.
- Ne vozite bos in ne nosite copat in sandalov. Prepričajte se, da so vezalke zategnjene in da se ne zapletejo s kolesom in pogonskim sistemom.
- Pred vsako vožnjo vedno preverite naslednje:

(Vse dele, ki jih je treba zamenjati, če so poškodovani)

- Prepričajte se, da zavorni sistem pravilno deluje.
- Prepričajte se, da so vsi deli na svojem mestu in dobro pritrjeni kot v izvorni nastavitvi.
- Prepričajte se, da so tlak v pnevmatikah, tekalna površina v dobrem stanju in da ni prišlo do poškodb.
- Prepričajte se, da so vse opozorilne nalepke brezhibne in da jih lahko uporabnik prebere.
- Vzdrževanje in popravila vedno opravljajte pri pooblaščenem prodajalcu in uporabljajte originalne dele.



Vedno bodite pozorni na ovire, ki se lahko zataknejo v kolo, prisilijo vozilo v ostro zavijanje ali izgubo nadzora. Izogibajte se ljudem, živalim in drugim vozilom (kot so rolke, kolesa itd.).

- Največja dovoljena obremenitev tega izdelka je 35 kg, ne preobremenjujte.
- Dodatna obremenitev krmila bo vplivala na stabilnost vozila, ne dodajajte bremen poleg voznikove roke. Če se voznik med vožnjo s tem izdelkom počuti neprijetno, se takoj ustavite.
- Ne dotikajte se motorja, zavor in vrtečih se delov tega vozila. Motor, kolo in zavora bodo po vožnji z veliko hitrostjo ustvarili veliko toplote. **NE DOTIKAJTE** se, da se izognete telesnim poškodbam, kot so opekline.
- Tega izdelka ne uporabljajte za tekmovanja ali kakršna koli nevarna dejanja. Ta izdelek ni zasnovan za kaskaderske vožnje.

- Ta izdelek je zasnovan tako, da je vodoodporen v razumnem obsegu uporabe. Vendar se vseeno izogibajte vodi, kolikor je le mogoče. Preprečite vstop vode v motor in druge elektronske komponente. Kratek stik lahko povzroči nepredvidljivo tveganje; če se zmoči z vodo, prenehajte uporabljati in posušite na zraku na odprtem prostoru. Pooblaščen trgovec naj preveri, ali ga je mogoče ponovno uporabljati.

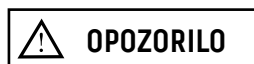

Nositi je treba zaščitno opremo. Ne uporabljati na cestah, ki so običajno odprte za promet.

2. Deli in opozorilne nalepke

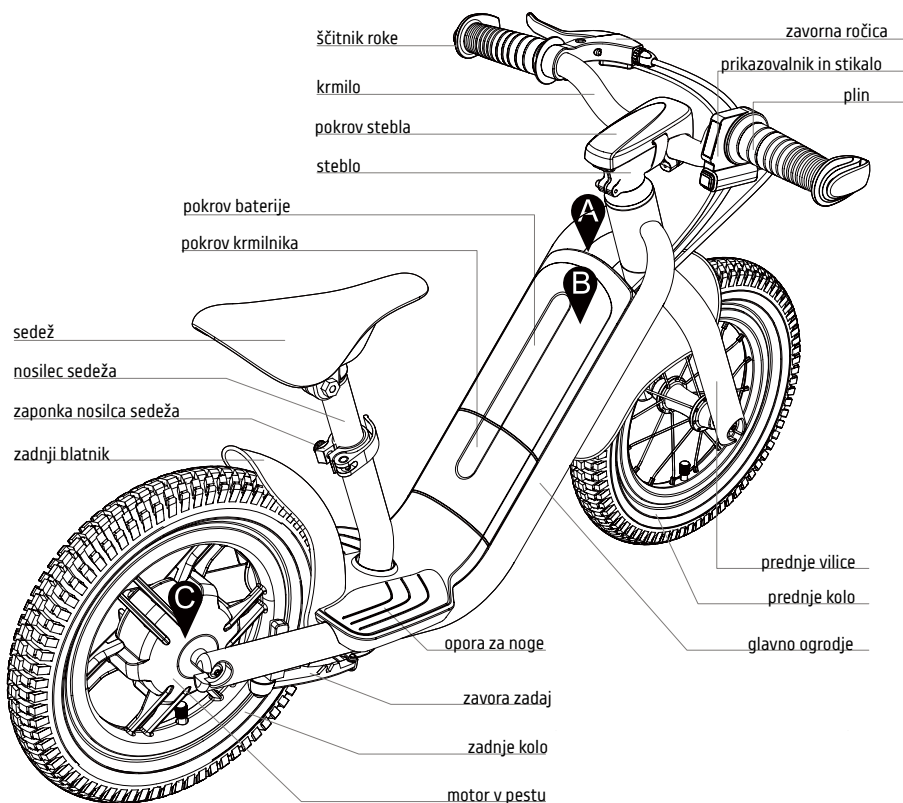

Oznake in kontekst

Bodite pozorni na varnost rok.



Za vašo varnost, pred uporabo tega izdelka preberite uporabniški priročnik.

- Ni za uporabnike mlajše od 3 let. Potreben je nadzor odrasle osebe. - Vedno nosite športno obutev, varovalno opremo, kot so kvalificirana čelada, ščitniki za komolce in kolena. - Nositi je treba zaščitno opremo. Ne sme se uporabiti v prometu. - Tega izdelka ne uporabljajte za vožnjo ali vleko drugih oseb, predmetov ali vozil. - Tega izdelka ne uporabljati v naslednjih okoliščinah: na prometni cesti ali ko so v bližini vozila, na ali blizu stopnic, ponoči ali ob slabi vidljivosti, vlažnem vremenu ter v vseh potencialno nevarnih okoliščinah.

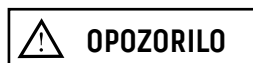

Ne približujte se gibljivim delom.

3. Specifikacije

Okvir	AL6061-T6 Zlitina \ Notranja napeljava kablov
Vilice	AL6061-T6 Zlitina \ Kovane vilice
Steblo	AL6061-T6 Kovano \ Vrtina droga: 25.4mm \ Dvig: 7° \ Dolžina: 50mm
Pokrov stebila	TPE
Krmilo	AL6061-T6 \ 440mm
Zavorna ročica	ALU litina ročice in nosilca \ Izklop motorja SW
Varovalo rok	TPE
Opora za noge	Pokrov iz smole \ Zamenljiv
Sedežna opora	AL6061-T6 \ \varnothing 25,4 mm \ 170 mm
Sedež	serija Kids
Sedežna spona	AL6061-T6/s hitro sprostivjo
Zadnja zavora	V-zavora
Sprednje kolo	12" pnevmatika (12½ x 2¼) \ 100 mm pesto \ SS napere \ ALU kovano platišče
Zadnje kolo	12" pnevmatika (12½ x 2¼) \ Enodelno ALU platišče z motorjem Integrirano: Pospeševalnik hitrosti \ Power SW \ Mode SW
Pospeševalnik	21.6V \ 2.75 Ah \ 59.4Wh (Samsung)
Baterija	8.5 kg
Teža	35 kg
Maks. obremenitev	12 kmh
Maks. hitrost	

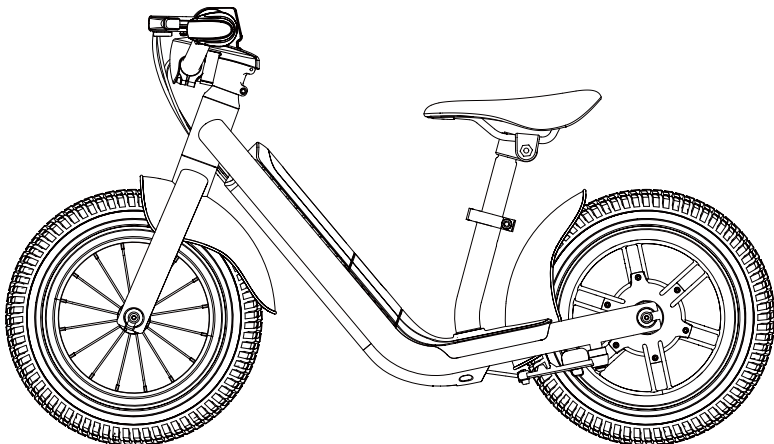

4. Ravnanje z baterijo in prepovedana dejanja

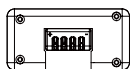

spojnik

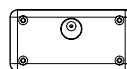

polnilna
vrata

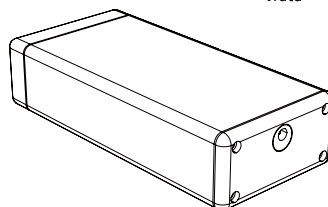
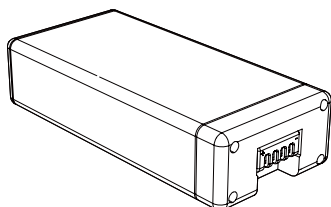

Celice baterije vsebujejo vnetljive in nevarne snovi. Nepravilno ravnanje lahko povzroči požar, dim, eksplozijo in hude telesne poškodbe ali izgubo lastnine. Vedno preberite in upoštevajte, da so naslednja dejanja prepovedana; pred izvajanjem kakršnih koli operacij, povezanih z baterijo, se opremite ustrezno zaščitno opremo. Baterijo hranite proč od dojenčkov in otrok, da se izognete nesrečam. Če baterijo uporabljajo mlajši otroci, morajo njihovi skrbniki pred uporabo pojasniti način za ustrezno ravnanje in previdnost ter vedno zagotoviti celovitost baterije.

- Uporabljajte samo ustrezen polnilnik in baterijo polnite samo z ustrezno aplikacijo. Po vsaki uporabi baterijo popolnoma napolnite, da podaljšate njeno življenjsko dobo.
- Baterije ne polnite neposredno iz električne vtičnice ali polnilnika avtomobilskega vžigalnika.
- Baterije ne polnite brez nadzora ali celo z zamenjanima poloma priključkov.
- Baterije ne polnite na neposredni sončni svetlobi ali kjer temperatura lahko preseže 45°C.
- Baterije ne pustite v bližini ognja ali toplotnih virov, baterije tudi ne vrzite v ogenj.
- Baterije ne pustite ali uporabljajte v avtomobilu ali podobnem prostoru, kjer je lahko notranja temperatura nad 50°C. Baterije ne potaplajte, brizgajte in močite z vodo/morsko vodo itd.
- Ne povzročajte kratkega stika in ne povežite (+) pozitivne in (-) negativne sponke s kovinskimi predmeti. Baterije ne hranite v žepu ali torbi skupaj s kovinskimi predmeti, kot so ključi, ogrlice, lasnice, kovanci ali vijaki.
- Baterije ne prebadajte z ostrimi predmeti, kot so igle, izvijači.
- Delne površine baterije ne segrevajte z ogrevanimi predmeti, kot je spajkalnik.
- Ne udarjajte s težkimi predmeti, kot so kladivo, uteži. Ne stopajte na baterijo in ne vrzite je ali spustite na tla, da preprečite mehanske udarce. Ne uporabljajte močno poškodovane ali deformirane baterije.

- Baterije ne razstavljajte in ne spreminjajte njene zasnove, vključno z električnim tokokrogom.
- Ne spajkajte neposredno na bateriji in ne uporabljajte ali sestavljajte starih in novih baterij skupaj.
- Baterije ne dajajte v mikrovalovno pečico, sušilni stroj ali visokotlačno posodo.
- Baterije ne uporabljajte ali sestavljajte z baterijami drugih proizvajalcev, različnimi vrstami in/ali modeli baterij, kot so suhe baterije, nikelj-kovinske vodikove baterije ali nikelj-kadmijeve baterije.
- Baterije ne uporabljajte v primeru nastajanja statične elektrike (več kot 100 V), saj se bo zaščitno vezje baterije poškodovalo.

OPOZORILO

Če zaznate puščanje ali neprijeten vonj, ko takoj odmaknite od ognja. Če se tekočina razlije na kožo ali obleko, jo takoj dobro sperite s svežo vodo. V primeru stika tekočine iz baterije z očmi, si ne drgnite oči, izperite jih z vodo in poiščite zdravniško pomoč. Če se sponke baterije zamažejo, jih pred uporabo baterije obrišite s suho krpo.

- Pred odlaganjem pokrijte terminale z ustreznim izolirnim trakom.
- Pred uporabo/namestitvijo/odstranjevanjem baterije ali uporabo polnilnika vedno preberite uporabniški priročnik in upoštevajte previdnostne ukrepe za ravnanje.
- Ko postane čas uporabe baterije veliko krajši kot običajno, baterijo zamenjajte.
- Pred odlaganjem pokrijte terminale z ustreznim izolirnim trakom.
- Če je baterijo potrebno shraniti za daljše obdobje, jo odstranite z aplikacije. Baterije ne shranjujte v okolju, kjer je temperatura nad 50 °C ali pod -20 °C.
- Medtem baterijo polnite, uporabljate in shranjujete, naj bo stran od predmetov z napoji statične elektrike.
- Baterije za ponovno polnjenje ni mogoče uporabiti kot zamenjavo.
- Baterijo morate odstraniti iz aparata, preden se pokvari.
- Pred odstranitvijo baterije morate napravo izključiti iz električnega omrežja. Baterijo je treba varno odstraniti. Preverite vaš lokalni predpis o recikliranju baterij.

5. Sestavljanje

Kaj je v škatli?

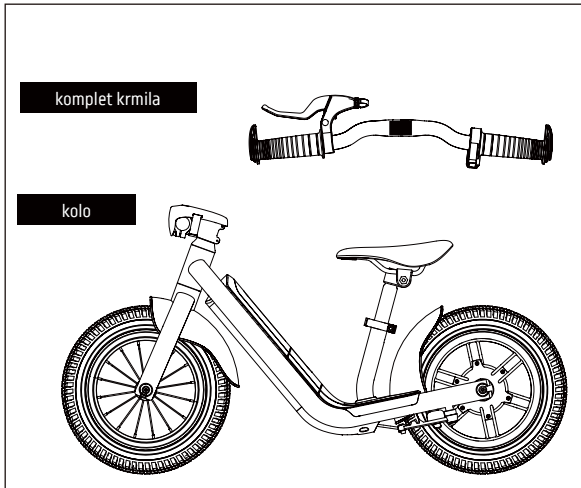

Navodila za sestavljanje



OPOZORILO!

Sestavi naj odrasla oseba.

Z izdelka previdno odstranite zaščite in jih zavrzite v skladu z lokalnimi predpisi.

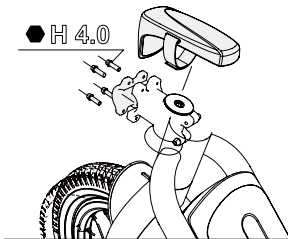

1. S stebila odstranite pokrov stebila, nato z orodjem previdno odstranite sprednji pokrovček stebila. (4.0 šest robni ključ) Bodite pozorni, ker vijaki lahko zdrsnejo ven, ko jih odvijete.

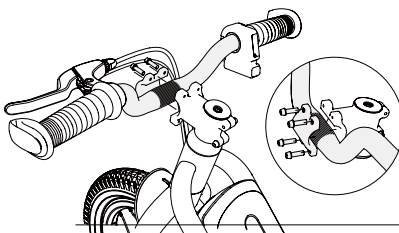

2. Namestite komplet krmila in prednji pokrov. Z roko zategnite vse štiri vijake in preverite, ali sta prednji pokrov ter krmilo dobro v stiku.

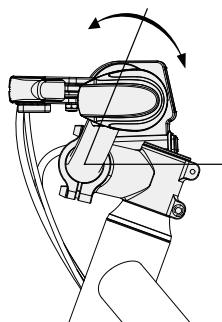

3. Komplet krmila uravnajte v pravilno lego.

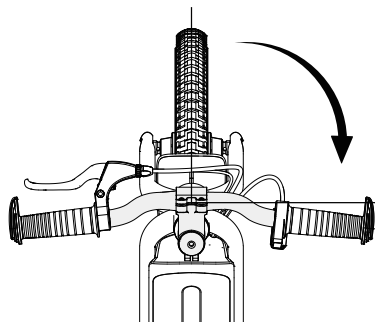

4. Komplet krmila uravnajte v pravilen položaj. Med sprednjo pnevmatiko in krmilom mora biti kot 90 stopinj.

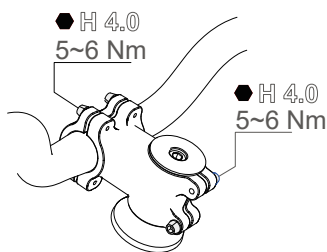

5. Vijake zategnite skladno s standardnim momentom privitja.

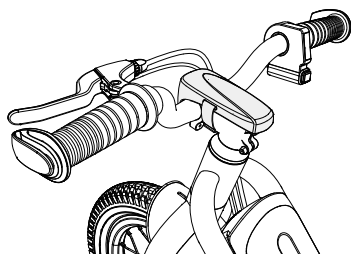

6. Namestite pokrov stebra. Zaključeno!



POMEMBNO!

Poiščite ventil pnevmatike in odstranite pokrovček z ventila ter pnevmatiko napolnite z zrakom. Uporabite tlačilko za polnjenje z merilnikom tlaka, da zagotovite enak tlak, kot je naveden na boku pnevmatike. Prepričajte se, da pri polnjenju pnevmatike ni nenormalnih zvokov ter vizualno preglejte. Preverite, ali pnevmatika tesno nalega na platišču. Če ni nobene težave, znova namestite pokrovček.

Namestitev in odstranitev baterije



Pred posegom se vedno prepričajte, da ne stikalo napajanja izklopljeno. Navodila za namestitev so prikazana spodaj. Pred uporabo izdelka pravilno namestite baterijo. Če imate kakršne koli pomisleke glede namestitve, se obrnite na lokalnega prodajalca.

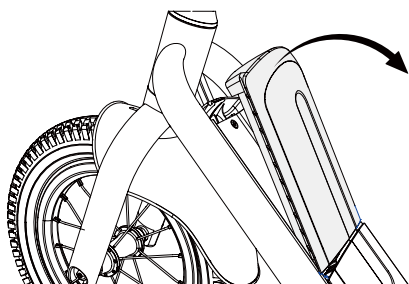
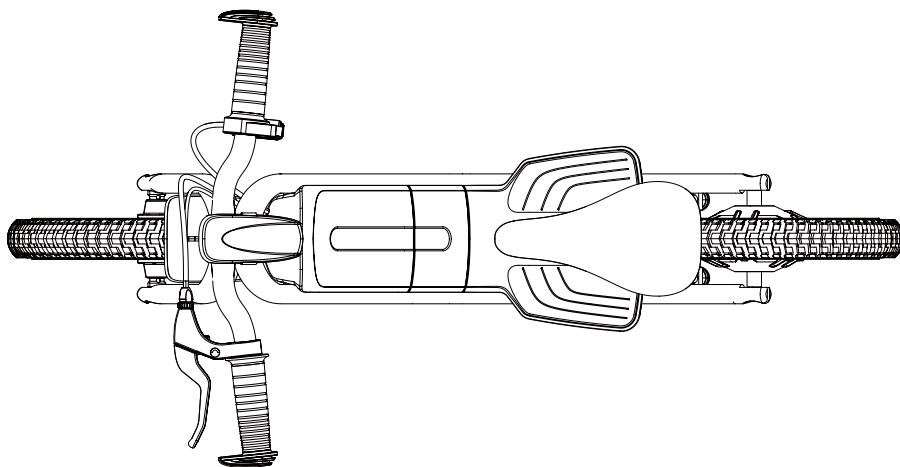

1. Pritisnite rob pokrova baterije, da ga dvignete

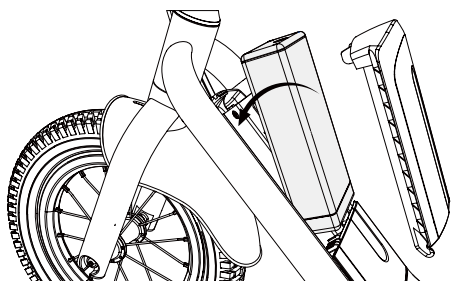

2. Baterijo vstavite v okvir.

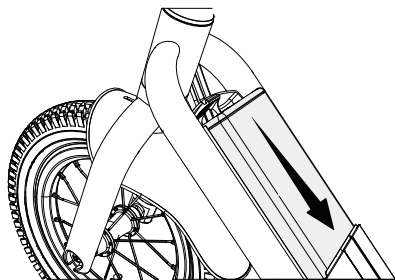

3. Pritisnite baterijo, da jo namestite in priključite..

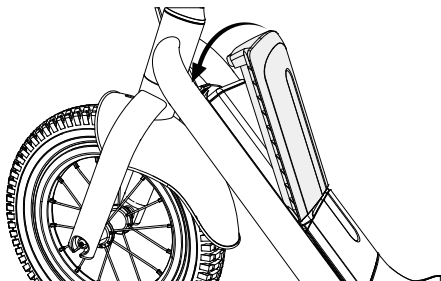

4. Znova namestite pokrov baterije.

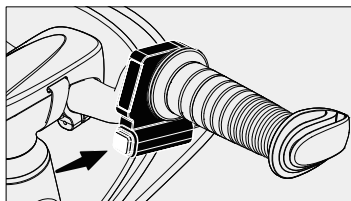

Preden odstranite baterijo, izklopite napajanje.

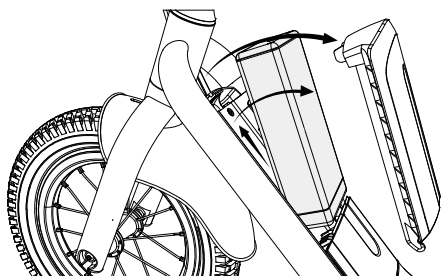

Za odstranitev baterije opravite korake 4-1.

6. Polnjenje

Uporabljajte samo originalni polnilnik. Nepravilna uporaba je lahko vzrok za telesne poškodbe in izgubo lastnine. Garancija ne krije nobene odgovornosti, ki bi nastala zaradi uporabe neoriginalnega polnilnika.

Ne polnite v bližini tekočin/virov ognja, vedno se izogibajte vnetljivim snovem. Naprave med polnjenjem ne puščajte brez nadzora.

Izdelka ne polnite takoj po uporabi. Pred polnjenjem pustite, da se izdelek ohlaja eno uro.

Vmesnik za polnjenje je opremljen s posebno režo. Spojnika ne vstavljajte na silo, saj lahko poškodujete napravo.

Polnilnik ima indikator polnjenja, kot je prikazano na spodnji sliki (slika 5). Med polnjenjem baterije je indikator napolnitve rdeče barve. Ko se polnjenje zaključi, je indikator zelene barve.

Odstranite polnilnik, ko indikator polnilnika sveti zeleno. Prekomerno polnjenje ali prekomerno praznjenje bo povzročilo nepopravljivo škodo na bateriji ali materialno izgubo.

Če je indikator polnilnika med polnjenjem po vožnji takoj zasvetil zeleno, odklopite polnilnik in pustite, da se baterija ohladi, preden jo ponovno napolnite. To je normalen pojav inteligentne zaščite zaradi visoke notranje temperature baterije.

S polnjenjem lahko začnete, ko se baterija ohladi.

USTAVI POLNJENJE! Če baterija po določenem času ni povsem napolnjena, odklopite polnilnik. Obrnite se na službo podpore za dodatne informacije.

Ta izdelek ima litijevo baterijsko celico. Pri rokovanju z baterijo vedno bodite še posebej previdni. Polnjenje baterije prekinite, če polnjenje ni končano v določenem času.

Baterijo prenehajte uporabljati, če se nenormalno segreva, če med uporabo, polnjenjem ali shranjevanjem zaznate vonj, razbarvanje, deformacijo ali drugo nenormalno stanje.

Baterijo lahko uporabljate v naslednjih temperaturnih razponih. Ne prekoračite teh razponov.

Temperaturni razponi polnjenja: 0°C ~ 45°C

Temperaturni razponi praznjenja: -20°C ~ 50°C (zmogljivost baterije se s temperaturo spreminja).

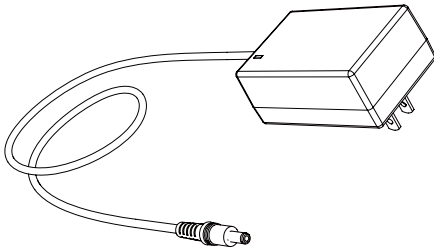

Polnilnik se lahko razlikuje od države do države.

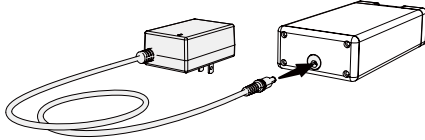

AC110V ~240V

Odstranitev baterije za polnjenje.

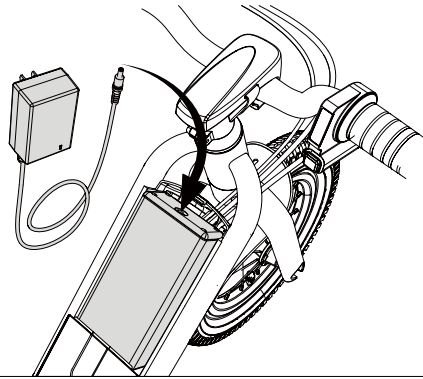

Polnjenje baterije, ko je ta na vozilu.

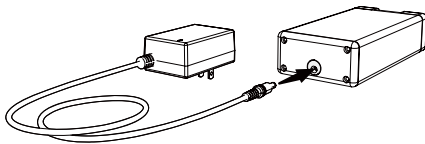

Rdeče: polnjenje

Zelena: polnjenje zaključeno

 **OPOZORILO!**

Ustavite polnjenje, če opazite nenormalna stanja.

 **OPOZORILO!**

Za popolno napolnitev baterije je potrebno 2~3 ure

7. Oprema voznika

Nastavitev
položaja
sedeža



Za pravilno višino sedeža se morajo otrokove noge udobno dotikati tal.

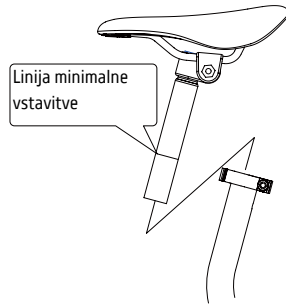

Sedežne opore ne izvlecite nad njeno točko "minimalne vstavitve", kot je označeno na sedežni opori.

Steblo

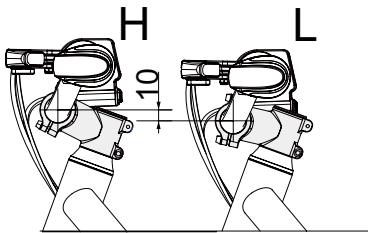

Držalo je mogoče namestiti pokončno ali obrnjeno, da prilagodite višino med krmilom in tlemi.

Kot pospeševalnika

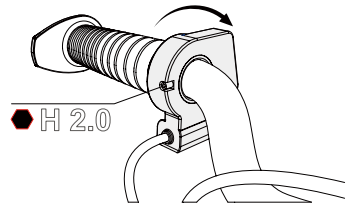

Pospeševalnik lahko nastavite s popustitvijo vijakov. Pospeševalnik nastavite na ustrezen kot, da so luči jasno vidne.

Kot zavorne ročice

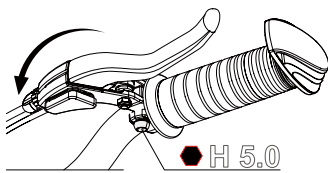

Za nastavitev položaja zavorne ročice popustite vijake. Zavorno ročico nastavite na ustrezen kot, da jo otroci zlahka uporabljajo, in jo nato pritrдите.

Kot ščitnika roke

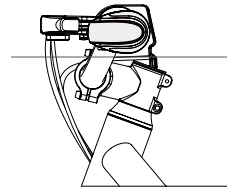

Poskrbite, da je ščitnik obrnjen naprej in s tem nudi najboljšo zaščito rok.

8. Delovanje



- Pred vsako vožnjo vedno preverite brezhibnost kolesa.
- Pri vožnji s tem kolesom vedno nosite zaščitno opremo.
- Priprečajte se, da so vezalke na obuvalu zategnjene.
- Izogibajte se kolesom, izogibajte se nevarnostim, ki jo povzročata osebna obleka.
- Izberite svojo obleko pametno in ne nosite ohlapnih oblačil ali dresov.
- Ne dotikajte se motorja in zavornega sistema, saj se lahko zelo segrejeta.

Priprava za vožnjo

Pred prvo uporabo izdelka povsem napolnite baterijo. Vkllop/izkllop kolesa

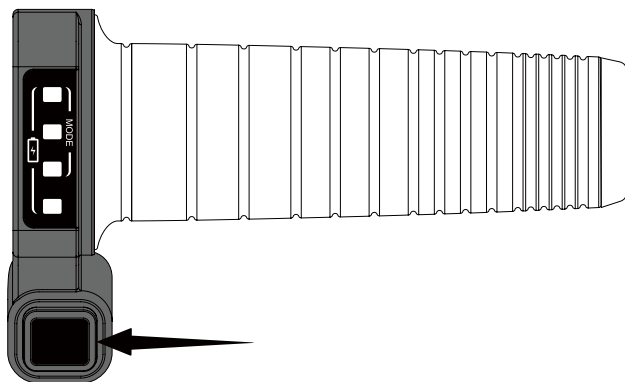

Dolgo pritisnite gumb, približno 3 sekunde.

Po vklopu kolesa bo najprej prikazan trenutni hitrostni način; 3 sekunde kasneje se prikaže zmogljivost baterije.

Ponovno kratko pritisnite gumb za vklop, da preverite trenutni način hitrosti.

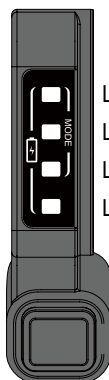

LED-1
LED-2
LED-3
LED-4

Zmogljivost baterije

70%~99%

50%~69%

30%~49%

10%~29%

Ko je zmogljivost baterije nižja od 10%, lučke začnejo utripati.

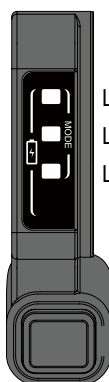

LED-1
LED-2
LED-3

Hitrostni način

Starost 6+

Način 3 (velika hitrost)

Starost 3~6

Način 2 (standardni)

Način 3 (majhna hitrost)

Naučite, kako upravljati z ročico pospeševalnika.

Naučite ravnotežja in postaviti noge na oporo.

Naučite uporabljati noge in upravljati zavorno ročico za ustavitev kolesa.

Spreminjanje hitrostnega načina

(To lahko opravi le odrasla oseba)

Ročico pospeševalnika obrnite do konca in hkrati pritisnite gumb za vklop in ga tudi držite vsaj 3 sekunde, s tem boste vstopili v postopek preklapljanja hitrostnega načina. (To lahko naredite samo, ko je napajanje izklopljeno)

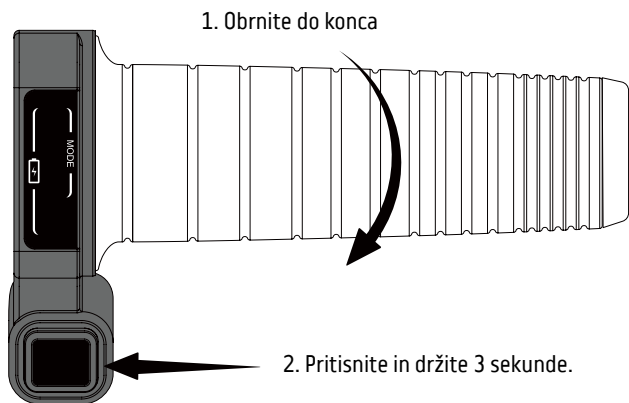

Med postopkom preklapljanja hitrostnega načina s pritiskanjem gumba za vklop spreminjate med različnimi hitrostnimi načini.

Način 1
majhna hitrost

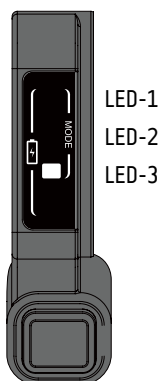

Način 2
standardni

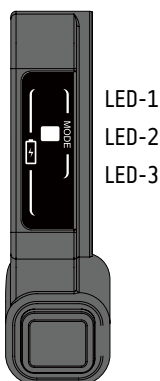

Način 3
velika hitrost

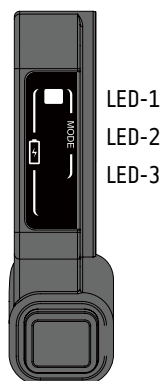

Ko se ustavite v izbranem hitrostnem načinu, dolgo pritisnite gumb za vklop, da kolo izklopite in ga nato znova vklopite. S tem ste pripravljeni na vožnjo s hitrostnim načinom, ki ste ga pravkar izbrali. (*To je zaščita za preprečevanje, da bi otroci sami prekllopili hitrostni način brez nadzora in dovoljenja odraslih.) Starost 6+ za način visoke hitrosti. Opozorilo! Ta način ni primeren za otroke, mlajše od 6 let, zaradi največje hitrosti. Starost 3 ~ 6 let za majhno hitrost in standardni način. Opozorilo! Ta način ni primeren za otroke, mlajše od 3 let, zaradi največje hitrosti.















Kolo se bo izklopilo, ko ga odložite za 10 minut.

9. Reševanje težav



OPOZORILO!

Če lahko težava povzroči okvaro kolesa, bo na zaslonu prikazan signal napake. Na tem grafikonu različni signali označujejo različne vzroke napak. Ko kolo prikaže signal o napaki, se obrnite na prodajalca za popravilo in posredujte te podatke lokalnemu prodajalcu ter NE vozite se s kolesom, dokler težava ni odpravljena.

 <p>LED-1</p>	<p>Motor se pregreva. Ne dotikajte se ga in ga pustite vsaj 30 minut, da se ohladi, nato pa znova zaženite sistem.</p>	 <p>LED-2</p>	<p>Sistem je zaznal prekomerno visoko temperaturo baterije. Izdelek prenehajte uporabljati in ga pustite vsaj 30 minut, da se ohladi.</p>
 <p>LED-3</p>	<p>Zadnji motor ne deluje. Sprostite pospeševalnik in kolesa ne vozite, dokler težava ni odpravljena.</p>	 <p>LED-4</p>	<p>Opozorilo o nizki ravni moči baterije. Baterijo nemudoma napolnite ali zamenjajte.</p>
 <p>LED-1 LED-2</p>	<p>Napaka signala hall senzorja motorja. Prosimo, kontaktirajte pooblaščenega prodajalca.</p>	 <p>LED-1 LED-3</p>	<p>Napaka senzorja zadnje zavore. Prosimo, kontaktirajte pooblaščenega prodajalca.</p>
 <p>LED-1 LED-4</p>	<p>Napaka krmilnika motorja ali sistema. Prosimo, kontaktirajte pooblaščenega prodajalca.</p>	 <p>LED-2 LED-3</p>	<p>Napaka preobremenitvenega toka na krmilniku motorja. Prosimo, kontaktirajte pooblaščenega prodajalca.</p>
 <p>LED-2 LED-4</p>	<p>Nenormalen pospeševalnik. Prosimo, kontaktirajte pooblaščenega prodajalca.</p>	 <p>LED-3 LED-4</p>	<p>Nenormalen pospeševalnik. Prosimo, kontaktirajte pooblaščenega prodajalca.</p>
 <p>LED-1 LED-2 LED-3</p>	<p>Napačna baterija. Na kolesu E2 uporabljajte samo baterijo E2.</p>	 <p>LED-1 LED-2 LED-3 LED-4</p>	<p>Nepravilno delovanje komunikacije sistema, kontaktirajte pooblaščenega prodajalca.</p>

a dodatna vprašanja v zvezi s kolesom se obrnite na lokalnega prodajalca.

Napaka	Vzrok	Rešitev
Motor se ne zažene	Stikalo napajanja	Vklopite napajanje.
Baterija se ne bo mogla polniti	Električna težava	Preverite, ali je razbremenilni terminal napačno poravnal s priključnim terminalom.
	Vhod za polnjenje baterije	Baterijo napolnite samostojno, če deluje pravilno, se obrnite na lokalnega prodajalca, da zamenja vhod za polnjenje na električnem odseku.
	Polnilnik za akumulator	Preverite, ali so stenska vtičnica/polnilnik/polnilni vtiči ohlapni, če je tako, zamenjajte ali ponovno priključite in poskusite znova.
	Kabli in vodniki	Vzrok je lahko tudi notranja prekinitev kablov in žic. Za rešitev te težave se obrnite na svojega lokalnega prodajalca.
Kolo pelje počasi	Slabo vožno stanje	Vozite po ravnih in trdih površinah.
	Preobremenitev	Največja obremenitev znaša 35 kg, zmanjšajte obremenitev.
	Pregrevanje	Iz varnostnih razlogov se bo krmilnik motorja zmanjšal hitrost ali ustavil, če se temperatura motorja hitro dvigne. Ustavite vožnjo in pustite, da se motor ohladi.
	Nizek tlak	Pnevmatiko napolnite in preverite tlak z manometrom.
	Zavorna ploščica	Napačna nastavitve zavornega sistema lahko povzročijo visok upor celotnega sistema. Za pravilno nastavitve zavornega sistema glejte poglavje 10.
Kolo deluje, a se nenadoma ustavi	Kabli in vodniki	Če kolo deluje, a se nenadoma ustavi, je najverjetneje okvara kablov in vodnikov. Za odpravo te težave se obrnite na svojega lokalnega prodajalca.
	Senzor zavore	Okvarjen senzor zavore lahko povzroči, da se skuter nenamerno ustavi. Preverite in s ščetko očistite režo zavorne ročice. Prepričajte se, da se zavorna vrvica na vsaki zavori gladko vrne v prvotni položaj. Če težave ne odpravite, se obrnite na svojega lokalnega prodajalca.
Potegneta zavoro, vendar motor še vedno deluje	Senzor zavore	Pokvarjen zavorni senzor, takoj IZKLOPITE kolo. Kolo prenehajte uporabljati in se obrnite na lokalnega prodajalca. Ne uporabljajte ga, dokler težave niso odpravljene.

Za dodatna vprašanja v zvezi s kolesom se obrnite na lokalnega prodajalca.

10. Čiščenje in osnovno vzdrževanje



NEVARNOST!

Zavorni sistem nastavljate na lastno odgovornost. Če dvomite o napačni nastavitvi, se obrnite na lokalnega prodajalca.

Če zavore ne delujejo pravilno ali so nenormalno obrabljene, se obrnite na lokalnega prodajalca.

Zavora

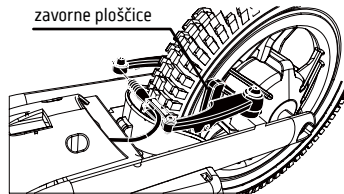

OPOZORILO!

Pred vsako vožnjo preverite profil in tlak v pnevmatikah. Pnevmatiko napolnite na navedeni tlak, da zagotovite pravilno delovanje pnevmatike. Skrbno pregledjte tekalno plast pnevmatike. Če so na površini pnevmatike izbokline, razpoke, ureznine, zatiči in je nenormalno obrabljena, pnevmatiko takoj zamenjajte. Z merilnikom tlaka preverite, ali je tlak v pnevmatikah normalen. Prosimo, upoštevajte navedbo, ki se nahaja na boku pnevmatike. Ne izpostavljajte jo neposredni sončni svetlobi, olju, ognju in drugim virom toplote. UV, jedke kemikalije in druge snovi, na katere je guma občutljiva, lahko skrajšajo življenjsko dobo pnevmatike in jo poškodujejo.

Pnevmatiki

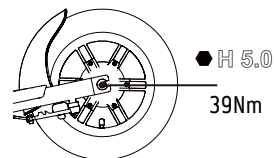
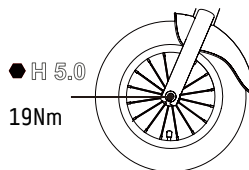

Baterija

Baterija je naprava, ki ne potrebuje vzdrževanja. Baterijskega paketa v nobenem primeru ne razstavljajte ali spreminjajte. Uporabljajte samo certificirano originalno baterijo. Spojniki morajo biti čisti in brez oksidacije. Spojniki so premazani za zaščito sponk pred rjavjenjem; če se premaz opraska s tujim predmetom ali shrani v okolju z visoko vlažnostjo, lahko povzroči oksidacijo in poškoduje baterijo. Pred in po vsaki vožnji preverite, ali so terminali čisti in ne rjavijo.

Osnovno čiščenje

Izdelek vedno najprej odklopite iz polnilnika, izklopite napajanje izdelka in se med čiščenjem izogibajte stiku tekočine z baterijo, motorjem in drugimi elektronskimi deli, da se izognete nepredvidenemu tveganju. Za čiščenje izdelka ne uporabljajte visokotlačnega čistilnika in ne namakajte ga v vodi. Za čiščenje izdelka ne uporabljajte razredčila ali drugih topil.

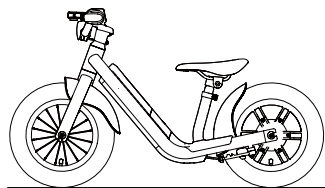

Izklopite, nato z mehko krtačo odstranite umazanijo in očistite z vlažno krpo

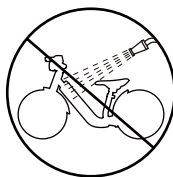

Ne prati s tlakom

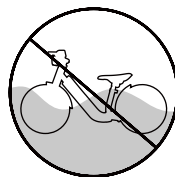

Ne potopiti v vodo

11. Garancija

Za splošne garancijske pogoje se obrnite na svojega prodajalca ali obiščite spletno mesto:

www.ducatiurbanemobility.com

Ni naša dolžnost reševati reklamacije za okvare izdelkov, ki so posledica, vendar ne omejeno, naslednjih razlogov:

1. Kozmetični deli in poškodbe ali okvare, ki jih povzroči spreminjanje ali popravilo katerega koli osebjca, razen pooblaščenega prodajalca.
2. Vsaka poškodba ali okvaro, ki nastane zaradi uporabe neoriginalnih delov.
3. Poškodbe, nepravilno delovanje ali izgube zaradi razlogov, ki presegajo normalno uporabo, vključno z nepravilno uporabo napajanja in napetosti, nenormalnimi napetostmi, povzročanjem pregrevanja, korozivnim okoljem, kemičnimi reakcijami, izdelki brez vzdrževanja.
4. Izdelki, ki ne delujejo ali se ne uporabljajo v skladu z navodili; prometne nesreče, nepravilno ravnanje, zlorabe, uničenje, kraje, požar, grmenje, poplave, orkani itd.
5. Poškodbe ali okvare zaradi nepravilnega transporta, razstavljanja, vzdrževanja, pogojev skladiščenja, odstranitve itd.
6. Serijska številka je bila odstranjena ali poškodovana na mestu, da je ni mogoče prepoznati.
7. Kupljeno na nepooblaščenem prodajnem mestu ali trgovcu z rabljenim blagom.
8. Za vsako drugo neutemeljeno trditev in nezakonito dejanje, ki ni omenjeno v tem priročniku, proizvajalec ne bo priznal garancije.
9. Normalno obrabljivi deli (vključno s korozijo, praskami, udrtinami, rjo in madeži, vendar ne omejeno nanje) in deli, ki jih je treba zamenjati, kot so pnevmatike, zobnik, zavorne ploščice itd.



PREVIDNO!

Vse implicitne garancije, ki jih lahko nalaga zakon, so časovno omejene na veljavno garancijsko dobo. V največji možni meri, ki jo dovoljuje veljavna zakonodaja, pod nobenim pogojem, na podlagi pravne teorije ali pogodbe, dobavitelj izdelka ne bo odgovoren za kakršno koli posredno, naključno ali posledično škodo; vključno z izgubo lastnine, časom izgube, izgubo uporabe, zamudo pri storitvi ali nezmožnostjo opravljanja storitev za kateri koli kriti izdelek.

 **PREVIDNO**

Odstranjevanje električnih ali elektronskih naprav ob koncu njihove življenjske dobe (velja v vseh državah Evropske unije in v drugih evropskih sistemih z ločenimi sistemi zbiranja)

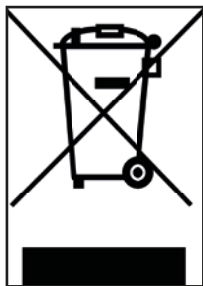

Ta simbol na izdelku ali na embalaži označuje, da izdelka ne bi smeli obravnavati kot običajne gospodinjske odpadke, ampak ga je treba odnesti na ustrezno zbirno mesto za recikliranje električne in elektronske opreme (OEE0).

S pravilnim odstranjevanjem tega izdelka boste pomagali preprečiti morebitne negativne posledice za okolje in zdravje ljudi, ki bi sicer lahko nastale zaradi neustreznega odlaganja. Recikliranje materialov pomaga ohranjati naravne vire.

Za podrobnejše informacije o odstranjevanju in recikliranju tega izdelka se obrnite na lokalno službo za odstranjevanje odpadkov ali prodajalno, kjer ste ga kupili.

V vsakem primeru je treba izdelek odstraniti v skladu s predpisi, ki veljajo v državi uporabe.

Potrošniki OEE0 ne smejo odlagati kot komunalne odpadke, ampak morajo to vrsto odpadkov odlagati ločeno na dva možna načina:

- 1) Na občinskih zbirnih centrih (imenovanih tudi Eko parcele, ekološki otoki) neposredno ali prek zbirnih služb občinskih podjetij, kjer so na voljo.
- 2) Na prodajnih mestih, ki prodajajo novo električno in elektronsko opremo.

Tu lahko brezplačno predate zelo majhne OEE0 (z najdaljšo stranjo manj kot 25 cm), večje pa lahko predate po principu 1-na-1, torej, da lahko stari izdelek pustite, ko kupite novega z enako funkcijo.

Če električno ali elektronsko opremo zavržete na nezakonit način, ste lahko kaznovani, kot to določa veljavna zakonodaja o varstvu okolja (velja samo za Italijo).

Če OEE0 vsebuje baterije ali akumulatorje, jih je treba odstraniti s posebnim ločenim zbiranjem odpadkov.



Odstranjevanje praznih akumulatorjev (velja v vseh državah Evropske unije in v drugih evropskih sistemih s sistemom ločenega zbiranja)



Ta simbol na izdelku ali embalaži označuje, da akumulatorja ne bi smeli šteti za običajne gospodinjske odpadke. Pri nekaterih vrstah akumulatorjev se ta simbol lahko uporablja v kombinaciji s kemijskim simbolom.

Kemični simboli za živo srebro (Hg) ali svinec (Pb) se dodajo, če akumulator vsebuje več kot 0,0005 % živega srebra ali 0,004 % svinca.

S pravilnim odlaganjem akumulatorjev boste pomagali preprečiti morebitne negativne posledice za okolje in zdravje, ki bi sicer lahko nastale zaradi neustreznega ravnanja z odpadki. Recikliranje bo pomagalo ohraniti naravne vire. Kadar zaradi varnosti, zmogljivosti ali zaščite podatkov izdelki zahtevajo fiksno povezavo z notranjo baterijo/celico, jih mora zamenjati samo usposobljeno servisno osebje.

Izdelek ob koncu življenjske dobe dostavite na zbirno mesto, primerno za odlaganje električne in elektronske opreme, kar bo zagotovilo, da bo tudi baterija v notranjosti pravilno odstranjena.

Za podrobnejše informacije o odlaganju izpraznjene baterije ali izdelka se obrnite na lokalno službo za odstranjevanje odpadkov ali prodajalno, kjer ste jo kupili.

V vsakem primeru je treba baterijo in/ali izdelek odstraniti v skladu s predpisi, ki veljajo v državi uporabe.

OPOMBA

Pred uporabo izdelka v celoti preberite priročnik in spodnja navodila.

Naziv izdelka: MOTOR BIKE

Vrsta izdelka: OTROŠKO E-KOLO

Leto izdelave: 2021



Opomba:

- Za polnjenje tega električnega skiroja uporabljajte SAMO priloženi polnilnik z oznako HK-AD-219A100-EU z naslednjo izhodno napetostjo: 21,9V-1,0A.
- Uporaba drugačne vrste polnilnika lahko povzroči poškodovanje izdelka ali druga možna tveganja.
- Med polnjenjem izdelka nikoli ne puščajte brez nadzora.
- Izdelek shranjujte pri temperaturah med 0 °C in 35 °C (optimalna temperatura shranjevanja je 25 °C)
- Izdelka ne polnite takoj po uporabi. Pred polnjenjem pustite, da se izdelek ohlaja eno uro.
- Če ste odsotni za določen čas, na primer za praznike, in napravo zaupate tretji osebi, jo pustite v delno napolnjenem stanju (20-50 % napolnjenosti). Ne popolnoma napolnjeno.



Declaration of Conformity

M.T. Distribution S.R.L

Address: Via Bargellino 10, 40012 Calderara di Reno (BO), Italy

This declaration of conformity is issued under the sole responsibility of the Manufacturer

Product Brand: VR46

Product Model: VR46 Motor Bike

Description of product: Electric Bike

The object of the declaration described above is in conformity with the relevant EU harmonization legislation:

Directive 2009/48/EC on the safety of toys.

Directive 2014/30/EU on the harmonization of the laws of the Member States relating to electromagnetic compatibility.

Directive 2011/65/EU on the restriction of the use of certain hazardous substances in electrical and electronic equipment.

References to the relevant harmonized standards used:

EN 71-1:2014+A1:2018, EN 71-2:2011+A1:2014, EN 71-3:2019, EN IEC 62115:2020+A11:2020, EN 55014-1:2017+A11:2020, EN 55014-2:1997+A1:2001+A2:2008+AC:1997, EN 61000-3-2:2014, EN 61000-3-3:2013, EN IEC 63000:2018

Factory name: SICHUAN AEE AVIATION TECHNOLOGY CO., LTD.

Factory address: Room 812, enterprise service center, No.17, section 3, west section of Changjiang North Road, Linggang Economic Development Zone, Yibin City, SICHUAN, P.R.C

Date: 14/10/2021

Technical file available from EU headquarter

Declaration Place: Bologna, Italy

First name and surname: Alessandro Summa

Position: CEO

MT DISTRIBUTION S.R.L

Via Bargellino 10, 40012, Calderara di Reno (BO), Italy

Authorized person: Alessandro Summa

Position: CEO

NOTE: This declaration of conformity is only applicable to Electric Scooter sold in countries that follow the CE marking directives.

M.T. DISTRIBUTION SRL
Via Bargellino, 10/b/c
40012 CALDERARA DI RENO (BO)
Cod. Fisc. 077119840877
Partita IVA 047119840877



MOTOR BIKE

Kids e-bike

Korisnički priručnik

Prevod originalnog uputstva

Hvala vam što ste izabrali ovaj proizvod.

Za informacije, tehničku podršku i pomoć kontaktirajte svog prodavca ili posetite veb stranicu
www.vr46e-mobility.com

1. Bezbednost na prvom mestu
2. Delovi i oznake upozorenja
3. Specifikacije
4. Rukovanje baterijama i zabranjene radnje
5. Sklapanje
6. Punjenje
7. Podešavanja od strane vozača
8. Upotreba
9. Rešavanje problema
10. Čišćenje i osnovno održavanje
11. Garancija

1. Bezbednost na prvom mestu



UPOZORENJE

Preporučuje se da se ovaj proizvod ne dozvoli deci mlađoj od 3 godine.

Ovaj predlog nije zasnovan samo na starosti, težini ili visini, već pokazuje i brigu o veštinama, tipu tela i koordinaciji. Predložena minimalna starost korisnika je samo procena; može varirati prema tipu tela, težini ili veštinama korisnika. Nisu svi trogodišnjaci pogodni za vožnju ravnotežnog bicikla. Svako dete koje nije u stanju da se udobno vozi na ravnotežnom biciklu ne bi trebalo da pokušava da se vozi na ovom proizvodu. Staratelj treba da dozvoli deci da se voze na proizvodu samo na osnovu njihove zrelosti, veština i sposobnosti da prate pravila i uputstva. Odraslima srdačno preporučujemo da ne zanemaruju preporuke proizvođača i ne dozvoljavaju deci mlađoj od 3 godine ili deci starijoj od 3 godine koja su mentalno ili fizički nesposobni da koriste ovaj proizvod. Ovaj proizvod je pogodan samo za upotrebu uz pomoć roditelja ili staratelja i kada deca mogu udobno da se voze na njemu. Deca mogu da se povrede dok koriste ovaj proizvod ako su psihički ili fizički van kondicije. Ako su pogođene kognitivne sposobnosti dece, može doći do zabune u razumevanju i poštovanju bezbednosnih uputstava. Trudnicama, deci ili odraslima sa srčanim, vratnim ili dorzalnim oboljenjima (ili operisanim na ovim delovima) zabranjeno je da koriste proizvod ili da vrše nadgledanje za vreme njegove upotrebe. Odgovornost i obaveza staratelja je da edukuje svoju decu kako da pravilno koriste ovaj proizvod i da se pridržavaju bezbednosnih uputstava u skladu sa tim, kao i da proceni da li njihova deca imaju mogućnost da koriste ovaj proizvod.



UPOZORENJE

Nemojte koristiti ovaj proizvod u sledećim uslovima: putevi su obično otvoreni sa prometom ili kada su vozila u blizini, strmi nagibi, na ili blizu stepenica, noćno ili slabo vidljivo okruženje, kiša, magla, sneg, blato, pesak, šljunak, prljavština, vlažno vreme ili bilo koje drugo potencijalno opasno okruženje. Zabranjena je istovremena upotreba sa dve osobe na ravnotežnom biciklu. Nemojte koristiti ovaj proizvod za nošenje ili vučenje drugih ljudi, predmeta ili vozila. Držite se dalje od drugih vozila i automobila; bazena ili drugih vodenih površina. Pažljivo koristite proizvod; proverite i pratite sve lokalne zakone i propise na koje bi mogli uticati kako i gde treba da se koristi ovaj proizvod. Ovaj proizvod koristite na sopstvenu odgovornost.

Dobavljač ili proizvođač ovog proizvoda nije odgovoran za bilo kakav gubitak lične imovine ili povrede ili smrt uzrokovane nepravilnom upotrebom.



SKLADIŠTENJE

Čuvajte ovaj proizvod na suvom, hladnom i bezbednom mestu, izbegavajte vlagu i visoke temperature. Vlažnost može dovesti do oštećenja električnih komponenti. Kada se litijumska baterija pokvari, obratite se lokalnoj agenciji za reciklažu i odložite litijumsku bateriju u skladu sa svojim nacionalnim ili lokalnim zakonima i propisima.



OPASNOST

Radi vaše bezbednosti, pročitajte i razumejte ceo ovaj priručnik pre nego što detetu dozvolite da koristi ovaj proizvod. Pridržavajte se sigurnosnih propisa u ovom poglavlju ispod; nepoštovanje može izazvati teške povrede ili smrt. Za upotrebu ovog proizvoda koristite zdrav razum. Korisnici preuzimaju sopstveni rizik za rukovanje ovim proizvodom. Ovo uputstvo treba smatrati delom proizvoda i ostati uz njega ako se proda.

- Ovaj proizvod je namenjen deci starijoj od 3 godine i mora se koristiti pod nadzorom odrasle osobe. Vežbajte upotrebu ovog proizvoda na širokom i zaštićenom području pre nego što ga upotrebite na bilo koje drugo mesto. Ovaj proizvod je veoma osetljiv, obavezno pratite uputstva u ovom priručniku da biste izbegli povrede. Proverite lokalne zakone i propise, u nekim oblastima nije dozvoljena upotreba ovog proizvoda.
- Uvek nosite odgovarajuću zaštitnu opremu kada koristite ovaj proizvod, kao što su sportske cipele, rukavice, kvalifikovani šlem, štitnici za laktove i kolena, odeću dugih rukava i farmerke.
- Ne mojite biti bos i ne nosite papuče ili sandale. Uverite se da su pertle pričvršćene i da se ne nalaze u blizini točka i sistema vožnje.
- Uvek proverite sledeće pre početka svake vožnje:
(Svi delovi koji su oštećeni se moraju zameniti)
 - Uverite se da kočioni sistem funkcioniše ispravno.
 - Uverite se da su svi delovi na svom mestu i dobro pričvršćeni kao u originalnoj postavci.
 - Uverite se da su pritisak u gumama, gazeći sloj pneumatika u dobrom stanju i da nije došlo do oštećenja.
 - Uverite se da su sve oznake upozorenja vidljive i da ih korisnik može pročitati.
 - Uvek koristite originalne komponente za održavanje i popravke od strane ovlašćenog distributera.



Uvek obratite pažnju na prepreke koje bi mogle da se zaglave u točku, da primoraju vozilo da naglo skrene ili izmakne kontroli. Izbegavajte ljude, životinje i druga vozila (kao što su skejtbordovi, bicikle, itd.).

- Maksimalno opterećenje ovog proizvoda je 35 kg, nemojte ga preopteretiti.
- Dodavanje opterećenja na upravljač će uticati na stabilnost vozila, nemojte dodavati opterećenje pored ruku vozača. Ako se vozač za vreme upotrebe proizvoda oseća neprijatno, odmah prestanite da ga koristite.
- Ne dodirujte ravnotežni bicikl, kočnice i bilo koje rotirajuće delove ovog ravnotežni bicikla. Ravnotežni bicikl, točak i kočnica generišu mnogo toplote posle kretanja velikom brzinom, NEMOJTE IH DIRATI, da biste izbegli povrede kao što su opekotine.
- Nemojte koristiti ovaj proizvod za predstave ili opasne radnje. Ovaj proizvod nije dizajniran za kaskaderske vožnje.

- Ovaj proizvod je dizajniran da bude vodootporan u razumnom opsegu upotrebe. Međutim, izbegavajte vodu koliko god je to moguće. Sprečite ulazak ravnotežnog bicikla i drugih elektronskih komponenti u vodu. Kratki spoj može izazvati nepredvidiv rizik; ako se natopi u vodi, prestanite da koristite i osušite na otvorenom prostoru. Neka ovlašćeni prodavci provere da li se može ponovo koristiti.

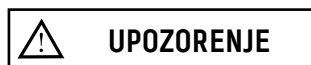

Treba nositi zaštitnu opremu. Ne sme se koristiti na putevima koji su obično otvoreni za saobraćaj.

2. Delovi i oznake upozorenja

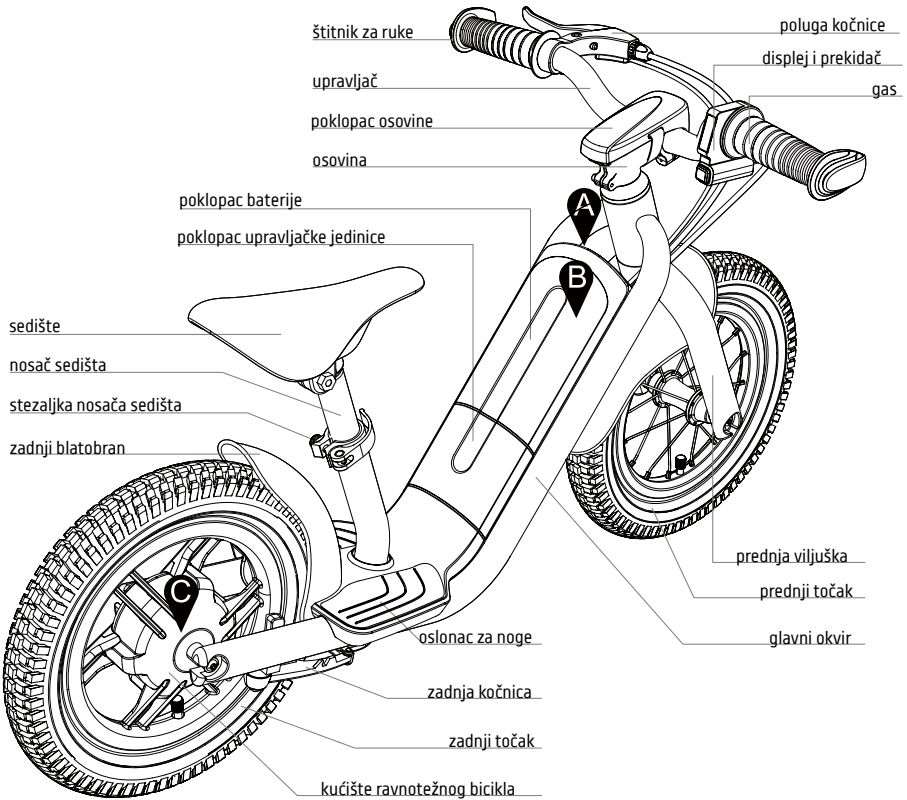

Oznake i sadržaj

Obratite pažnju na sigurnost ruku.



Radi vaše bezbednosti, pročitajte uputstvo za upotrebu pre upotrebe ovog proizvoda.

- Nije za korisnike mlađe od 3 godine. Potreban je nadzor odraslih. - Uvek nosite sportsku obuću, zaštitnu opremu kao što su odobreni šlem, štitnici za kolena i laktove. - Treba nositi zaštitnu opremu. Ne sme se koristiti u saobraćaju. - Nemojte koristiti ovaj proizvod za nošenje ili vučenje drugih ljudi, predmeta ili vozila. - Nemojte koristiti ovaj proizvod u sledećim uslovima: saobraćajni putevi ili kada su vozila u blizini, strmi nagibi, na ili blizu stepenica, noćno ili slabo vidljivo okruženje, vlažno vreme ili bilo koje drugo potencijalno opasno okruženje.

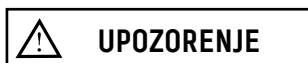

Držite se dalje od pokretnih delova.

3. Specifikacije

Okvir	AL6061-T6 Legura \ Unutrašnja instalacija kablova
Viljuška	AL6061-T6 Legura \ Kovana viljuška
Osovina	AL6061-T6 Kovano \ Provrt šipke: 25,4 mm \ Visina: 7° \ Dužina: 50mm
Poklopac osovine	TPE
Upravljač	AL6061-T6 \ 440 mm
Poluga kočnice	Livena ALU poluga i nosač \ Isključivanje ravnotežnog bicikla SW
Štitnik za ruke	TPE
Oslonac za noge	Plastični poklopac \ Zamenljivi
Nosač sedišta	AL6061-T6 \ \varnothing 25,4 mm \ 170 mm
Sedište	Dečija serija
Stezaljka sedišta	AL6061-T6 / Ručica za brzo otpuštanje
Zadnja kočnica	V-kočnica
Prednji točak	12" pneumatik (12½ x 2¼) \ 100 mm glavčina \ žice od nerđajućeg čelika \ ALU kovani obod
Zadnji točak	12" pneumatik (12½ x 2¼) \ Jednodavno kućište ravnotežnog bicikla od ALU legure Integrirani obruč:
Gas	Brzina gasa \ Pover SW \ Mode SW
Baterija	21,6 V \ 2,75 Ah \ 59,4 Wh (Samsung)
Težina	8.5 kg
Maks. opterećenje	35 kg
Maks. brzina	12 km/h

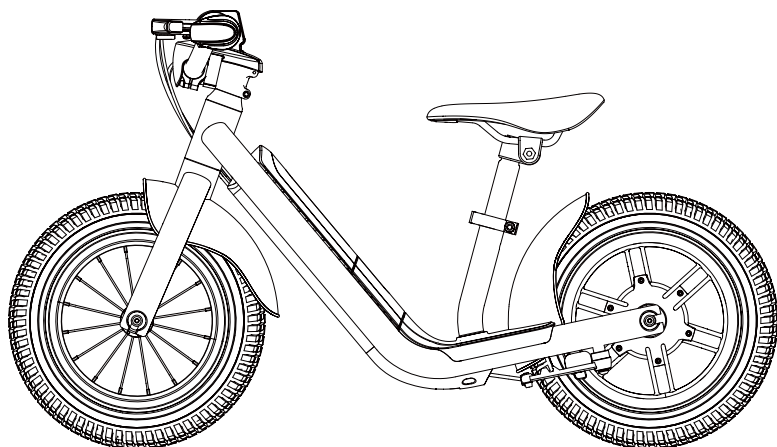

4. Rukovanje baterijama i zabranjene radnje



konektor

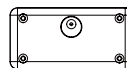

priključak
za punjenje

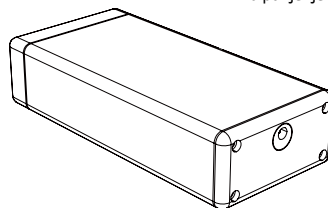
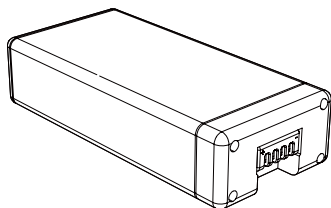

OPASNOST

Baterija sadrži zapaljive i opasne supstance. Nepravilno rukovanje može izazvati požar, dim, eksploziju i teške telesne povrede ili gubitak imovine. Uvek pročitajte i pridržavajte se sledećih zabranjenih radnji, opremite odgovarajuću zaštitnu opremu pre nego što izvršite bilo kakvu radnju vezanu za bateriju. Držite bateriju dalje od beba i dece da biste izbegli nesreće. Ako mlađa deca koriste bateriju, njihovi staratelji treba da objasne pravilan način rukovanja i mere predostrožnosti pre upotrebe, i da uvek obezbede integritet baterije.

- Koristite samo namenski punjač i punite bateriju samo u namenskoj aplikaciji. Nakon svake upotrebe, potpuno napunite bateriju kako biste produžili njen vek trajanja.
- Ne punite bateriju direktno iz električne utičnice ili automobilskim punjačem.
- Ne punite bateriju bez nadzora i ne obrćite polaritet terminala.
- Ne punite bateriju na direktnoj sunčevoj svetlosti ili na mestima gde temperatura može biti preko 45 °C.
- Ne ostavljajte bateriju blizu vatre ili izvora grejanja i ne bacajte je u vatru.
- Ne ostavljajte, koristite bateriju u automobilu ili sličnom mestu gde unutrašnja temperatura može biti preko 50 °C. Ne uranjajte, ne bacajte u i kvasite bateriju u vodi/morskoj vodi itd.
- Nemojte kratko spajati ili spajati (+) pozitivne i (-) negativne terminale sa metalnim predmetima. Ne čuvajte bateriju u džepu ili torbi zajedno sa metalnim predmetima kao što su ključevi, ogrlice, šnale, novčići ili šrafovi.
- Ne bušite bateriju oštrim predmetom kao što su igle, šrafciGERI.
- Ne zagrevajte delimičnu površinu baterije zagrejanim predmetima kao što je lemilica.
- Ne udarajte teškim predmetima kao što su čekić, tegovi. Nemojte gaziti bateriju i nemojte je bacati ili ispuštati kako biste izbegli mehanički šok. Nemojte koristiti ozbiljno oštećene ili deformisane baterije.

- Nemojte rastavljati bateriju ili menjati dizajn baterije uključujući električni krug.
- Nemojte direktno lemiti bateriju i nemojte koristiti ili sastavljati stare i nove baterije zajedno.
- Ne stavljajte bateriju u mikrotalasnu pećnicu, mašinu za sušenje ili posudu pod visokim pritiskom.
- Nemojte koristiti niti sastavljati bateriju sa baterijama drugih proizvođača, različitim tipovima i/ili modelima baterija kao što su suve baterije, nikel-metal vodonične baterije ili nikel-kadmijumske baterije.
- Nemojte koristiti bateriju u slučaju stvaranja statičkog elektriciteta (više od 100V), zaštitno kolo baterije će se oštetiti.



UPOZORENJE

Držite dalje od vatre odmah kada se otkrije curenje ili neprijatan miris. Ako tečnost iscuri na kožu ili krpe, odmah dobro isperite svežom vodom. Ako vam tečnost koja curi iz baterije dospe u oči, nemojte trljati oči i ispirati ih čistom vodom i odmah idite kod lekara. Ako se terminali baterije zaprljaju, obrišite ih suvom krpom pre upotrebe baterije.

- Pokrijte terminale odgovarajućom izolacionom trakom pre odlaganja.
- Pre upotrebe / instaliranja / uklanjanja baterije ili korišćenja punjača, uvek pročitajte uputstvo za upotrebu i pridržavajte se mera predostrožnosti za rukovanje.
- Zamenite bateriju kada vreme korišćenja baterije postane mnogo kraće nego obično.
- Pokrijte terminale izolacionom trakom pre pravilnog odlaganja.
- Ako je potrebno da se baterija skladišti na duži period, bateriju treba ukloniti iz aplikacije ne čuvajte bateriju u okruženju gde je temperatura iznad 50 °C ili ispod -20 °C.
- Dok se baterija puni, koristi i čuva, držite je podalje od predmeta pomoću statičkih električnih punjača.
- Ne možete koristiti nepunjavu bateriju kao zamenu.
- Baterija se mora ukloniti iz uređaja pre nego što se odloži.
- Aparat se mora isključiti iz električne mreže prilikom vađenja baterije. Bateriju treba bezbedno odložiti. Proverite vaše lokalne propise za recikliranje baterije.

5. Sklapanje

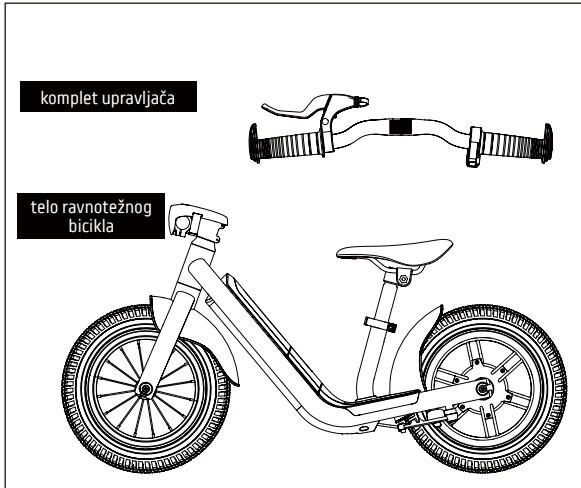
Šta se nalazi u kutiji?



Uputstvo za montažu



UPOZORENJE!

Treba da bude montirano oid strane odrasle osobe.

Pažljivo uklonite štitnike sa proizvoda i odložite ih u skladu sa lokalnim propisima.

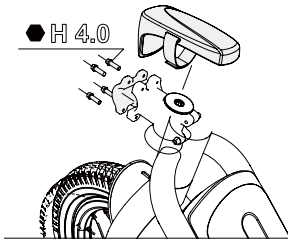

1. Skinite poklopac osovine sa osovine, zatim pažljivo uklonite prednji poklopac osovine pomoću alata. (šestougaoni ključ 4.0) Obratite pažnju da bi zavrtnji mogli da iskliznu kada ih olabavite.

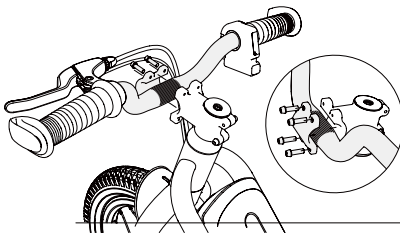

2. Montirajte komplet upravljača i prednji poklopac. Rukom pritegnite sva četiri zavrtnja i obezbedite dobar kontakt između prednjeg poklopca i upravljača.

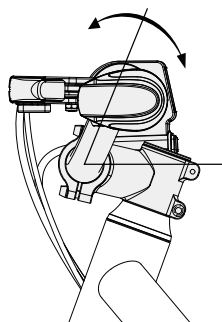

3. Podesite komplet upravljača u odgovarajući položaj.

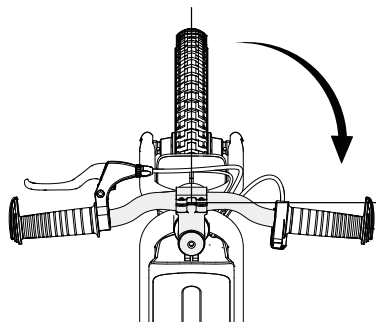

4. Adjust the handlebar set to the correct position. There should be a 90 angle between the front tire and the handlebar set.

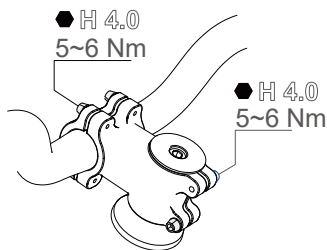

5. Pričvrstite zavrtnje prema standardnoj vrednosti obrtnog momenta.

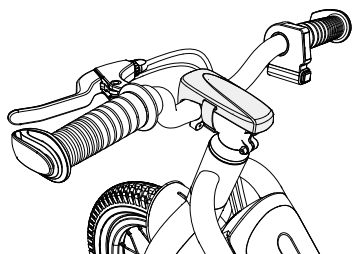

6. Vratite poklopac osovine. Gotovo!



VAŽNO!

Pronađite gde se nalazi ventil gume, a zatim uklonite poklopac sa ventila da biste dodali vazduh u gume. Koristite pumpu za duvanje guma sa meračem pritiska da biste bili sigurni da je pritisak u gumama isti kao oznake na bočnoj strani gume. Uverite se da nema neuobičajenih zvukova prilikom duvanja gume i proverite izgled. Proverite da li guma dobro pristaje uz naplatak. Vratite poklopac ventila ako nema problema.



UPOZORENJE!

Uvek proverite da li je prekidač za napajanje isključen pre nego što preduzmete bilo kakve radnje. Uputstva za instalaciju su prikazana u nastavku. Pravilno instalirajte bateriju pre upotrebe proizvoda. Obratite se lokalnom prodavcu ako imate bilo kakvih nedoumica u vezi sa instalacijom.

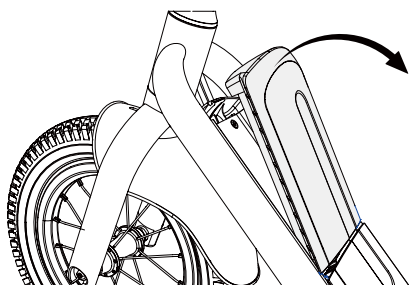
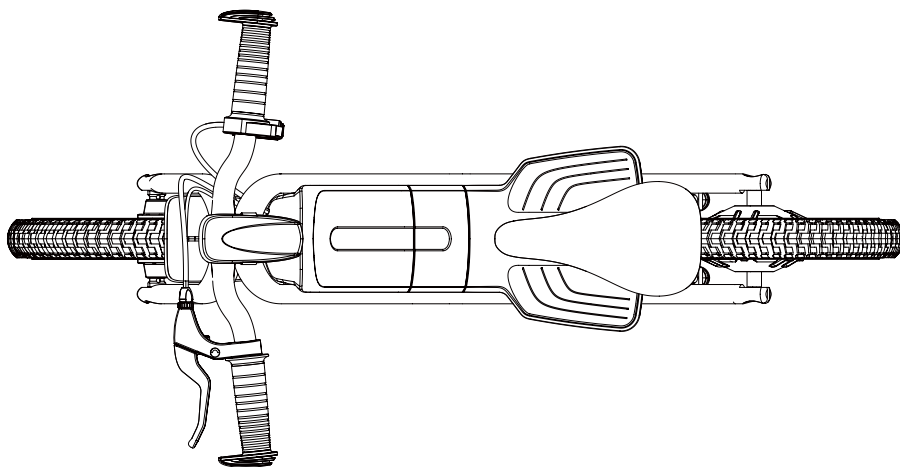

1. Pritisnite ivicu poklopca baterije da biste ga podigli

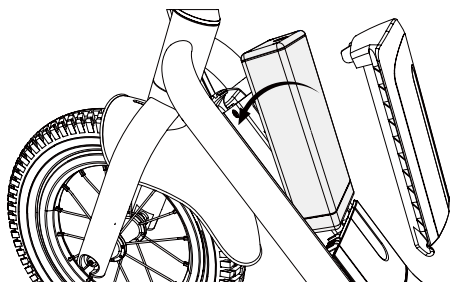

2. Stavite bateriju u okvir.

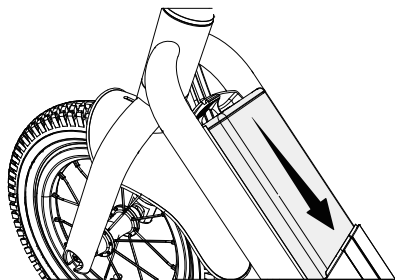

3. Pritisnite bateriju da biste je postavili i priključili.

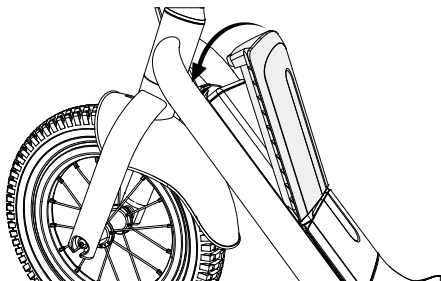

4. Vratite poklopac baterije.

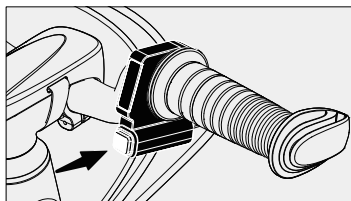

Isključite napajanje pre uklanjanja baterije.

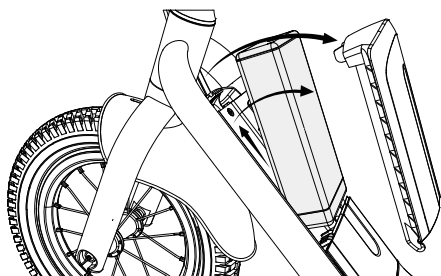

Za uklanjanje baterije obrnite korake od 4 do 1.

6. Punjenje

Koristite samo originalni punjač, nepravilna upotreba može prouzrokovati telesne povrede i gubitak imovine.

Ne punitite u blizini izvora tečnosti/vatre, uvek izbegavajte zapaljive materije. Ne ostavljajte uređaj bez nadzora tokom punjenja.

Nemojte puniti proizvod odmah nakon upotrebe. Ostavite proizvod da se ohladi sat vremena pre punjenja.

Interfejs za punjenje je opremljen posebnim utorom. Nemojte silom umetati konektor, jer to može oštetiti uređaj.

Punjač ima indikator punjenja kao što je prikazano na slici ispod (slika 5). Indikator punjača je crven kada se baterija puni. Indikator je zelen, kada je punjenje završeno.

Uklonite punjač kada indikator punjača bude zelen. Prekomerno punjenje ili prekomerno pražnjenje će izazvati nepovratno oštećenje baterije ili gubitak imovine.

Ako je indikator punjača postao zelen odmah tokom punjenja nakon vožnje, isključite punjač i ostavite bateriju da se ohladi pre ponovnog punjenja. Ovo je normalan fenomen inteligentne zaštite zbog visoke unutrašnje temperature baterije.

Punjenje može početi nakon što se baterija ohladi.

ZAUSTAVITE PUNJENJE! Ako baterija nije potpuno napunjena nakon određenog vremenskog perioda, isključite punjač. Obratite se korisničkoj službi za dodatne informacije.

Ovaj proizvod koristi litijumske baterije. Uvek budite posebno pažljivi dok rukujete baterijom. Prestanite da punitite bateriju ako se punjenje ne završi u navedenom vremenu.

Prestanite da koristite bateriju ako se baterija nenormalno zagreje, ako se tokom upotrebe, punjenja ili skladištenja otkrije miris, promena boje, deformacija ili drugo nenormalno stanje.

Baterija se može koristiti u sledećim temperaturnim rasponima. Nemojte prekoračiti ove raspone.

Rasponi temperature punjenja: 0 °C ~ 45 °C

Rasponi temperature pražnjenja: -20 °C ~ 50 °C (Performanse baterije variraju u zavisnosti od temperature).

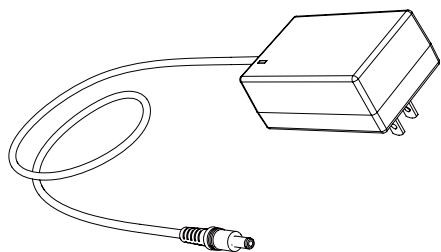

Punjač se može razlikovati od zemlje do zemlje.

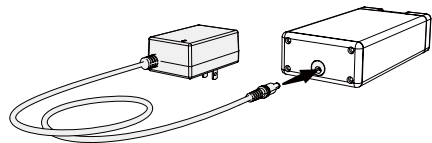

AC 10 V ~240 V

Uklonite bateriju da biste je napunili.

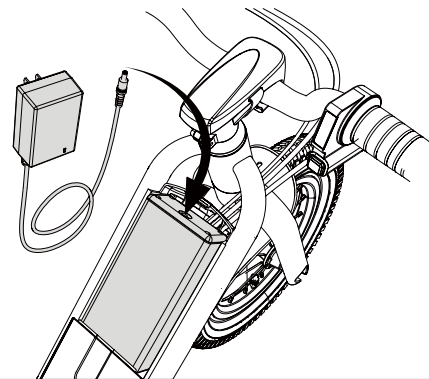

Napunite bateriju dok je u vozilu.

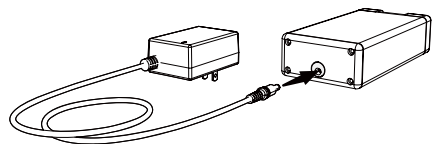

Crvena: punjenje

Zelena: punjenje je završeno



UPOZORENJE!

Prestanite sa punjenjem ako primetite bilo kakve nenormalne uslove.



UPOZORENJE!

Potpuno punjenje baterije traje oko 2 do 3 sata

7. Podešavanja od strane vozača

Podesite
položaj sedla

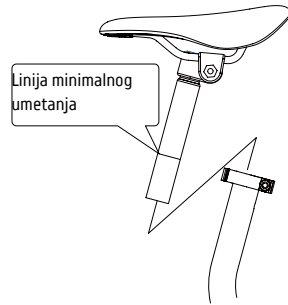
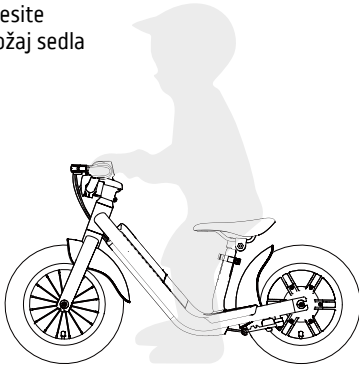

Za ispravnu visinu sedišta, stopala deteta treba da budu u mogućnosti da udobno dodiruju tlo.

Nemojte izvlačiti šipku sedišta iznad tačke „minimalnog umetanja“, kao što je označeno na šipci sedišta.

Osovina

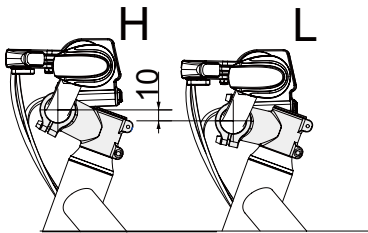

Osovina se može postaviti uspravno ili naopako kako bi se podesila visina između upravljača i poda.

Ugao gasa

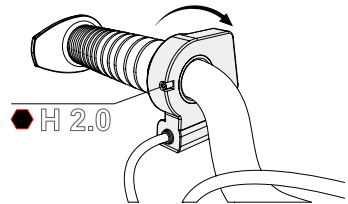

Gas se može podesiti otpuštanjem šrafova. Podesite gas na odgovarajući ugao da se svetla mogu jasno videti.

Ugao ručice kočnice

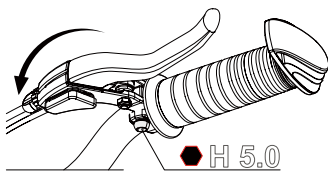

Otpustite zavrtnje da biste podesili položaj ručice kočnice. Podesite ručicu kočnice pod odgovarajućim uglom za laku upotrebu dece, a zatim je pričvrstite.

Ugao štitnika ruke

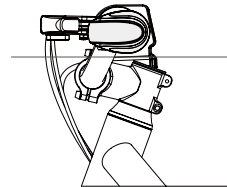

Uverite se da je štitnik za ruke okrenut prema napred kako biste osigurali najbolju zaštitu ruku.

8. Upotreba



Uvek proverite kompletnost ravnotežnog bicikla pre svake vožnje.

Uvek koristite zaštitnu opremu za vožnju ravnotežnog bicikla.

Uverite se da su pertle za cipele sigurno vezane.

Držite se podalje od točkova, izbegavajte kotrljanje u opasnosti koju izaziva lična odeća.

Izaberite svoju odeću mudro i ne nosite široku odeću ili haljine.

Ne dodirujte ravnotežni bicikl i kočioni sistem jer mogu bit veoma topli.

Pripremite se za vožnju

Pre prve upotrebe trotineta u potpunosti napunite bateriju.

Uključivanje/isključivanje ravnotežnog bicikla

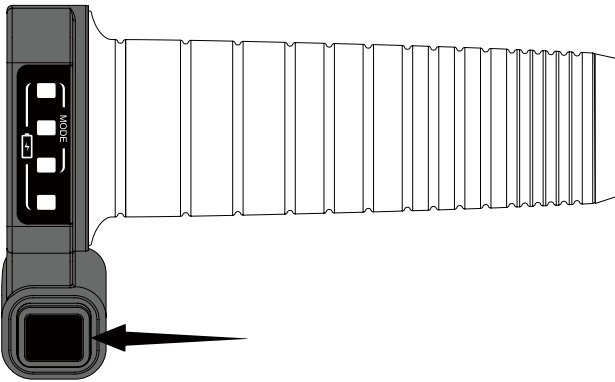

Dugo pritisnite dugme oko 3 sekunde.

Posle uključivanja bicikla, najpre će biti prikazan režim trenutne brzine; 3 sekunde kasnije, biće prikazan kapacitet baterije.

Ponovo kratko pritisnite dugme za napajanje da biste proverili trenutni režim brzine.

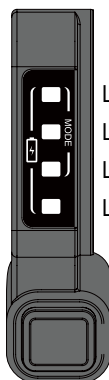

LED-1
LED-2
LED-3
LED-4

Kapacitet baterije

70%~99%

50%~69%

30%~49%

10%~29%

Lampice počinju da trepere kada je kapacitet baterije manji od 10%.

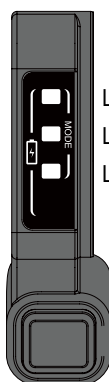

LED-1
LED-2
LED-3

Režim brzine

Starost 6+

Režim 3 (velika brzina)

Starost 3~6

Režim 2 (standardni)

Režim 3 (mala brzina)

Naučite kako da kontrolišete okretni gas.

Naučite kako da balansirate i stavite noge na oslonac za noge.

Naučite kako da koristite noge i kontrolišete ručne kočnice da biste zaustavili bicikl.

Promena režima brzine

(Izvođe samo odrasli)

Okrenite gas do kraja i istovremeno pritisnite dugme za napajanje i takođe ga držite najmanje 3 sekunde i tada ćete ući u proces promene režima brzine. (Ovim možete upravljati samo kada je napajanje isključeno)

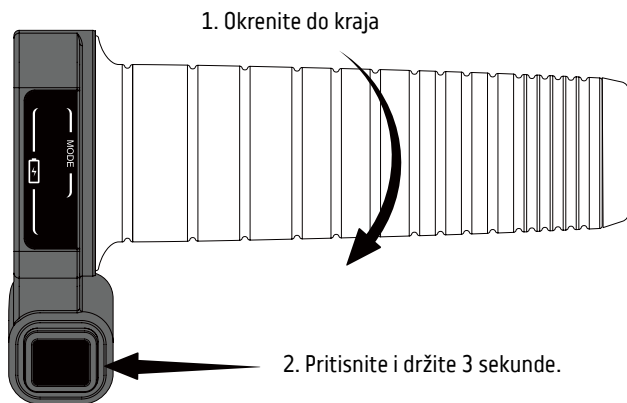

Tokom procesa promene režima brzine, pritisnite dugme za napajanje da biste se prebacili na različite režime brzine.

Režim 1

Mala brzina

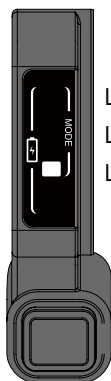

LED-1
LED-2
LED-3

Mode 2

Standardni

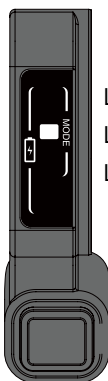

LED-1
LED-2
LED-3

Režim 3

velika brzina

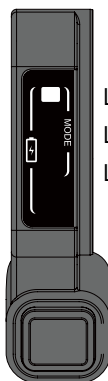

LED-1
LED-2
LED-3

Kada pauzirate u izabranom režimu brzine, dugo pritisnite dugme za napajanje da biste isključili bicikl, a zatim ga ponovo uključite. Posle toga, spremni ste za vožnju sa režimom brzine koji ste upravo izabrali. (*Ovo je zaštita za sprečavanje dece da sama menjaju režime brzine bez pažnje i dozvole odraslih.) Starost 6+ za režim velike brzine. Upozorenje! Ovaj režim nije pogodan za decu mlađu od 6 godina zbog svoje maksimalne brzine. Uzrast od 3 do 6 godina za malu brzinu i standardni režim. Upozorenje! Ovaj režim nije pogodan za decu mlađu od 3 godina zbog svoje maksimalne brzine.



Ravnotežni bicikl će se sam isključiti nakon što ga odložite na 10 minuta.

9. Rešavanje problema



UPOZORENJE!

Ako problem može dovesti do kvara ravnotežnog bicikla, ekran će prikazati signal greške. Na ovom grafikonu različiti signali ukazuju na različite uzroke kvara. Kada se na ravnotežnom biciklu pojavi signal o grešci, obratite se prodavcu radi popravke i dajte ove informacije lokalnom prodavcu i NEMOJTE ga voziti dok se problem ne reši.

 <p>LED-1</p>	<p>Ravnotežni bicikl se sada pregreva. Nemojte ga dodirivati i ostavite ga najmanje 30 minuta dok se ne ohladi, a zatim ponovo pokrenite sistem.</p>	 <p>LED-2</p>	<p>Sistem detektuje da je temperatura baterije nenormalno visoka. Prestanite da koristite proizvod i ostavite ga najmanje 30 minuta dok se ne ohladi.</p>
 <p>LED-3</p>	<p>Zadnji motor ne radi. Otpustite gas i ne vozite ravnotežni bicikl dok se problem ne reši.</p>	 <p>LED-4</p>	<p>Upozorenje o niskom nivou baterije. Odmah ponovo napunite ili zamenite bateriju.</p>
 <p>LED-1 LED-2</p>	<p>Greška signala motora bicikla. Molimo kontaktirajte ovlašćenog prodavca.</p>	 <p>LED-1 LED-3</p>	<p>Greška senzora zadnje kočnice. Molimo kontaktirajte ovlašćenog prodavca.</p>
 <p>LED-1 LED-4</p>	<p>Greška motora ili sistemskog kontrolera. Molimo kontaktirajte ovlašćenog prodavca.</p>	 <p>LED-2 LED-3</p>	<p>Greška struje preopterećenja na regulatoru motora. Molimo kontaktirajte ovlašćenog prodavca.</p>
 <p>LED-2 LED-4</p>	<p>Nenormalan gas. Molimo kontaktirajte ovlašćenog prodavca.</p>	 <p>LED-3 LED-4</p>	<p>Nenormalan gas. Molimo kontaktirajte ovlašćenog prodavca.</p>
 <p>LED-1 LED-2 LED-3</p>	<p>Pogrešna baterija. Koristite samo E2 bateriju na E2 ravnotežnom biciklu.</p>	 <p>LED-1 LED-2 LED-3 LED-4</p>	<p>Neispravna komunikacija sistema, molimo kontaktirajte našeg ovlašćenog distributera.</p>

Za dodatna pitanja u vezi sa ravnotežnim biciklom, obratite se lokalnom prodavcu.

Greška	Uzrok	Rešenje
Motor se ne pokreće	Prekidač napajanja	Uključite napajanje.
Baterija ne može da se puni	Problem sa elektrikom	Proverite da terminal za pražnjenje nije pogrešno poravnat sa priključnim terminalom.
	Priključak za punjenje baterije	Napunite bateriju pojedinačno, ako funkcioniše ispravno, obratite se lokalnom prodavcu da zamenite priključak za punjenje na električnom odeljku.
	Punjač baterija	Proverite da li je zidna utičnica/punjač/utikač za punjenje labav, ako jeste, promenite ili ponovo priključite i pokušajte ponovo.
	Kablovi i žice	Uzrok mogu biti i unutrašnji labavi kablovi i žice. Obratite se lokalnom prodavcu da biste rešili takav problem.
Ravnotežni bicikl se sporo kreće	Loši uslovi za vožnju	Vozite se po ravnim i tvrdim površinama.
	Preopterećenje	Maksimalno opterećenje je 35KG, smanjite opterećenje.
	Pregrevanje	Iz bezbednosnih razloga, kontroler motora će smanjiti ili zaustaviti ako temperatura ravnotežni bicikla brzo poraste. Prestanite da vozite i pustite motor da se ohladi.
	Niski pritisak	Naduvajte gumu i proverite pritisak pomoću manometra.
	Kočiona pločica	Faulty adjustment of brake system can cause high resistance to entire system. Check Chapter 10 to correctly adjust brake system.
Ravnotežni bicikl se kreće, ali se nenamerno zaustavlja	Kablovi i žice	Ako ravnotežni bicikl radi, ali se nenamerno zaustavi, najverovatnije ima neispravne kablove i žice. Obratite se lokalnom prodavcu da rešite takav problem što je pre moguće.
	Senzor kočnice	Neispravan senzor kočnice može dovesti do nenamernog zaustavljanja ravnotežnog bicikla. Proverite i četkom očistite zazor na polugi kočnice. Uverite se da se sajla kočnice glatko vraća u prvobitni položaj posle svakog kočenja. Ako se problem ne može rešiti, obratite se lokalnom prodavcu da rešite takav problem što je pre moguće.
Povlačite kočnicu, ali ravnotežni bicikl se još uvek kreće	Senzor kočnice	Neispravan senzor kočnice, odmah ISKLJUČITE ravnotežni bicikl. Prestanite da koristite ravnotežni bicikl i obratite se lokalnom prodavcu. Nemojte ga ponovo koristiti pre nego što se problemi ne reše.

Za dodatna pitanja u vezi sa ravnotežnim biciklom, obratite se lokalnom prodavcu.

10. Čišćenje i osnovno održavanje

OPASNOST!

Podешavanje kočionog sistema vršite na sopstvenu odgovornost. Ako sumnjate u pogrešno podešavanje, obratite se lokalnom prodavcu.

Obratite se lokalnom prodavcu ako vaše kočnice ne rade kako treba ili su nenormalno istrošene.

Kočnica

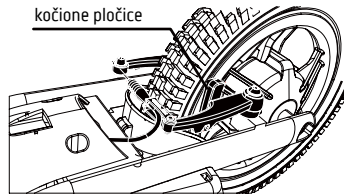

UPOZORENJE!

Pre svake vožnje proverite gazište i pritisak pneumatika. Naduvajte gumu do naznačenog pritiska da biste bili sigurni da guma radi ispravno. Pažljivo pregledajte gazeći sloj pneumatika. Ako na površini gume ima izbočina, pukotina, posekotina, klinova i abnormalnog trošenja gume, odmah zamenite gumu. Koristite manometar da proverite da li je pritisak u gumama normalan. Molimo pogledajte indikaciju gume koja se nalazi na bočnom zidu gume. UV, korozivne hemikalije i druge supstance na koje je guma osetljiva mogu oštetiti životni vek i integritet gume.

Gume

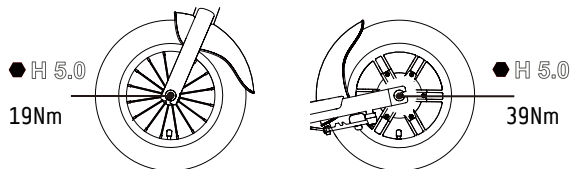

Baterija

Baterija je uređaj koji ne zahteva održavanje. Ni u kom slučaju nemojte rastavljati ili modifikovati bateriju. Koristite samo sertifikovanu originalnu bateriju. Konektori moraju biti čisti i bez rđe. Konektori imaju premaz za zaštitu terminala od rđe; ako ogrebotine stranim predmetom ili skladištenje u okruženju visoke vlažnosti mogu izazvati rđu i oštetiti bateriju. Proverite da li su terminali čisti i bez rđe pre i posle svake vožnje.

Osnovno čišćenje

Uvek prvo isključite proizvod iz punjača, isključite napajanje proizvoda i izbegavajte kontakt tečnosti sa baterijom, motorom i drugim elektronskim delovima tokom čišćenja da biste izbegli nepredviđenu opasnost. Nemojte koristiti mlaz vode pod visokim pritiskom za čišćenje proizvoda ili natapanje u vodu. Nemojte koristiti razređivač ili druge rastvarače za čišćenje proizvoda.

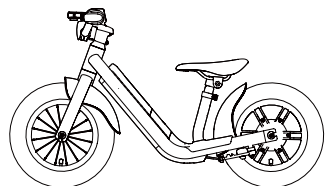

Isključite napajanje, a zatim mekom četkom obrišite prijavštinu i očistite vlažnom

krpom

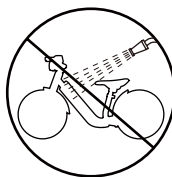

Ne perite pod pritiskom

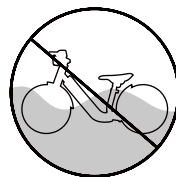

Ne potapajte u vodu

11. Garancija

Za opšte uslove garancije, kontaktirajte svog prodavca ili posetite veb lokaciju:

www.ducatiurbanemobility.com

Nismo u obavezi da prihvatimo žalbe na bilo kakve neispravne proizvode uzrokovane uključujući, ali ne ograničavajući se na sledeće razloge:

1. Estetski delovi i oštećenja ili kvarovi uzrokovani izmenama ili popravkama od strane osoblja koje nije ovlašćeni prodavac.
2. Svako oštećenje ili kvar uzrokovan korišćenjem neoriginalnih delova.
3. Oštećenje, kvar ili gubitak zbog razloga izvan normalne upotrebe, uključujući nepravilnu upotrebu struje i napona, abnormalne napone, izazivanje pregrevanja, korozivnu okolinu, hemijske reakcije, proizvode koji se ne održavaju.
4. Proizvodi koji ne rade ili ne koriste u skladu sa uputstvima; saobraćajne nezgode, pogrešno rukovanje, zlostavljanje, uništavanje, krađa, požar, grmljavina, poplave, uragani itd.
5. Oštećenje ili kvar uzrokovan nepravilnim transportom, rastavljanjem, održavanjem, uslovima skladištenja, uklanjanjem itd.
6. Serijski broj je uklonjen ili oštećen na mestu koje se ne može identifikovati.
7. Kupljeno na neovlašćenom prodajnom mestu ili kao polovna roba.
8. Svaka druga nerazumna tvrdnja i nezakonita radnja koja nije pomenuta u ovom priručniku, proizvodnja neće poštovati garanciju.
9. Normalno istrošeni delovi (uključujući, ali ne ograničavajući se na koroziju, ogrebotine, udubljenja, rđu i mrlje) i delovi koje treba zameniti, kao što su gume, lančanic, kočione pločice itd.



Sve podrazumevane garancije koje mogu biti nametnute zakonom ograničene su u trajanju na primenljivi garantni period. U najvećoj meri dozvoljenoj važećim zakonom, ni pod kojim okolnostima, ni pod bilo kojom pravnom teorijom ili ugovorom, dobavljač proizvoda neće biti odgovoran za bilo kakvu indirektnu, slučajnu ili posledičnu štetu; uključujući gubitak imovine, gubitak vremena, gubitak upotrebe, kašnjenje u usluzi ili nemogućnost pružanja usluga na bilo kom pokrivenom proizvodu.



Odlaganje električnih ili elektronskih uređaja na kraju njihovog životnog veka (primenljivo u svim zemljama Evropske unije i u drugim evropskim sistemima sa sistemima odvojenog prikupljanja)

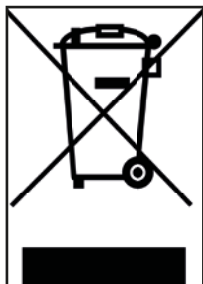

Ovaj simbol na proizvodu ili na ambalaži označava da proizvod ne treba smatrati normalnim kućnim otpadom, već ga treba odnijeti na odgovarajuće sabirno mjesto za recikliranje električne i elektronske opreme (OEE0).

Pravilnim odlaganjem ovog proizvoda pomoći ćete u sprečavanju potencijalnih negativnih posljedica po životnu sredinu i zdravlje ljudi koje bi inače mogle nastati usled neodgovarajućeg odlaganja. Reciklaža materijala pomaže u očuvanju prirodnih resursa.

Za detaljnije informacije o odlaganju i reciklaži ovog proizvoda, možete se obratiti lokalnoj službi za odlaganje otpada ili prodajnom mestu gde je kupljen.

U svakom slučaju, proizvod se mora odložiti u skladu sa propisima koji su na snazi u zemlji u kojoj se koristi.

Konkretno, potrošači ne smeju odlagati OEE0 kao komunalni otpad, već ovu vrstu otpada moraju odlagati odvojeno, na dva moguća načina:

- 1) U opštinskim sabirnim centrima (koji se nazivaju i eko parcele, ekološka ostrva), direktno ili putem usluga prikupljanja opštinskih preduzeća, gde su oni dostupni.
- 2) Na prodajnim mestima gde se prodaje nova električna i elektronska oprema.

Ovde se vrlo mali OEE0 može ostaviti besplatno (sa najdužom stranom manjom od 25 cm), dok se veći može ostaviti 1 na 1, odnosno možete napustiti stari proizvod kada novi sa ista funkcija je kupljena.

Ako električnu ili elektronsku opremu odlažete na nezakonit način, mogu se primeniti kazne predviđene važećim zakonima o zaštiti životne sredine (važe samo za Italiju).

Ako OEE0 sadrži baterije ili akumulatore, one se moraju ukloniti i odložiti putem posebnog odvojenog sakupljanja otpada.



Odlaganje istrošenih baterija (primenjivo u svim zemljama Evropske unije i u drugim evropskim sistemima sa posebnim sistemom prikupljanja)



Ovaj simbol na proizvodu ili ambalaži označava da se baterija ne bi trebala smatrati normalnim kućnim otpadom. Na nekim vrstama baterija ovaj simbol se može koristiti u kombinaciji sa hemijskim simbolom.

Hemijski simboli za živu (Hg) ili olovo (Pb) dodaju se ako baterija sadrži više od 0,0005% žive ili 0,004% olova.

Pravilnim odlaganjem baterija pomoći ćete u sprečavanju potencijalnih negativnih posledica po životnu sredinu i zdravlje koje bi inače mogle biti uzrokovane neodgovarajućim rukovanjem otpadom. Recikliranje materijala će pomoći očuvanju prirodnih resursa. Tamo gde iz razloga bezbednosti, performansi ili zaštite podataka, proizvodi zahtevaju fiksnu vezu sa unutrašnjom baterijom/čelijom, to mora zameniti samo kvalifikovano osoblje.

Na kraju svog životnog veka isporučite proizvod na sabirno mesto pogodno za odlaganje električne i elektronske opreme, što će osigurati da se i unutrašnja baterija pravilno odlaže.

Za detaljnije informacije o odlaganju istrošene baterije ili proizvoda možete se obratiti lokalnoj službi za odlaganje otpada ili prodajnom mestu gde ste je kupili.

U svakom slučaju potrebno je odložiti bateriju i/ili proizvod u skladu sa propisima koji su na snazi u zemlji u kojoj se koristi.

NAPOMENA

U potpunosti pročitajte priručnik i uputstva u nastavku pre upotrebe proizvoda.

Ime proizvoda: MOTOR BIKE

Tip proizvoda:: DEČIJI E-RAVNOTEŽNI BICIKL

Godina proizvodnje: 2021



Napomena:

- Za punjenje ovog električnog trotineta , koristite SAMO isporučeni baterija punjač sa oznakom HK-AD-219A100-EU sa sledeć im izlaznim naponom: 21,9 V-1,0 A.
- Upotreba druge vrste punjača može oštetiti proizvod ili stvoriti druge potencijalne rizike.
- Nikada ne ostavljajte proizvod da se puni bez nadzora.
- Čuvati proizvod na temperaturama između 0 °C i 35 °C (optimalna temperatura skladištenja je 25 °C)
- Nemojte puniti proizvod odmah nakon upotrebe. Ostavite proizvod da se ohladi sat vremena pre punjenja.
- Ako ste odsutni na određeno vreme, na primer za praznike, a uređaj poverite trećoj strani, ostavite ga u delimično napunjenom stanju (20- 50 % napunjenosti). Nemojte ga puniti do kraja.



Declaration of Conformity

M.T. Distribution S.R.L

Address: Via Bargellino 10, 40012 Calderara di Reno (BO), Italy

This declaration of conformity is issued under the sole responsibility of the Manufacturer

Product Brand: VR46

Product Model: VR46 Motor Bike

Description of product: Electric Bike

The object of the declaration described above is in conformity with the relevant EU harmonization legislation:

Directive 2009/48/EC on the safety of toys.

Directive 2014/30/EU on the harmonization of the laws of the Member States relating to electromagnetic compatibility.

Directive 2011/65/EU on the restriction of the use of certain hazardous substances in electrical and electronic equipment.

References to the relevant harmonized standards used:

EN 71-1:2014+A1:2018, EN 71-2:2011+A1:2014, EN 71-3:2019, EN IEC 62115:2020+A11:2020, EN 55014-1:2017+A11:2020, EN 55014-2:1997+A1:2001+A2:2008+AC:1997, EN 61000-3-2:2014, EN 61000-3-3:2013, EN IEC 63000:2018

Factory name: SICHUAN AEE AVIATION TECHNOLOGY CO., LTD.

Factory address: Room 812, enterprise service center, No.17, section 3, west section of Changjiang North Road, Linggang Economic Development Zone, Yibin City, SICHUAN, P.R.C

Date: 14/10/2021

Technical file available from EU headquarter

Declaration Place: Bologna, Italy

First name and surname: Alessandro Summa

Position: CEO

MT DISTRIBUTION S.R.L

Via Bargellino 10, 40012, Calderara di Reno (BO), Italy

Authorized person: Alessandro Summa

Position: CEO

NOTE: This declaration of conformity is only applicable to Electric Scooter sold in countries that follow the CE marking directives.

M.T. DISTRIBUTION SRL
Via Bargellino, 10/b/c
40012 CALDERARA DI RENO (BO)
Cod. Fisc. 071119840877
Partita IVA 041119840877



VR|46



Produced and imported by M.T. Distribution
Calderara di Reno, Bologna
www.mtdistribution.it

Under VR|46 Racing Apparel S.r.l. License

Errors and omissions excepted